



SIMPOZIONUL
CUCUTENI–5000 Redivivus:
Științe exacte și mai puțin exacte
(ediția a XVII^a)

Culegere de lucrări

Editura „BonsOffices”
Chișinău 2022

CZU [930.85+94(=135.1)]:378(082)=135.1=111
C93

Culegerea include comunicările prezentate în cadrul Simpozionului Internațional „*CUCUTENI–5000 Redivivus: științe exacte și mai puțin exacte*”, organizat la Chișinău în perioada 14-15 octombrie 2022 de către Universitatea Tehnică a Moldovei, Universitatea Tehnică „*Gh.Asachi*”, Iași, Universitatea „*V. Alecsandri*”, Bacău, Academia Tehnică din România, Asociația Culturală Pro Basarabia și Bucovina, Centrul Internațional de Cultură și Arte „*G. Apostu*”, Bacău, Complexul Muzeal Național „*Moldova*” Iași, Muzeul Serviciului Vamal al Republicii Moldova, Liceul de Creativitate și Inventică „*Prometeu – Prim, Chișinău*” ș.a.

Consiliul editorial: *Valeriu Dulgheru*

Coperta: *Maxim Vaculenco*

Procesare computerizată: *Valeriu Dulgheru*

Descrierea CIP a Camerei Naționale a Cărții

"Cucuteni - 5000 Redivivus: Științe exacte și mai puțin exacte", simpozion internațional (17; 2022; Chișinău). Al 17-lea Simpozion Internațional "Cucuteni - 5000 Redivivus: Științe exacte și mai puțin exacte", (ed. a 17-a), 14-15 octombrie 2022, Chișinău: Culegere de lucrări / comitetul de program: Cantemir Lorin (România), Bostan Ion (Moldova) [et al]; consiliul editorial: Valeriu Dulgheru. – Chișinău: UTM, 2022 (Bons Offices). - 319 p. :fig., tab. Antetit.: Univ. Tehn. a Moldovei, Univ. Tehn. "Gh. Asachi", Iași, Univ. "V. Alecsandri", Bacău [et al.]. – Texte: lb. rom., engl. – Rez.: lb. rom., engl. – Referințe bibliogr. la sfârșitul art. - 70 ex.

ISBN 978-9975-45-847-4.

Tipar: Bons Offices

ISBN 978-9975-45-847-4

© *Universitatea Tehnică a Moldovei*

Organizatori:

Universitatea Tehnică a Moldovei;
Universitatea Tehnică „Gh. Asachi”, Iași;
Universitatea „V. Alecsandri”, Bacău;
Universitatea „Ștefan cel Mare”, Suceava;
Academia de Științe Tehnice din România (ASTR);
Muzeul Serviciului Vamal al Republicii Moldova;
Asociația Culturală Pro Basarabia și Bucovina;
Complexul Muzeal Național „Moldova” Iași.
Complexul turistic „Costești”, r-nul Ialoveni.

Comitetul de Program

Cantemir Lorin, prof.dr.ing., D.H.C. multiplu, Universitatea Tehnică „Gh.Asachi”, Iași, România
Bostan Ion, Academician, Universitatea Tehnică a Moldovei
Dulgheru Valeriu, prof.dr.hab., Universitatea Tehnică a Moldovei
Manole Ilie, conf.univ.dr. Universitatea Tehnică a Moldovei
Zaporojan Sergiu, conf.univ.dr., Universitatea Tehnică a Moldovei
Secrieru Nicolae, conf.univ.dr., Universitatea Tehnică a Moldovei
Stratan Zinaida, director Bibliotecă, Universitatea Tehnică a Moldovei.
Puiu Vasile, prof. dr.ing., Universitatea „V. Alecsandri”, Bacău, România
Ianuș Gelu, conf.dr., decan, Universitatea Tehnică „Gh. Asachi”, Iași
Olaru Dumitru, prof.dr.ing. Universitatea Tehnică „Gh. Asachi”, Iași
Dântu Sergiu, dr.,conf.univ., decan, Universitatea Tehnică a Moldovei
Costin Petru, director Muzeul Serviciului Vamal al Republicii Moldova
Cobzac Victor, artist plastic, conf.univ. Universitatea Tehnică a Moldovei
Botin Tudor, conf.univ., Universitatea Tehnică a Moldovei
Vaculenco Maxim, dr.conf.univ., Universitatea Tehnică a Moldovei
Daud Vasile, dr., Institutul de Energetică, Universitatea Tehnică a Moldovei
Ion Dolganiuc, primar s. Colibași, r-nul Cahul.
Silvia Știrbeț, primar s. Văleni, r-nul Cahul.
Valentina Carastan, primar s. Slobozia Mare, r-nul Cahul.
Leonid Catera, primar s. Brânza, r-nul Cahul.
Dincă Florin Daniel, drd, Univ. „Ștefan cel Mare”, Suceava
Dorogan Andrei, drd, UTM, Chișinău
Zgherea Marcel, artist folk, Republica Moldova

Comitetul de onoare

*Prof. univ. dr. hab. Viorel Bostan, Rector, Univ. Tehnică a Moldovei.
Cristian-Leon Țurcanu, Ambasadorul României în Republica
Moldova*

Acad. Ion Bostan, Universitatea Tehnică a Moldovei

Acad. Ion Tighineanu, Academia de Științe a Moldovei

*Prof. univ. dr. ing. Lorin Cantemir, Universitatea Tehnică „Gheorghe
Asachi” Iași, D.H.C. al Universității Tehnice a Moldovei*

*Prof. univ. dr. ing. Alexandre Herlea, Universitatea Tehnologică
Belfort, Franța, Președintele Casei Române din Paris*

*Prof. univ. dr. Alexandru Mironov, ex-ministru al Tineretului și
Sportului, scriitor, România*

*Prof. univ. dr. ing. Radu Munteanu, Universitatea Tehnică din Cluj -
Napoca, D.H.C. al Universității Tehnice a Moldovei.*

Prof. univ. dr. ing. Peter Lorenz, Univ. din Saarbrucken, Germania.

*Prof.univ.dr.ing. Vasile Puiu, Univ. „Vasile Alecsandri“ din Bacău,
vicepreședinte al Asociației Culturale „Pro Basarabia și Bucovina”.*

*Prof.univ.dr.ing., Nicolae Seghedin, prorectorul Universității Tehnice
„Gh. Asachi” din Iași*

*Dr. Lăcrămioara Stratulat, Director Complexul Muzeal Național
„Moldova” Iași*

*Prof. univ. dr. ing. Adrian Graur, Universitatea „Ștefan cel Mare”,
Suceava, D.H.C. al Universității Tehnice a Moldovei.*

*Acad. Gheorghe Ghidirim, Universitatea de Stat de Medicina și
Farmacie „N. Testemițeanu”, Chișinău.*

*Șoimaru Vasile, dr.prof., membru al Parlamentului RM, Academia de
Studii Economice din Moldova*

*Petru Costin, directorul Muzeului Serviciului Vamal al Republicii
Moldova*

Gheorghe Diaconu, director Complexul Turistic „Costești”.

Mihai Tun, ex-primar de Cucuteni.

Natalia Petrea, ex-primar c. Costești, r-nul Ialoveni.

Tudor Grigoriță, șef secție Cultură, r-nul Ialoveni.

CUPRINS

| | | |
|--------------------------------|---|------------|
| | CUVÂNT ÎNAINTE..... | 8 |
| | I. CIVILIZAȚIA CUCUTENI..... | 11 |
| <i>Vasile Diaconu</i> | 7000 de ani de cultură cucuteniană..... | 13 |
| <i>Lorin Cantemir</i> | Evenimente istorice interdependente și mai puțin cunoscute..... | 14 |
| <i>Daniel Apostol</i> | Argila-simbol, culoare, leac (din cultura cucuteni până în zilele noastre)..... | 20 |
| <i>Gheorghe Cârstina</i> | Sanscrita și limba română! | 30 |
| <i>Anatolii Basarab</i> | Cuvinte românești sanscrite | 48 |
| <i>Napoleon Savescu</i> | „Cuiul dacic” sau „Cuiul lui Pepelea”..... | 58 |
| <i>Ion Cristea</i> | Sensul de rotație la „Hora de la Frumușica” - cultura Cucuteni..... | 63 |
| <i>Silviu Gurlui</i> | Mătrăguna - între magie și etno-iatrie..... | 65 |
| <i>Tudor Vlad</i> | Dovezile despre poporul român sunt eradicate sistematic..... | 72 |
| <i>Ioan Aurel Pop</i> | | |
| | II. DIN ISTORIA TEHNICII..... | 79 |
| <i>Florin Teodor Tănăsescu</i> | Henri Coandă, un vizionar al secolului XX..... | 81 |
| <i>Horia Salcă</i> | Formarea unui savant: anii de învățătură și educație ai profesorului Liviu Sofonea..... | 104 |
| <i>Adrian Puișor</i> | Vehicule alimentate cu energie solară | 129 |
| <i>Paul-Doru Bârsănescu</i> | Când a apărut roata omnidirecțională? | 136 |
| <i>Daniel Apostol</i> | Use of green energy in the domain of railway traction | 144 |
| <i>Alena Stoica</i> | | |
| | III. DIN ISTORIA ARTELOR..... | 155 |

| | |
|--|---|
| | |
| <i>Constantin Macarie</i> | „Că l-apus de soare vor să mi te-omoare”..... 157 |
| <i>Ion Sandu</i> | Conservarea științifică a artefactelor vechi |
| <i>Oana Florescu</i> | de patrimoniu și managementul muzeelor..... 175 |
| <i>Cozmin Tudor Iurcovschi</i> | |
| <i>Ioan Gabriel Sandu</i> | |
| <i>Petronela Spiridon Urs</i> | |
| <i>Andrei Victor Sandu</i> | |
| <i>Ion Sandu</i> | Autentificarea unei picturi de Paul Jackson |
| <i>Cozmin Tudor Iurcovschi</i> | Pollock..... 198 |
| <i>Ioan Gabriel Sandu</i> | |
| <i>Oana Florescu</i> | |
| <i>Andrei Victor Sandu</i> | |
| <i>Constantin Tudose</i> | Nicolae Dabija și Valerian Dorogan ctitori ai monumentului <i>Obârșia Mioriței</i> 214 |
| <i>Florin Daniel</i> | Nicolae Dabija – „ <i>Lăsați salcâmul să-nflorească!</i> ”..... 235 |
| <i>Dincă</i> | |
| <i>Ioan Dănilă</i> | Nicolae Dabija - erou al limbii române..... 247 |
| INTEGRAREA EUROPEANĂ ȘI REUNIFICAREA: CĂI DE REALIZARE... 249 | |
| <i>Alexandru Ioan Herlea</i> | Guvernarea 1996–2000: evaluare din perspectiva ultimului deceniu..... 251 |
| <i>Alexandru Ioan Herlea</i> | 23 juin 2022 – le Conseil de L’union Européenne a accordé à la République de Moldavie le statut de pays candidat à l’intégration dans l’UE..... 281 |

| | | |
|--|---|-----|
| <i>Valeriu Dulgheru</i> | Integrarea europeană – un pas spre reunificarea basarabiei cu țara..... | 283 |
| <i>Laurențiu Slătineanu Margareta Coteață Adelina Hrițuc</i> | Părăsirea cuibului străbun..... | 287 |
| V. PORTRERE ÎN TIMP..... | | 297 |
| <i>Valeriu Dulgheru</i> | Octogenarului Alexandru Herlea – cinste și onoare..... | 299 |
| <i>Vasile Puiu</i> | 90 de ani de la nașterea academicianului Eugeniu Grebenicov..... | 304 |
| <i>Valeriu Dulgheru</i> | 90 de ani de la nașterea profesorului Aurel Marinciuc..... | 308 |
| VI. PREZENTARE DE CARTE..... | | 313 |
| <i>Vasile Puiu</i> | Prezentarea cărții „ <i>Timpul fuge...fuge...</i> ”. Autor: C. Stoian..... | 315 |
| <i>Valeriu Dulgheru</i> | Prezentarea cărții „ <i>Visătorul eminescolog: In Memoriam Ion Daghi.</i> ” Autori: Dulgheru V., Nagornaia A., Stratan V.. | 316 |
| <i>Victor Cobzac</i> | Prezentarea cărții „ <i>Basarabie răstignită</i> ”, vol. 18. Autor: V. Dulgheru..... | 318 |

CUVÂNT ÎNAINTE

„Fără să cunoști trecutul nu poți zidi viitorul”

Cunoașterea istoriei Neamului este primordială pentru oricine. Pentru noi, această așchie de popor român cu o istorie multimilenară, este importantă în mod deosebit. Conform unor savanți străini bazinul Dunării și al Marii Negre ar putea fi leagănul civilizațiilor europene. Este deja cunoscut că vechile civilizații „Cucuteni, Hamangia, Vinca, Gumelnița, Petrești, Sălcuța ș.a.” au dat naștere cel puțin poporului pelasg „sau al hiperboreienilor”, din care, ulterior, a luat naștere marele popor trac, iar mai târziu conform lui Herodot s-a desprins „cea mai vitează ramură a tracilor – dacii” – strămoșii direcți ai poporului român.

Printre culturile nominalizate un loc deosebit î-l ocupă civilizația Cucuteni, care s-a răspândit pe o suprafață de peste 350000 km² de la Ariușd (în apus) până la Tripolie (Kiev). O analiză sumară arată că actualul teritoriu al Republicii Moldova se află chiar în mijlocul



geografic al acestei civilizații. Este cunoscut însă faptul că în orice proces (fizică, chimie, metalurgie ș.a.) totul ia naștere de la un centru de cristalizare, răspândindu-se apoi în cele patru direcții. Deci, se poate concluziona cu un anumit grad de aproximație că actualul teritoriu al Republicii Moldova ar fi fost centrul acestei minunate civilizații. Scundele investigații efectuate au descoperit la nordul Republicii în apropierea s. Petreni și Hăsnășeni (despre situl Petreni a scris și cunoscutul istoric N. Iorga în fundamentala sa lucrare „*Istoria românilor*”) planul unei așezări preistorice circulare, în care locuiau până la 4000 de oameni. Au mai fost descoperite și alte situri cucuteniene, cum ar fi cel din s. Costești. Se iscă însă o întrebare firească: de ce merg atât de greu aceste cercetări? De ce suntem atât de risipitori cu istoria multimilenară făcută de stră-strămoșii noștri? Alte popoare își inventează istoria, o fură pe a altora. Noi, care o avem atât de adâncă, o neglijăm, o risipim. Ei bine, în perioada sovietică este clar de ce nu se făceau investigațiile necesare – pentru a nu scoate în prim plan vechimea rădăcinilor noastre, deoarece propaganda oficială promova rădăcinile noastre slave (prima informație despre slavi apărând doar în sec. 6, d.Hr.). Se mai vorbea puțin doar despre cultura Tripolie (în același scop!), care este extrema de est a culturii Cucuteni-Tripolie. Cu regret, pusă în valoare de neamțul Hubert Schmidt, care a publicat în a. 1924 la Berlin o monografie despre cultura Cucuteni, această cultură rămâne încă „*terra incognita*”.

Este binecunoscut faptul (în istorie au fost nenumărate cazuri) că din momentul când un popor își pierde limba, cultura, datinile, tradițiile, el dispare. Nu dispare fizic ci se topește într-o masă amorfă, într-un conglomerat (este cazul conglomeratului rus care a înghițit peste 100 de popoare mici!). „*Suntem un popor nu poporație...*” spunea de fiecare dată regretatul „*maestru al dialogului socratic între știință și spiritualitate*”, cvasi-ascetul Liviu Alexandru Sofonea (rudă cu Ion Rațiu pe linie maternă), participant activ la lucrările ultimelor două ediții ale Simpozionului în pofida vârstei înaintate și care, în acest an a plecat în lumea celor drepti la vârsta de 87 de ani. În a. 1974 susține teza de doctorat în fizică teoretică la Cluj, iar în 1986 susține la București teza în domeniul Istoriei Tehnicii: „*Evoluția ideii de infinit în istoria fizicii*”.

Cu regret această impresionantă cultură este tot mai mult bagatelizată, chiciurizată, transformată într-un bussines de unii profitori.

Este părerea specialiștilor în domeniu. Iar această impresionantă civilizație merită toată atenția specialiștilor în domeniu și autorităților. Specialiștii străini aduc tot mai multe argumente că civilizația Cucuteni ar putea fi prima civilizație europeană, cea care a dat naștere civilizațiilor europene. Există o similitudine între civilizația Cucuteni de la gurile Dunării și civilizațiile egipteană de la gurile Nilului, mesopotamiană dintre râurile Tigru și Eufrat, civilizația indiană de la gurile Indului, civilizația chineză de la gurile r. Huanghe.

În perioada 2006 – 2022 au avut loc 16 ediții ale Simpozionului Internațional „*Cucuteni 5000 REDIVIVUS : științe exacte și mai puțin exacte*”, inclusiv 9 ediții la Universitatea Tehnică a Moldovei și 7 în Universități din România : Universitatea tehnică „*Gheorghe Asachi*” din Iași ; Universitatea „*Vasile Alecsandri*” din Bacău; Univesritatea „*Ștefan cel Mare*” din Suceava, două dintre care au fost în regim mixt – cu prezență fizică și ONLINE.

Ediția a 17-a (14-15 octombrie 2022)

Ediția a 17-a a Simpozionului Internațional „*Cucuteni 5000 REDIVIVUS: științe exacte și mai puțin exacte*” va avea loc în regim mixt – cuprezență fizică și ONLINE la Universitatea Tehnică a Moldovei. Ea va cuprinde și realizarea celei de a 4-a ediții a Festivalului Portului, Cântecului și Dansului Popular „*Hora care ne unește*”, care va avea loc la Universitatea Tehnică a Moldovei, sectorul Râșcani. La Festival vor participa colective artistice din: s. Colibași, Slobozia Mare, Văleni, Brânza din sudul Republicii; s. Costești, raionul Ialoveni; c. Durlești ș.a.

Ambianța plăcută va fi susținută și de irepetabilul ansamblu „*Haiducii*” de la Costești, condus de maestrul T. Grigoriță, de bardul de la Văleni, folchistul Marcel Zgherea. Toate activitățile Festivalului vor fi dirigate de către Maestrul Victor Celan.

Ediția a XVII-a va finaliza o ședință de închidere pe malul lacului de la Costești, în minunatul Complex Turistic Costești, condus de marele patriot Gheorghe Diaconu.

După doi ani de pandemie revenim la normalitate. Nimic nu se poate compara cu frumoasele întâlniri de suflet, devenite omniprezente la toate edițiile anterioare, cu excepția ultimelor două ediții.

**I. CIVILIZAȚIA
CUCUTENI**



7000 DE ANI DE CULTURĂ CUCUTENIANĂ

Vasile Diaconu,

Arheolog, cercetător științific, Târgu-Neamț

Evoluția Culturii Cucuteni, una dintre cele mai vechi culturi europene, conform specialiștilor, cunoaște două faze distincte: Precucuteni în trei faze I, II și III, Cucuteni. Conform hărții siturilor Precucuteni și Cucuteni (v. fig. 1) cele mai multe situri sunt înregistrate în jud. Iași (5), Bacău (3) și câte unul în jud. Neamț, Suceava, Botoșani, Vaslui.

O descoperire importantă a unui site Precucuteni a fost făcut recent pe șantierul arheologic de la Topolița, o localitate aflată la opt kilometri sud de orașul Târgu-Neamț, de către o echipă de arheologi din cadrul Complexului Muzeal Național Neamț. Arheologii au găsit vestigii vechi de 7000 ani.

Ce au descoperit arheologii? O premieră pentru acest sit, înregistrată în această

vară, o constituie descoperirea unor vestigii, care au o vechime mai mare decât fusese estimată locuirea din această așezare. Este vorba despre mărturia de locuire cu o vechime de aproximativ 7000 de ani, atribuite

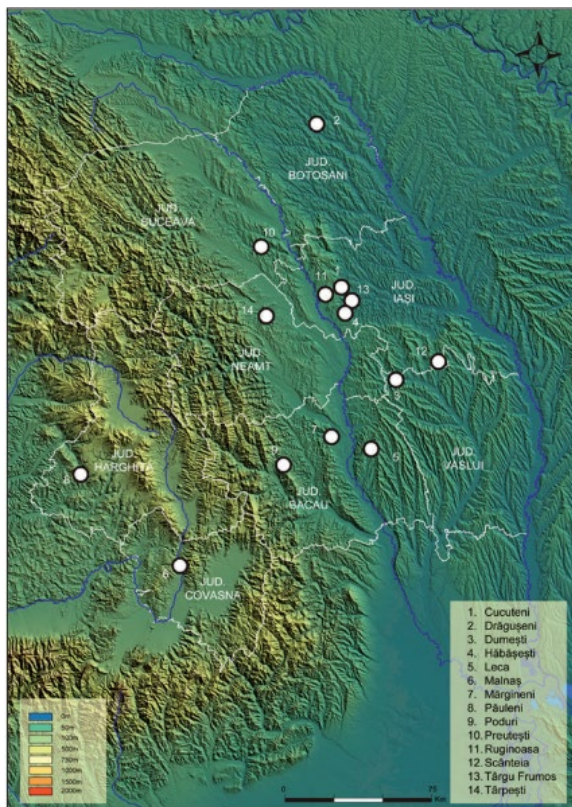

Fig. 1. Harta cu dispunerea siturilor Precucuteni și Cucuteni.

Culturii Ceramicii Liniare. În această campanie de săpături au fost identificate o serie de artefacte mai deosebite. Alături de arheologi au lucrat câteva echipe de tineri, studenți de la facultățile de istorie din București, Iași și Suceava, muncitori și voluntari, care au scos din pământul uscat mărturii importante ce atestă prezența unor comunități umane, de la care au rămas ruinele unor case incendiate.



Fig. 2. Artefacte Precucuteni găsite la Topolița, jud. Neamț.

Descoperirile atribuite Culturii Ceramicii Liniare în județul Neamț și în zona subcarpatică a Moldovei sunt puțin numeroase, iar ceea ce am descoperit noi la Topolița în această campanie de săpături ne confirmă faptul că avem de a face cu o nouă așezare, a cărei vechime aproximativă este de 7000 de ani. Desigur, cele mai consistente descoperiri, pe care le avem în situl de la Topolița, aparțin culturii Precucuteni, deci strămoșilor faimoasei culturi Cucuteni. M-am bucurat să constat că și în acest an ni

s-au alăturat tineri inimoși, care au dorit să sprijine prin efortul lor un demers științific important. Se estimează că resturile locuinței cercetate în acest an fac parte din cele peste 20 de construcții, care alcătuiau un mic sat preistoric acum mai bine de



Fig. 3. Impresionanta figurină feminină.

șase milenii.

Cercetările minuțioase de până acum au arătat că respectivele comunități s-au stabilit aici pentru că au găsit un teren favorabil agriculturii, existau surse bogate de apă, iar la numai câțiva kilometri se găseau surse importante de sare. Șantierul arheologic de la Topolița (fig. 4) îi atrage, în ultimii ani, pe tinerii, care vor să



Fig. 4. Șantierul arheologic de la Topolița.

experimenteze și alte lucruri ce țin de munca în natură sau gătitul după metode tradiționale.

EVENIMENTE ISTORICE INTERDEPENDENTE ȘI MAI PUȚIN CUNOSCUTE

Lorin Cantemir prof. dr. ing. D.H.C., membru ASTR
dr. ing. Daniel Apostol

Rezumat: Prezenta lucrare își propune să fie o scurtă relatare a procesului de apariție și dezvoltare a omului și a întregii societăți umane de-a lungul timpului.

Cuvinte cheie: homo, Lucy, neanderthal,

Astăzi noi toți ne denumim hominide, adică creaturi care se deplasează în poziție vertical. Cercetatorii hominidelor i-au denumit „*homo habilis*”. Acest strămos al nostru a lăsat urme ale existenței lui apreciată la aproximativ 5 milioane de ani. Aceste urme au fost găsite în anul 1974 de o echipă de cercetători francezi și americani, care după multe căutări au găsit la aproximativ 200 de km, în partea estică a Africii, denumită Rift Valley, aflată în Etiopia. Urmele lăsate sunt 50 de oseminte provenite dintr-un schelet considerat de sex feminin, care a fost denumit convențional „*Lucy*”. S-a determinat ca femeia găsită avea circa 20 de ani, o înălțime de 1,20 m și probabil 30 kg. Dar mai important era faptul că avea un craniu, care prezenta un volum ce depășea pe al majorității altor viețuitoare, dar se pune întrebarea „*când și cum au apărut și dezvoltat aceste forme de existență ?*”.

Astăzi putem afirma cu certitudine, totul s-a dezvoltat pe un loc minumat din univers, ce a fost denumit Pământ. Ca vârsta nu poate fi perceput pragmatic, concret, ci în mod teoretic, imaginar, specialiștii apreciază că Pământul s-a născut cu câteva miliarde de ani în urmă. După unele studii și analize, Pământul a apărut acum 4 miliarde de ani în urma unei mari explozii cosmice, denumită marea explozie, „*Big bang*”. Acest lucru a permis ca după 0,5 miliarde de ani, să apară pe Pământ viața. primele forme de viață fiind simplele bacterii, care se puteau reproduce, hrăni și respira.

Evoluția bacteriilor primitive a durat mai multe miliarde de ani. Astfel, prima asociere de celule se pare ca a avut loc acum aproximativ 600 milioane de ani. Astfel, au rezultat peștii, iar primele vertebrate încep

să apară în urmă cu 500 milioane de ani. Apoi cu aproximativ 360 de milioane de ani în urmă apar batracienii dotați cu membre și cu plămâni și puteau trăi în apă sau în afara ei. Astfel, pe scara dezvoltării vieții pe Pământ, urmează maniferele, care au dinți și mamele. După acestea, cu aproape 70 milioane de ani apar primatetele. Cel mai vechi și cunoscut a fost denumit Purgatorius, care este un insectivor ce seamănă cu chițcanul de pădure. Acest mic mamifer ducea o viață arboricolă.

Pe scara evoluției apar mai tarziu, maimuțele mari, printre acestea, cu aproape 30 de milioane de ani în urmă, fiind urangutanii, gorilele și cimpanzeii, șirul lor continuând cu australopitecii, printre care se numără și ființa denumită „Lucy”, nume ce provine de la un cântec interpretat de celebrul grup Beatles, dar „Lucy” este mai apropiată de cimpanzei decât de omul actual.

Familia lui „Lucy”, ca și a celorlalți australopiteci nu a supraviețuit. Dar după 3,5 milioane de ani, altă grupă de bipezi înrudiți, caracterizați de indivizi, având craniul ce depășește volumul normal cunoscut, de circa 400 cm³ al urangutanilor, și ajungând până la circa 700 – 800 cm³, la exemplare similare ființei „Lucy”. Acest creier de 800 cm³ conținea milioane de neuroni care îi asigurau o importantă capacitate intelectuală, folosită pentru analiză, prima sa caracterizare fiind posibilitatea de a folosi focul ca „unealtă”. Aceste manifere au putut constitui o organizare socială, iar cei mai dotați au înțeles și folosit legăturile cauzale, adică de relata de existența unei cauze, după un anume efect.

În procesul de formare al omului a apărut „*homo habilis*”, denumire ce se traduce „omul îndemânatic”. „*Homo habilis*” avea volumul craniului puțin mai mic decât jumătate din volumul cranian al oamenilor moderni. În acest proces de formare, un rol important l-a avut memorarea și transmiterea pe scurt a activității umane, adică omul trebuia să-și consemneze faptele. Astfel, a apărut scrisul și scribii care consemnau toate activitățile.

Primele mari consemnări a activității umane au fost facute de remarcabilul Herodot di Halicamas, un grec care a trăit în secolul V î.Hr., mai exact între anii 430 și 484 î.Hr. A scris pe baza observațiilor sale și cunoașterii evenimentelor istorico-politice, menționate în mai multe volume, fasciculele întitulate „*Istori*”. Mult căutate și apreciate, aceste

scrieri au justificat considerarea lui Herodot ca „*părintele istoriei*”.

În vremea lui Herodot erau pregătiți oameni pentru a scrie evenimente și fapte, de la diverse relatări ale vremii. Aceștia erau denumiți „*scribi*” și ținuți de diverși cunoscători pentru a consemna activitatea unor conducători militari, politici sau economici. Nu există informații precum Herodot ar fi fost un scrib, însă trebuie să recunoaștem că Herodot era un pasionat observator al activității umane văzute direct și înțelese strict personal. Herodot trăia numai pentru a observa și înțelegea preocupările oamenilor. Lucrările lui au fost apoi citite și analizate cu mult interes de toți care s-au preocupat de istorie, și se știe, că și în România i s-a dat atenția corespunzătoare. Astfel, marele istoric Nicolae Iorga le-a studiat și analizat, și le-a tipărit la Valenii de Munte în anul 1909. Vom mai menționa că în Moldova, încă din sec. al XVII-lea istoriile lui Herodot au intrat în atenția logofătului Eustatie aflat la curtea domnitorului Petru Șchiopul. Logofătul fiind și un bun cunoscător al limbii elene a analizat traducerea manuscrisului.

În concluzie, vom sublinia faptul că Herodot era pasionat de subiectele istoriei tradiționale. Se spune că Herodot a călătorit mult în spațiul balcanic și limitrof, în dorința de a se informa direct. Acesta ar fi fost și în Egipt pentru a vedea și cunoaște cum se face o îmbălsămare, pe care a descris-o în scrierile sale. Astfel, un spital american a realizat o îmbălsămare așa cum a descris-o marele Herodot.

Vom sublinia că omul trăiește și se dezvoltă, făurindu-și propria civilizație, iar acest lucru este ceea ce la interesat pe Herodot. „*Pescarul de la Lacul Getic*” se pare că este unul din cei mai vechi strămoși europeni, denumit și omul de la Bugiulești – Tetoiu, care a trăit pe teritoriu României. Acesta este de fapt un neanderthalian, care a lăsat urme, credibile, niște falange găsite într-o peșteră din Transilvania, ca de altfel, și la Baia de Fier.

Un pas uriaș în înțelegerea comportării băștinașilor carpați l-a constituit descoperirea celulelor nervoase, a neuronilor, care formează țesutul neuronal. Acest lucru este făcut de histologul spaniol Santiago Ramon y Cajal (1852-1934), care pune astfel bazele neurologiei și devine Laureat al Premiului Nobel în anul 1906. Cercetările făcute de historiologul spaniol s-au bucurat de un mare interes, și au atras un

număr mare de cercetători, unul dintre aceștia fiind medicul român Gheorghe Marinescu care pune bazele neurologiei moderne.

Primul om și primul strămoș al omului actual a apărut în urmă cu 3 sau 4 milioane de ani. El a trăit în estul și sudul Africii. Își cioplește primele unelte din piatră de râu și își face adăpost din crengi.

Urmașul lui Homo habilis a fost Homo erectus, care a apărut în urma cu 1,7 milioane de ani. Homo erectus sau „*omul drept*” avea un mers asemănător omului, fiind prima specie umană, care a prezentat o față plată, volumul creierului variind de la 546 la 1251 cm³. Îl regăsim în Java – „*Homo de Solo*”, în China, în Algeria, iar unii specialiști îl consideră homo sapiens arhaic, care a dat naștere la două specii: la homo sapiens neanderthals și la homo sapiens sapiens.

Homo neanderthal este original din Europa. El apare apr. în anii 450000 î.e.n. și dispare apr. în anii 35000 î.e.n. El descoperă și populează cele cinci continente. În jurul anului 40000 î.e.n. este însoțit de omul de Cro-Magnon, succesorul omului de Neanderthal. Ajunge în Asia centrală, pătrunde în lumea nouă, începând cu Siberia, în anii 50000 î.e.n., ajunge în Australia care atunci era legată de Noua Guinee. Vom arata că toți acești Homo fuseseră dezvoltati intelectual și se bazau mai mult pe instinct. Zonele pământene mai bogate în resurse de trai au favorizat creșterea numărului de oameni, care au format astfel comunități umane. Se consideră că au fost cinci regiuni de răspândire a hominizilor. Prima regiune cuprinde Europa răsăriteană cu teritoriul Daciei, comunitățile s-au mărit și s-au stabilizat, ocupând unele spații. Aceste comunități trebuiau să se organizeze și să fie conduse. În principiu, toți urmăreau să se dezvolte și de multe ori apăreau păreri antagoniste între membri, care s-au rezolvat cu folosirea forței armate.

Dezvoltarea intelectuală a oamenilor a permis dezvoltarea culturală a lor și a societății umane, în general.

Bibliografie:

1. www.wikipedia.com
2. <https://www.independentaromana.ro>
3. Schoenemann P. Thomas. Evolution of the Size and Functional Areas of the Human Brain. *Annual Review of Anthropology*. Palo Alto, CA: Annual Reviews (octombrie 2006). **35**: 379–406.

ARGILA-SIMBOL, CULOARE, LEAC (DIN CULTURA CUCUTENI PÂNĂ ÎN ZILELE NOASTRE)

*Preot paroh Gheorghe Cârstina,
Dragoslavele, jud. Argeș*

Ion Ghinoiu mărturisește că două mari invenții au schimbat lumea celor vechi: pregătirea oalei din lut și a pâinii din aluat. Amestecate cu apă, făina devine aluat, iar țărâna devine lut, transformându-se amândouă prin puterea focului [1]. Până astăzi arheologii au adunat suficiente informații legate de practicarea meșteșugului „olărit” în comunitatea complexului *Cultural Cucuteni-Tripolie*.

Teodor T. Burada (03.10.1839-17.02.1923), membru corespondent al Academiei Române, folclorist, etnograf și muzicolog român, descoperă fragmente de ceramică și figurine de teracotă, în apropiere de satul Cucuteni din Iași, ce va duce la descoperirea unei culturi ce va uimi întreaga omenire.

Ceramica cucuteniană, a fost lucrată fără roata olarului, cu mâna și s-a materializat pe o suprafață de aprox. 350000 km pătrați pe teritoriul României, Republicii Moldova și Ucrainei. Cultura Cucuteni a fost una din cele mai vechi civilizații din Europa și din lume. Se încadrează în perioada 5200-3200 î.Hr.

Mircea Eliade comunica în 1939 că: „*România are o protoistorie remarcabilă. Aici pe pământul nostru a crescut un fenomen „originar”. Aici s-au manifestat simboluri, s-au transmis tradiții. Originea unui simbol, prețuiește cât descoperirea unei dinastii de faraoni*”.

Ceramica este vestigiul ce se găsește pretutindeni, în așezări, cetăți sau morminte. Vasele de lut, îl însoțesc pe omul antic în viața lui de zi cu zi. Astfel ceramica geto-dacică reprezintă un valoros tezaur istoric și artistic.

Această ceramică a fost grupată de specialiști într-o fază „*proto-dacică*” (sec.VI-V î.Hr.) apoi, o fază veche (sec. V-IV î.Hr.), una mijlocie (sec. III-II î.Hr.) și o a treia fază ce se înscrie în epoca statului dac (sec.I î.Hr.-I d.Hr.). Se poate vorbi de o fază târzie (sec.II-IV d. Hr.).

Din perioada proto-dacică arheologii au scos la iveală o ceramică de lux, fină, lucrată cu mâna și una obișnuită executată la fel. Vasele aveau dimensiuni diferite, de la vase mari pentru provizii cu dimensiuni de până la un metru înălțime, dar și căni, ceșcuțe foarte mici.

După adoptarea roții olarului, sec. III-II î.Hr. dispar unele forme vechi și apar altele, precum ulcioarele cu gât înalt și cămile cu toartă într-o mare varietate. De asemenea, apar vasele cu picior, diverse fructiere, având un luciu puternic cu reflexe metalice și butoni simpli sau în asociere, dând o eleganță și finețe deosebită vaselor.

Descoperirile ceramice din a treia perioadă dezvăluie o deplină maturitate în tehnica olăritului. Ceramica făcută cu ajutorul roții s-a generalizat pe marele teritoriu al Daciei, dezvoltând forme autohtone variate. Cămile cu toartă apar într-o mare varietate cu dimensiuni diferite, de o rară frumusețe. Torți zvelte, torsionate, lucrate din mai multe vergele, cu decoruri lustruite, repartizate elegant pe gâtul sau corpul vasului. Stucturile făcute la roată, de iscusiții meșteri olari geto-daci, arată un deosebit gust estetic și simț al proporției [2].

Atelierele perfecționate pentru lucrat vase din lut, nu lipsesc în nici una din așezările mai intens cercetate, dându-ne dreptul a susține că ele au existat în marea majoritate a așezărilor geto-dace. Mai mult chiar, situații ca aceea de la Medieșul Aurit (jud. Satu Mare) relevă că în unele din așezările dacilor liberi se dezvoltaseră adevărate cartiere specializate, cu ateliere de olărit [3].

Printre vasele descoperite de arheologi la Crăsani sau inventariat 7 tipuri principale:

- Borcanele, aproape cilindrice, strâmtorate la gură, de toate mărimile, ornamentate fie cu un fel de escrescențe reliefate, verticale sau oblice, fie prin brăulețe ornamentale, libere sau legate între ele;
- Ceștile, puțin ornamentate, cu o lucrătură și o ardere incompletă;
- Ulcioare mari și oale, compuse dintr-un corp pântecos și gât mai mult sau mai puțin înalt și larg;
- Cămile-ulcele cu tortă ridicată peste nivelul buzei și împodobite sus cu un fel de pinten;



Strachină lucrată cu mâna (faza a II-a).

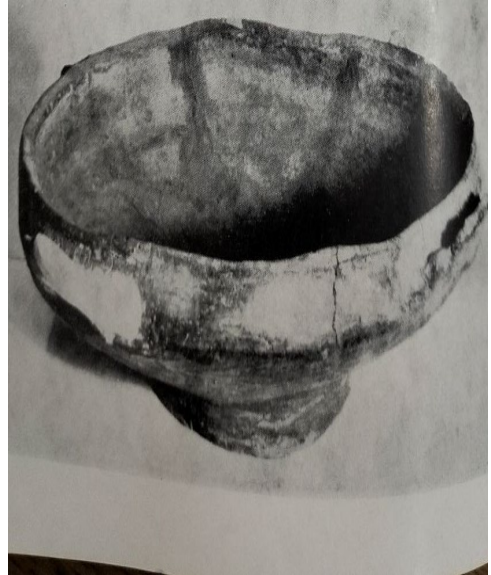

Urnă funerară (faza all-a).



Fructieră lucrată cu mâna (faza a II-a).

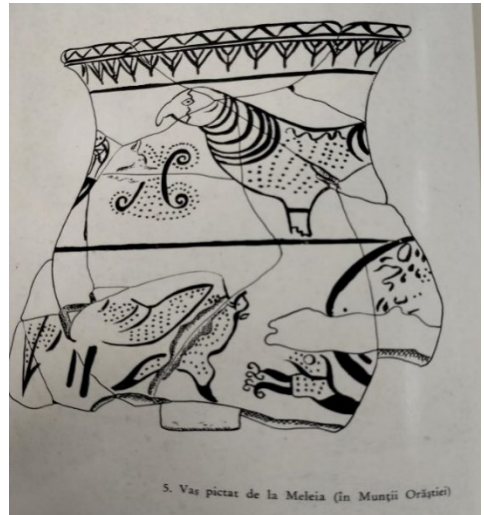

Vas pictat de la Malaia (munții Orăștiei).

Fig. 1. Vase cucuteniene.

- Vasele cu picior, cu sau fără ferestre, întâlnite între Alpi și Caucaz (1000 - 500 î.Hr.);
- Castroane, străchini, farfuri și tpsii, de întrebuințare zilnică;

- Diferite tipuri de găleți, oale, ulcele, căni și ulcioare, folosite la celebrarea diferitelor evenimente familiare [4].

„Urnele din ceramică folosite pentru înhumare, de forma unor borcane mari, largi la gură, împodobite cu elemente grafitate, obținute prin frecarea cu un obiect dur, bine lustruit și cu incizii superficiale făcute cu pieptenele” [5].

„Ceramica are marea calitate de a fi un izvor istoric nemijlocit, cum spunea marele Grigore Tocilescu: nimic ca ceramica nu înlesnește a urmări prin epoci înaintările progresive ale inteligenței unei societăți, a unui popor și măsura aplecării omului contra lucrurilor artistice” [6].

„Producția de vase este foarte variată, formele și mărimile sunt adaptate diferitelor întrebuințări, la fel ca și decorul, olăria țărănească, fiind un exemplu de îmbinare a frumosului și utilului. Tradiția ceramicii românești este veche și strălucită. Ceramica de Cucuteni este astăzi admirată de totă lumea pentru formele și decorațiunile ei” [7].

„Una din cele mai vechi tehnici, cu o vechime de câteva mii de ani, o constituie tehnica de modelare a ceramicii din suluri de lut, tehnică folosită în mod curent din comuna primitivă... fundul vasului se confecționează separat, sulul din lut prinzându-se prin apăsare de fund, servind numai pentru modelarea pereților” [8].

Dezvoltarea forțelor de producție aduce cu sine o puternică creștere a populației.

Argila decor-culoare

Pictarea, decorarea sau împodobirea vaselor, se făcea după arderea incompletă, folosind cornul sau pensula din păr de porc. Pensulele mici se foloseau pentru trasarea liniilor fine, subțiri și a punctelor. Cele mari pentru benzi, iar cele late, pentru întinderea culorii pe spații mari.

Cornul de vită, scobit în interior, avea la capăt ca și astăzi o pană de găscă, prin care curgea culoarea uniform. Pentru a nu se amesteca culorile, exista un corn pentru fiecare nuanță. Pictura se aplica pe un fond alb, cu linii brun-roșietice.

Pentru prepararea culorilor descoperirile arheologice au scos la iveală așa zisul mojar pentru sfărâmarea pigmentilor necesari

ornamentelor și oalelor cu „*noduli sferici*” din calcar, noduli de oxid magneto-feros și alții din culoare neagră.

Albul se obținea din caolin, negrul din „*pământel*”, roșul din „*roșeală*”, o argilă specială de culoare roșietică. La execuția ornamentării vaselor se lucra în afară de corn și pensule, cu pana, scoaba, paiul, ciobul sau zgârieциul. Ornamentul era aplicat, fie imediat după uscarea vasului modelat, fie după arderea la roșu (4-7 ore) sau, după ce vasul era gata (8-12 ore).



Fig. 2. Vasele și statuetele din Cultura Cucuteni, prezentate în cadrul unei expoziții a Roma. *jurnalul.ro*

Descoperirile arheologice din munții Sebeșului au scos la iveală o ceramică „*de curte*”, cu motive picturale mult mai complicate. Sunt adăugate acum, pe lângă motivele geometrice, și elemente vegetale, frunze, flori stilizate și animale, reprezentate în chip real sau imaginar. Culoarele folosite erau: roșu în diferite nuanțe până la brun, dar și galben și negru.

Ornamentele sub forma „*spicelor de grâu*” sau a „*palmelor deschise*”, aparțin olarilor geto-daci, ca o emblemă.

Olarii zilelor noastre din nord-vestul Munteniei, (zona autorului acestor rânduri) culoarea roșie (roșala) se găsește sub forma unor „*vine*” roșii în cantități mici și anevoie de aflat pe versanții unor dealuri și este transportată acasă cu „*cobilița*” sau „*târna*” în atelier, unde este tăiată în bucăți mici și uscată. Acele bucăți se introduc într-un lighean cu apă, „*stingându-se ca varul*”. Lichidul obținut, vâcos, se strecoară printr-o sită în alt lighean, pentru înlăturarea impurităților și apoi se dă la râșniță, obținându-se în sfârșit, o substanță „*curată*”, vâscoasă „*ca laptele bătut*” și lucioasă „*ca sticla*” (11).

Ceramica pictată din faza a III-a este, fără nici un dubiu, produsul cel mai deosebit. În faza întâi, se întâlnesc ornamente executate dintr-o

pojghiță subțire de vopsea alb - gălbuie, distribuită pe toată suprafața vasului, peste care erau lucrate linii sau motive geometrice, în culoare roșu-brun. „Rostul decorării obiectelor de uz curent era acela de a le înfrumuseța, până la nașterea frumuseții clasice, întrupate în arta antică sau cea a Renașterii. Sensibilitatea estetică a suferit o dinamică și complexă evoluție, având drept principiu estetic fundamental armonia, echilibrul, simetria” (12).



Fig. 3.

„Printre decorurile încărcate de sensuri simbolice se înscriu și cele solare, reprezentate prin cercuri tăiate, spirală meandru, cruce frântă, vârtej, etc. Prezentate în arta noastră populară, perpetuate fără îndoială, din epoci străvechi, la fel ca și bradul ce întruchipează pomul vieții” (13).

O altă manifestare artistică a Culturii Cucuteni se descoperă nouă celor de astăzi, printr-un uriaș număr de statuete din lut ars atât antropomorfe cât și zoomorfe (fig. 7, 8).



Fig. 4. Reprezentări antropomorfe Ab și B.

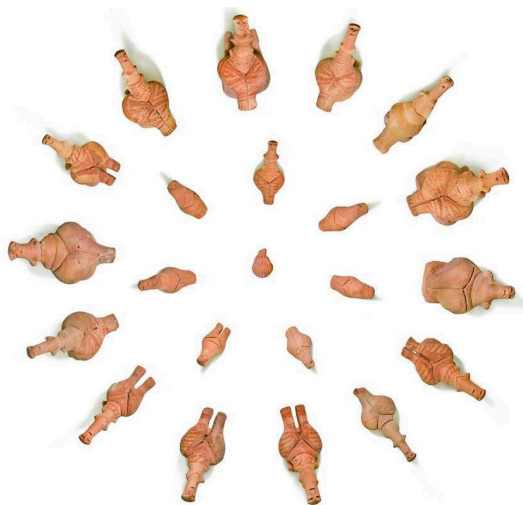

Fig. 5. Soborul zeițelor.

Figuri feminine cu torsul plat ornamentate cu motive geometrice. Cultul „zeiței mamă”, este prezent pretutindeni, iar prin pictură sunt evidențiate diferite culte solare. Dacă Dumnezeu a făcut pe om din țărână, omul cucutenian a închipuit divinitatea din argilă, să-L aibă în casa sa, în familia sa. Observăm că în simbolistica modelajului



Fig. 6. Vase și figuri zoomorfe.

vechi cucutenian, barza este simbolul fertilității și al abundenței, iar „gaia”, pasărea de pradă, apărând în perioade funerare.

O altă manifestare artistică a Culturii Cucuteni, se descoperă nouă celor de astăzi, printr-un uriaș număr de statuete din lut ars, atât antropomorfe cât și zoomorfe.



Fig. 7. Statuete zoomorfe „Păsări de apă”.



Fig. 8. Statuete antropomorfe și vase.

Argila „leac”

Din cele mai vechi timpuri pământul a dat omului nu numai hrana cea de toate zilele ci și leacuri. Dumnezeu a pus în conștiința creației Sale, cunoașterea plantelor bune de leac. Astfel câinii, pisicile și toate animalele știu ce ierburi să manânce pentru anumite afecțiuni.

Un animal rănit de vânător caută un loc argilos și astfel își dezinfectează rana. Argila, a fost și este unul dintre cele mai cunoscute și apreciate remedii din toate timpurile.

Argila se găsește sub diferite denumiri și culori. În funcție de anumiți compuși și nutrienți, este determinată culoarea argilei.

- Culoarea roșie, este determinată de oxizii de fier. Această argilă, se folosește în combaterea anemiei și pentru tonifiere.

- Argila albastră, este determinată de conținutul de argint, cupru și crom. Se întrebuițează împotriva celulitei și are efect în netezirea ridurilor.

- Argila verde, conține magneziu, calciu, zinc, mangan, fosfor, aluminiu și molibden. Stimulează creșterea părului și are efect benefic în tratarea țesuturilor osoase.

- Argila albă, caolinul și cea gri, se folosește în industria cosmetică pentru producerea de măști, creme, și pudre. Curăță în profunzime epiderma, are efecte antiseptice și regeneratoare a pielii, vindecă arsurile și rănilor superficiale.

Argila este un remediu pentru oboseală. Doctorul francez Jean Valnet, profesor doctor universitar, membru al Academiei Franceze, recomanda cataplasmele călduțe cu argilă, în partea de jos a abdomenului și la ceafă pentru eradicarea senzației de oboseală.

Argila neutralizează toxinele din organism, fiind mult mai benefică decât se cunoaște până în prezent.

Cercetările multiple și complexe din ultima vreme și studiul ceramicii vechi, dovedesc că străbunii noștri geto-daci, n-au fost un popor oarecare „barbar”, ci unul care a cunoscut o deosebită înflorire culturală, materială și spirituală. Valențele sale artistice și aplecarea spre frumos, simetrie și simțul culorilor, uimește lumea cercetătorilor de

astăzi. Prin impunătoarea cultură spirituală și materială au dezvoltat „*una din cele mai formidabile organizații statale, la sfârșitul mileniului I d.Hr*”.

Bibliografie:

1. Ghinoiu I. Lumea de aici, lumea de dincolo. Ed. Fundației Culturale Române, București, 1999, pp.43-49.
2. Crișan I. H. Spiritualitatea Geto-Dacilor. Ed. Albatros, București, 1986, p.265.
3. Ioniță I. Din istoria și civilizația Dacilor Liberi. Ed. Junimea Iași, 1982, p.60.
4. Pârvan V. Getica. Ed. Meridiane, București, 1982, p. 113.
5. Idem, p. 250.
6. Crișan I. H. Ceramica Daco-Getică. Ed. Meridiane, București, 1968, p.7.
7. Petrescu P., Stoica G. Arta populară românească. Ed. Meridiane, București, 1987, p.71.
8. Crișan I. H. Ceramica Daco-Getică, Ed. Meridiane, București, 1968, p.9.
9. Academia Republicii Socialiste România, Institutul de Istoria Artei, Arta Populară Românească. Ed. Academiei R.S.R., București, 1969, p. 538.
10. Fotografii din: Crișan I. H. Ceramica Daco-Getică. Ed. Meridiane, București, 1968, pp. 23-25.
11. Robea M. M. Ceramica populară din nord-vestul Munteniei. Valea Vâlsanului-Argeș. Casa Editorială Muntenia, București, 2011, p.16.
12. Pascadi I. Artă și Civilizație. Editura Meridiane, București, 1976, p. 63.
13. Crișan I. H. Spiritualitatea Geto-Dacilor. Ed. Albatros, București, 1986, p. 437.

SANSCRITA ȘI LIMBA ROMÂNĂ!

*Anatolii Basarab,
numerolog, psiholog, scriitor*

Există aproximativ 500 de cuvinte, pe care savanții le-au reconstituit ca cea mai veche limbă europeană, vorbită și scrisă cu cel puțin 1000 de ani mai înainte de Imperiul Roman???. Vi se pare normal că nici după aproape 80 de ani nu ați aflat la școală că dintre cuvintele culese de savantul francez Burnouf Emil din sanscrită, peste 400 sunt românești, după Marin Bărbulescu-Dacul ??? Este important să vedem ce etimoane au fost date acestor cuvinte, pentru a ști cui puteau fi ele atribuite și cum arăta limba rumână, în urmă cu 3000 de ani, din punctul de vedere al documentelor scrise. Câtă minte poate avea astăzi un academician lingvist, ca să mai susțină că limba ancestrală a rumânilor se trage de la Imperiul Roman, când ea nu are niciun cuvânt creat numai de acesta, niciun termen specific, administrației, armatei sau societății romane, din timpul imperiului, dar are toate cuvintele noastre latine, însumând doar 25% din întreg vocabularul românesc, prezente în totalitate în India, unde romanii nu au ajuns niciodată, însă geții au ajuns cu certitudine sub Alexandru Macedon, pe lângă indigeții și masageții de dinaintea lui. Fără nicio dovadă, fără nicio argumentație, originea limbii neamului românesc este pusă de autoritățile de la noi pe seama oricui, pe seama tuturor străinilor, numai pe seama noastră nu, a celor care o vorbim, a celor nativi în acest teritoriu al României.

Nimeni nu poate ghici vreun rost educativ, pozitiv, acestei atitudini “academice”, în Statul România. Persistența în contemporaneitate a limbii geto-dacilor este negată, fără niciun temei, deși vedem că toate cele 1120 de cuvinte comune cu romanii le găsim în limba geților ce au intrat în India, pe lângă cele alte 900 de cuvinte getice și numai getice, regăsite de ligviștii noștri și pe teritoriul din jurul României, pe care ei le-au făcut cadou ungarilor, albanezilor, neo-grecilor, turcilor și sârbo-croaților, inclusiv bulgarilor, socotind că slavona este o limbă slavă, deși ea nu are nicio urmă de sorginte Peribaltică, locul oficial de origine al

slavilor și migrației slave. Lexemele românești în limba contemporană a urmașilor geților în Punjabi, arată reaua intenție sau prostia, în acest sens, a unor domni ca Cihac, Titkin, Phillippide, Șeineanu și alții, care s-au străduit din răspuțeri să dovedească faptul că românii nu au produs niciodată nimic, nici măcar cuvintele cu care ei vorbesc. Tot ce ai produs cândva ai numit în limba neamului tău. Nu ai cuvinte, nu exiști și nici nu ai existat vreodată. Românii nu numai că există, dar sunt singurii care nu au venit din altă parte de 42000 de ani. Deosebirea majoră între noi și restul Europei constă în faptul că noi eram agricultorii sedentari de milenii, în timp ce ceilalți erau triburi de nomazi și în faptul că noi avem un sistem de compunere sonoră a noțiunilor prin morfeme stem, inițiat de onomatopee, pe când ceilalți nu au un asemenea sistem, ci au doar etimoane străine și constată la ei exclusiv caracterul haotic, principiul arbitrariului, întâmplării, semnului lingvistic, formulat de francezul Ferdinand de Saussure.

Astăzi constatăm că jumătatea sudică a Europei vorbește latinește și cea nordică vorbește o germano-slavă. În perioadele glaciare, nordul nu era locuit, motiv pentru care exista o singură limbă ce le îmbina pe cele două. Singura limbă europeană ce le îmbină în egală măsură pe cele două este cea a rumânilor. În urmă cu 300 de ani, englezii, care au ocupat India, au constatat acolo o limbă care îmbină latina cu germano-slava pe care au numit-o indo-europeană, creind astfel confuzia că ele s-ar trage din Asia, din India. Dacă englezii ar fi ocupat teritoriul României, ar fi constatat că această "indo"-europeană este rumâna. Savanții au reconstituit aproximativ 500 de cuvinte latine și slavo-germane, din această indo-europeană sanscrită vedică și iraniană, în ciuda faptului că nici Imperiul Roman, nici "Imperiul Slav", nu au ajuns niciodată în India, spre deosebire de Neamul Românesc al indi-GEȚILOR, masa-GEȚILOR și al GEȚILOR macedo-rumâni ai lui Alexandru Macedon, atestați acolo de documentele istoriei în urmă cu 2300-2500-3000 de ani. Rumân este cel de origine în spațiul râurilor Bazinului Hidrografic al Dunării de Jos cu limba maternă rumână, mânăta pe râu, indiferent de ce alte nume își atribuie sau i s-au atribuit. Limba rumânilor este un unicat

pe plan mondial. Din cele 4000 de cuvinte ce alcătuiesc în totalitate fondul colocvial ancestral român, peste 2000 de factură latino-germano-savă le găsim în dicționarul English to Pungiabi de pe teritoriul Indiei, invadat de europenii arieni autorii Vedelor, după lucrarea din 1950, a lui Javarhalal Nehru, renumitul oficial indian, la care putem remarca cuvintele românești NEGRU și HALAL în însăși numele său. În cazul în speță, cuvântul românesc pătruns într-un mediu asiatic a suferit uneori modificări. NUNTĂ, JUNE, a SECA, OIER, NANA, CUTRA, CUSUR, DUȘMAN, MALDĂR, MALAI, o ȚĂRĂ, a BĂGA, GHINION, etc, rămân identice. Și atunci de ce domnilor oficiali susțineți minciuna că RUMÂNĂ se trage din latina ROMEI???

Din motive numai de ei știute, oficialii noștri o țin d-a surda cu romanizarea tuturor dacilor, deși Imperiul Roman de Răsărit a fost de fapt el dacizat, cu 1000 de cuvinte GETICE la așa zișii slavi de sud, 317 la turci, 180 la neo-greci și 100 la albanezi. În timp ce toată lumea s-a străduit și se străduiește să-și promoveze asiduu emblema (brend, marcă) etnică, națională, Academia Română, se luptă să demonstreze că rumânii nu au nimica ce să le susțină identitatea, nici măcar limba. Particularitatea lexicală a limbii rumânilor, de a nu avea un singur grup lingvistic, ci de a avea lexeme prezente în toate limbile europene, este un argument valid, pentru conceptul german de Muterschprache, de limbă mamă a tuturor "indo"-europenilor, și a europenilor, faptul că limba tuturor europenilor se trage din limba neamului lor daco-geto-trac dovedit secolul trecut de către savantul german Johannes Schmidt prin Teoria Valurilor și faptul că ei au o limbă ancestrală decimilenară, conform limbajului logic metaforic al morfemelor stem de mai sus. Rumânii au mai mare încredere în evrei decât în germani. Din partea Institutului de lingvistică am primit scrisoarea nr. 1321, din 21.12.2011, semnată de domnul Marius Sala, în care, printre altele, se spune "Apreciem curiozitatea și efortul dumneavoastră de comparatist totuși, de la primele lucrări reușite de comparație ale marilor limbi indo-europene vechi și până astăzi au trecut aproape trei sute de ani".

Românii par să fie surzi la mesajul de mai sus, ca și la mărturia senzațională că dacii dimpreună cu tot neamul românesc al celor mai îndepărtați sciți (nu numai din Scitia Minor), vorbeau o limbă comună cu aceea a poetului Romei, Q. Horatius Flacus, Ode II, 20, cu 130 de ani înainte de a fi înfrânt Regele Dacilor, Decebal, de vreme ce poezia lui afirmă că el putea fi cunoscut de către aceștia din ciripitul odelor sale Nici măcar EXPERTUL în LATINĂ, MICEAL LEWITH, personalitate de renume mondial, consilier al Papei Ioan Paul al II-lea, nu a fost auzit de români, deși a “urlat” și el la noi, în urmă cu un an, la televiziunea din Cluj, că nu româna este o limbă latină, ci latina este o limbă românească !!!”, „românii fiind aceia care au oferit lumii occidentale un minunat vehicol, limba latină”.

Aproape toate cuvintele românești fac parte din acest Limbaj Logic Metaforic al Morfemelor Stem și sunt compuse din morfeme stem, GRUPĂRI SPECIFICE de SUNETE cu un ÎNȚELES PRECIS ÎNTR-UN ANUME DOMENIU, care repetă aceste rădăcini de cuvinte românești în minimum 2 alte cuvinte diferite, nu derivate, în alcătuirea unei noțiuni, ce se exprimă atât prin mai multe vorbe, cât și prin mai multe cuvinte contrase în morfeme rădăcini de cuvânt, morfeme stem, rezultând o nouă vorbă, descrisă ca o metaforă, la nivelul de imprecizie al unei metafore, convenite în societatea rumânilor ca fiind totuși suficient de edificatoare. Precum de exemplu, o măs-lin-ă (ă=e, adică o sintaxă inversă) este descrisă metaforic ca ceva ce trebuie mes-(tecat)-lin (adică cu grijă), chestiune imprecisă, pentru că și cireșele ori vișinele trebuiesc și ele mestecate cu grijă, lin, dar cir-ieș-ele (ele) pot fi caracterizate prin aceea că -ies-cir(culare), iar vișin –ele (ele) pot fi ală-turate, comparate, cu culoarea vișinie, lin-iștea (iștea) este-lină (fără turbulențe, zbugium ori gălăgie), înghețata este o pastă înghețată pe care nu o confundăm cu alte paste înghețate, precum nu o confundă nici masa-GEȚII din Pungiabi, ce numesc MALAI înghețata, adică O PASTĂ, ca mă-MĂLI-ga, o pură metaforă românească, dusă de geți în India, ca și aceea care numește sfredelul VIERME, pentru că și viermele sfredelește.

Acest sistem este specific limbii române și este același pentru toate „etimoanele” diferitelor limbi, dovedind că în ciuda etimoanelor presupuse în româna ancestrală, ele aparțin doar Românei și că celelalte limbi europene se trag din română, inclusiv latina Romei, ce nu putea fi transmisă pe cale orală dacilor, spre deosebire de rumâna mânăată de râu a dacilor ce putea fi șlefuită de către romani, după gustul lor, ei alterând acest sistem (S*R->S*L,*P*->*Q*, etc.) în cadrul procesului lor de școlarizare, precum latineștile SOL-is, AQUA (care nu există în sanscrită), din GETICELE românești SUAR-e, APĂ, care există ca SUR-ia, APA, în sanscrita considerată cea mai veche limbă europeană. LATINA ROMEI conține 1200 cuvinte primare, matcă, SPECIFICE ROMÂNEI ancestrale, dar LIMBA ROMÂNĂ ANCESTRALĂ nu conține NICI MĂCAR UN SINGUR TERMEN SPECIFIC IMPERIULUI ROMAN, din niciun domeniu, nici armată, nici administrație și nici cultură. Deși românii îndoctrinați în școala de astăzi nu pot admite în ruptul capului, ADEVĂRUL este că ÎN LIMBA RUMÂNILOR nu există NICIUN CUVÂNT autentic de SORGINTE SLAVĂ. Ei nu fac un raționament extrem de simplu. Bulgarii și sârbo-croații, sunt GEȚI ca și noi. Nu există niciun alt fel de slavi decât cei cu originea peribaltică, deci nord și est carpatică, zonă din care nici făcătorii DEX-ului nu admit în română mai mult de 2% etimoane (practic doar asemănări cu 35 de cuvinte rusești, 60 ucrainiene, 11 poloneze și 2 cehe). Așa numitele, slavonă, bulgară (și sârbo-croată), în total 1000 de cuvinte, aparțin tot limbii dacilor, rumânilor peridunăreni, ce au po****t întreg Imperiul Roman de Răsărit, camuflați în slavi, pierzând aici treptat fondul recunoscut de grecii bizantini ca fiind latin, în teritoriile în care ei îi persecutau pe latini cu deosebită cruzime, păstrându-se în mare măsură în vlahiile pe care nu le controlau deplin, fapt evident și astăzi la vlahii ce locuiesc doar munții greu accesibili din Peninsula Balcani și la valahii din nordul Dunării.

Dovada că e vorba de rumâni și nu de romani este faptul că romanii nu au putut niciodată introduce aici liturghia în limba Romei, cultul creștin folosind limbajul zalmoxian, al geto-dacilor lui Deceneu (singurii

ANTI IDOLATRI din zonă), numit slavon, ce SLĂVEA pe Za MOL zis (zis pentru greci), prin MOL-ifte (rugăciuni la Zis Za MOL), o divinitate abstractă, adevărată, ortodoxă, pravo-SLAVNICĂ, adică fără idoli, în opoziție cu romanii idolatri, închinători și azi la CHIPUL CIOPLIT al statuilor de sfinți; dispută în care CLERUL de după Chiril și Metodiu a început să-i persecute pe valahi și pe vlahii ce persistau în a folosi și fondul nostru latin, confundându-i intenționat cu romanii idolatri de la Roma, până în zilele noastre, pentru a-i extermina.

Neamul românesc al DACO-Getilor i-a învins zdrobitor pe romanii din nordul Dunării, în anul 271, obligându-i să se retragă definitiv în sudul fluviului. După acest an, întreg Imperiul Roman de Răsărit a suferit o evidentă influență dacică: cioplitorii de chipuri s-au rărit, până la dispariție chiar printre greci, o mare parte din teritoriul acestui imperiu a fost numită Dacia, inclusiv Romania și a fost condus de împărați localnici, din rândul rumânilor daco-geți și din rândul unor bizantini grecofoni, ce au permis instaurarea unui CREȘTINISM fără urme de sclavagism și de idolatrie greacă sau romană. În lupta geților cu Imperiul Roman, și excesele clerului creștin daco-get slavon sud dunărean au condus la slavizarea po****ției, la pierderea aici a fondului nostru daco-românesc, copiii vlahilor și valahilor fiind botezați de preoți slavoni, ostili dacilor, cu liturghii epurate de cuvintele noastre dacice.

Limba Sanscrita este limba română (daca) străveche, în forma ei originală fiind numita datorita unor particularitati unice de ordin matematic și „*limba zeilor*”, cea mai veche dintre toate câte se știe la momentul acesta!

Cine să se gândească la faptul că limba română este limba de origine a tuturor indo-europenilor? „*Conceptiile*” universitare, care în realitate sunt adevărate dogme (mani****ri mecanice sterile în adevăr), s-au impus foarte repede și au format un fel de baraj în fața informării corecte a publicului. Câțiva „*istorici*” și „*lingviști*” de carieră au impus o linie de gândire și cunoaștere, care acum este ca o pecete asupra adevărului și trebuie îndepărtată.

Apoi mai este vorba despre superioritatea „afișată” de marile state sau culturi ale Europei, care nici măcar nu iau în considerație posibilitatea ca civilizația primordială să-și aibă de fapt sălașul în spațiul carpatic, exact pe teritoriul României.

Un grup de „oamenii de bine”, experții pe care lumea îi ascultă, ne spun că poporul român s-a format în urma unirii dacilor cu romanii. Istoria din școli nici nu pomeneste că noi am fi fost geți, ci spune doar în treacăt că ei au trecut pe aici. Și unirea dintre daci și romani a dus la apariția românilor. Este ca în bancul acela, că toți se trag din Adam și Eva, numai noi, românii, ne tragem din Decebal și Traian.

În principal este interesul puterilor străine de a pune mâna pe un teritoriu sau altul, pentru că dacă nu poți să dovedești că înainte de a veni ei pe acest teritoriu, tu erai deja aici, atunci înseamnă că ai venit mai târziu și acum trebuie să pleci sau să te supui, adică pretenții teritoriale cu tot ce implică asta.

Dar se știe că lucrurile erau cu totul altfel și că românii sunt singurul popor din Eurasia, care subzistă în aceeași matcă și spațiu geografic de zeci de mii de ani. De fapt dovezile arheologice indica un prag consistent de dovezi până la cu 42000 de ani în urma, după care dovezile sunt din ce în ce mai rarefiate desi chiar și această cifră este pur și simplu uriasă în comparație...! Și atunci s-a început „fabricarea” poveștii cu formarea poporului și cu romanizarea, în mare parte bazată pe ignoranța.

Sunt sute de cuvinte românești regăsite în sanscrită multe chiar identice. Le vezi reflectate și în toponime, de exemplu Deva, care în sanscrită înseamnă „zeu”, „zeitate” sau Călimani, Călimănești, și numeroase alte derivate, care este redat în tradiția orientală ca fiind Kali, Kala, zeița și, respectiv, zeul Timpului în hinduism. De aici au plecat și a ajuns în India, nicidecum invers.

E evident că nu avea cum, atât din punct de vedere al perioadei de timp cât și al dovezilor arheologice. Limba Sanscrita este limba română în forma ei primordială, arienii din Carpați au întemeiat cultura Indiană (hindusă). Vedele Indiene și alte dovezi recunoscute demonstrează asta!

E vorba de roirea indo-europeană, pentru că se știe că arienii au invadat inițial India, iar mai apoi au migrat spre vest în Europa și au civilizat-o. Prima care face o investigație în acest sens este Universitatea Cambridge din Marea Britanie cam acum 100 de ani. Își propuneau să facă o istorie a Indiei, pentru că India pe atunci era colonie britanică și se căutau în Vede argumente pentru a stabili spațiul de plecare a arienilor.

Cum au făcut? Au luat Vedele și s-au uitat ce floră e descrisă, ce faună, ce ocupație au oamenii aceia. Și au constatat: nu este cămilă, nu este elefant, nu este tigrul; dar este urs, este lup, este brad s.a.m.d... Deci, nu acolo se petreceau cele povestite în Vede și în epopeele lor. Au căutat să vadă unde se regasesc toate acele elemente cumulate, astfel încât oamenii să poată face și păstorit, și agricultură, și să aibă și ulmul, bradul, de exemplu, și care să descrie cel mai fidel întregul tablou descris. Ideea este că au găsit tot felul de elemente, care trimit la un spațiu între Carpați și Boemia aproximativ... Asta înseamnă că migrația este de fapt inversată, că nu de acolo au venit și au po****t Europa, ci că de fapt de aici au plecat spre Asia și au ajuns în India. Deși nici măcar în momentul de față nu se acceptă această variantă în mod oficial, dar se știe la nivel academic înalt. Mani****rea este teribilă!

De ce e situația asta, de ce continuă ei să susțină o aberație? Asta comportă totuși anumite riscuri și un efort de menținere a minciunii... Acestea au fost concluziile Universității din Cambridge, care este cam cea mai serioasă, autoritară și cu renume din întreaga lume, un fel de „pepinieră” a premiilor Nobel, însă chiar și așa au ținut aceste studii în secret, pentru că altfel ar fi trebuit să recunoască oficial ideea finală că roirea popoarelor a început de fapt de aici, din spațiul nostru carpatic cu tot ceea ce implică despre primordialitate. Asta nu le convenea deloc, ascendent și întâietate intrinsecă abrogată, deci fără temei real cel puțin din punctul de vedere al aspectelor mai sus menționate.

Care a fost concluzia finală de la Cambridge? Au spus că de fapt vatra ariană este aceasta, care ține de zona Ardealului de la Carpați spre Ungaria, Austria, până în Boemia. Ei au spus că aici este flora, fauna și întreg tabloul menționat în textele hinduse de acum 4000 de ani, însă

acestea sunt singurele elemente, pe care le-au luat în considerație. Dacă vom lua pe buna dreptate în calcul și elementele, care țin de descoperirile arheologice, atunci am delimitat clar zona. S-au opus interesele statale față de aceste concluzii! Chiar dacă nu pe față, pentru că totuși era vorba de autoritatea Universității Cambridge, peste care nu poți trece așa ușor.

Există mai multe zeci de ipoteze în încercarea de a plasa matca arienilor, câteva de-a dreptul fanteziste. Unii au zis că arienii au venit din podișul Altai, unde se știe că 11 luni pe an sunt trei grade afară. Ce agricultură să faci în condițiile astea? Ce faună și floră crezi că poți găsi acolo, ca să semene cu cele descrise în Vede? Am dat acest exemplu ca să vedeti până unde pot merge cu speculația, numai să nu spună că totul a pornit de aici, din România.

Acum se găsesc mereu deștepți, care să te contrazică, indiferent cât de clare sunt dovezile, pe care le prezinți. Orgoliul și prostia fac casă bună în astfel de cazuri. Păi dovezile chiar există, perfect documentate și sunt încă multe variate, incontestabile a caror valoare este recunoscută cel puțin la nivel de lucruri ce trebuie ținute departe de atenția publicului larg, iar interesele sunt lesne de înțeles!

Iata câteva dovezi extrem de importante despre străvechia limbă română.

निराशिन् /nirāśin/ lipsit de bune intentii, nerusinos, nerusinat.

उदज /uda-ja/ lotus, (nascut în apă), ud deja.

Сăptămână.

सप्ताह saptaha (sanskrit) – Septar. Sapte. Septet – ansamblu din 7 instrumente.

सप्ताह सप्ताहा (sanskrit) – a munci 7 zile la rând.

सप्ताहान्त सप्ताहाanta (sanskrit) – weekend, zile libere.

सप्तरात्र सप्ताराatra (sanskrit) week (angl) – șapte nopți.

सुबोध subodha easy (angl) – ușor, simplu, adică zi liberă, zi slobodă.

भुःखार bhukhaara (sanskrit) – country in Tartary (engl) – țara Tartaria.

रसत्व rasatva (sanskrit) – state of chyle – țara luminii albe. Răsărit. Rastov. Simbolul orașului Rostov este un cerb alb.

परमज्या paramajyaa (sanskrit) – holding supreme power – место заседания верховной власти (orasul Permi, Rusia), a permite, asemănare cu – Primărie.

लण्ड laNDa (sanskrit) – excrement (engl) – rahat, excrement. London, laND.

लण्ड्रज laNDraja (sanskrit) – born or produced in London(eng) – produs în Londra.

परिसर् paris(ar)(sanskrit) – grape(engl) – vita de vie, vin, vinicol.

रुचिफल ruci(phala) – pear (engl) – para.

चापयष्टि caapayaSTi(sanskrit) – bow – arc. Astfel s-a ajuns ca la englezi cuvântul slav- Kapusta – Varza a ajuns sa fie -Arc?

पान paana(sanskrit) – cup(engl) – ceașă, cană, pială.

स्थाल sthaala(sanskrit) – cup(engl) – ceașcă, pahar, stacan în slavonă.

सूप suupa(sanskrit) – pan(engl) – Oală.

छुरी churii(sanskrit) – knife(engl) – cuțit, chiuretaj.

पाटीर paaTiira(sanskrit) – sieve(engl) – sită, potiră.

वन vana(sanskrit) – barrel(engl) – butoi pentru îmbăiere, scaldat, lăut.

शार zaara(sanskrit) – different colours(англ) – A zări, în zări, zărit.

लोचन locana(sanskrit) eye(engl) – ochi, icoană.

चक्षस् sakSas – look – sacsiu

सूर्य suurya(sanskrit) – sun(engl) – Soare.

चण्डकर caNDakara(sanskrit) – sun(engl) – Soare (de aici numele orașului Kandagar din Afganistan).

सुवन suvana(sanskrit) sun(англ) – Soare (de aici – Savana).

अद्रि adri(sanskrit) – sun(engl) – Soare (Adriatica).

सहस्ररश्मि sahasrarazmi(sanskrit) – sun(engl) – Soare (de aici denumirea pustiului Sahara).

सवितृ savitR(sanskrit) – sun(engl) – Soare (lumină), sfestnic, sfetilnic, sfatuitoar.

सारस saarasa(sanskrit) – moon(engl) – Luna (arienii credeau că toate nefericirile sunt legate de personajul malefic – Luna (de aici și cuvântul Zaraza – molimă, infecție, dincolo de razele luminii).

तापस तापasa(sanskrit) – moon(engl) – încă o piatră a lunii – topaz.

सृप sRpa(sanskrit) – moon(engl) – luna sub formă de seceră. Secera Lunii.

महन् mahan(sanskrit) – big(engl) – mahină (o mahină de om), mahar.

सुशुकन् – suzukvan(sanskrit) – brilliant(engl) – briliant. Suzuki în limba japoneză – clopot în copac, unde „suzu” – clopot, și „ki” – copac. În sanskrită anume acest clopot se numeste Vadjara și înseamnă briliant.

बलदेय – baladeya – bestowal of strength – duh sanatos. În rusă – Ia baldeyu, înseamnă forma superioară de satisfacție. Bela deya – ziua bună.

बलवान् – balavaan – strong – Bolovan.

शाला – zaalaa(sanskrit) – shed(engl) – sarai, zală, sală.

षण्ड – SaNDa(sanskrit) – collection(engl) – colecție, bani adunați, adunare, set, sunduc. La bunica în sunduc, ladî, cufăr.

खोलि kholi(sanskrit)-quiver(engl) – cutie, colceác, colceacuri, s.n. (Înv.) Un fel de gheată, care se încheia cu copci. – [Var.: colceág, colcegi, s. m.] – Din tc. kolçak.

समुल्लसित samullasita(sanskrit) – sporting(engl) – Molesita, melestuít, molestá.

जमातृ jamaatR(sanskrit) law(engl) – álma máter (Mama Hrănitore – expresie studentească apărută pe la mijlocul secolului trecut în Europa și avea în vedere Universitatea, care hrănea studenții cu hrană spirituală).

त्रिरत्न triratna(sanskrit) – law(engl) – tiranie

प्रकृति prakRti(sanskrit) – rule(engl) – procuror, procuratór.

चौदन codana(sanskrit) – rule(engl) – codex, cod.

पालयति { पाल् } paalayati (sanskrit) – rule(engl) – palat (Palatul Parlamentului, Palatul Justiției, etc.).

इष्टि iSTi(sanskrit) – desired rule – isteț, a isca.

विनिर्णय vinirNaya(sanskrit) – settled rule(engl) – vinovat, vinovată.

स्वाराज्य svaaraajya(sanskrit) rule(engl) – Svara (acțiune împotriva legii), sfârâială s. v. chilipir.

राग्नि raagin(sanskrit) – red(engl) – ruginit, ruginos.

रोहित rohita(sanskrit) – red(engl) – roșu, rozaliu.

फल्गु phalgu(sanskrit) – red(engl) – purpuriu.

हरित harita(sanskrit) – dark yellow(engl) – maro, hârtie.

इन्दिवार indivaara(sanskrit) – blue(engl) – indigo.

श्वेत zveta(sanskrit) – white(engl) – lumină (cuvant slav Svet – Lumină. Prenume – Sveta – Luminoasă).

हयि hayi(sanskrit) – wish(engl) – dorință.

ततर tataara(sanskrit) that one(engl) – cel, care este străin, tatar(Es ti mai rau ca tatarul).

भुःखार bhuHkhAra(sanskrit) – country in Tartary(engl) – tara Tartaria.

तर्तरीक tartarIka(sanskrit) – being in the habit of crossing(engl) – cel ce are obișnuința de a intersecta localitatea, adică Buhara, țara nomazilor. Buhara, oraș în Uzbekistan, pe Amu-Daria, 224 mii loc (1989). Întreprinderi textile (bumbac), alimentare, de pile și încălțăminte. Monumente arhitectonice arabe din sec. 10-17. Celebru centru de artizanat de veche tradiție (covoare, incrustații în metal, orfevrărie, țesături de mătase). Important centru economic și cultural medieval. B. a fost succesiv capitala statului condus de dinastia Șeibanizilor (sec. 16), a Emiratului de B. (1747-192 și a Rep. Po****re Sovietice a B. (1920-1924).

कषाकु kaSAku(sanskrit) – sun(engl) – mot-a-mot – cel ce se închină soarelui – kazac. Cazacii se închinau Soarelui, de aici cuvinte precum – Raduga (curba soarelui) – Curcubeu. Radosti – bucurie. Raznița – diferență. Rab Bojii - robul lui Dumnezeu. Rodnyie – neamuri. Rai – rai. Ravenstvo – egalitate. Rastenie - plantă. Radușnyi – mărinimos.

अमर amara – eternal(engl) - veșnic, nemuritor. Amără, amare, s. f.

Funie, cablu, cu care se leagă o ambarcație de țarm sau de o altă navă.

मर्त्या martyA – death – a măsura (Meriți în slavă înseamnă a măsura).

अपगम apagama – death – apogeu.

यम yama death – moartea (ia-ma), groapa. (Iama în slavă – Groapă, râpă).

माध्वी mAdhvi(sanskrit) – sweet(engl) – dulce (Medvedi (slavă) – cel care vede mierea (Miod – miere + Vedi – a vedea).

तिलय { ली } layati { lii } – melt- a turna, lichid, a te la, lăut. LA, lau, vb. I. Tranz. și refl. (Pop.) A (se) spăla (pe cap); A (se) scărda, a (se) îmbăia. ◇ Compus: lă-mă-mamă subst. = om prost, lălău. [Prez. ind.: lau, lai, lă, lăm, lați, lau] – Lat. lavare.

वेणी veNI – stream - curent, jet de apa, a turna, a curge, șuviță de apă.

प्लवते { प्लु } plavate { plu } – swim – A pluti. Plăviț adj. v. bălai, bălan, blond, galben. În slavă – Plavati – a pluti).

Mamm (sanskrit) – Mama Mare, Bunica - amona).

Damaru (sanskrit) – toba, danbor (Bascii).

KSudra(sanskrit) – sărac – txir (Bascii).

Harati(sanskrit) – a lua, hartu (Bascii).

iDA(sanskrit) – taur, idi (Bascii).

Arati (sanskrit) – repede, arin (Bascii).

AaMnyAsa(sanskrit) – a crede, sinestu (Bascii) (Somnevatsea – a te îndoii, în slavă).

HariNAzva(sanskrit) – vânt, haize (Bascii).

Avadhi (sanskrit) – timpul, aldi (Bascii).

नगर nagara(sanskrit) – town(engl) – oraș.

अहो aho (sanskrit) – expression of surprise(engl) – expresie ce denotă uimirea.

ईशित् IziR(sanskrit) – master(engl) – meșter, maestru, ministru.

मङ्गल maGgala(sanskrit) – 1)felicity 2)welfare 3)prosperity 4)good old custom(engl) – fericit, de succes, infloritor, cel ce păstrează tradițiile. Mahala.

तर्तरीक tartarIka(sanskrit) – being in the habit of crossing(engl) –

nomad, cel ce are obisnuința de a intersecta, de a trece, de a fugi, de a se duce. Tartáric, -ă, tartárici, -ce, adj. (înv.) infernal.

वदति { वद् } vadati(sanskrit) – speak(engl) – a vedea, a propovădui.

बहुरोमन् bahuroman(sanskrit) – sheep(engl) – oaie.

किण kiNa(sanskrit) – scar(engl) – a zgârâia, a răni, a chinui, a traumatiza.

kiNa+jal=chinjal (Armă rece purtată la brâu de către gerogieni). Jal – a împunge, a spinteca – jale (Jaliti – a înțepa (în slavă).

वीषति { वीष् } vISati { vIS } (sanskrit) – extend(engl) – Vlăstar

कम्पना kampanA(sanskrit) – army in motion(engl) – armată în mișcare (în campanioe).

अर्ध ardha(sanskrit) – party(engl) – Argat, detașament.

काक kAka m. cripple – a dăuna, a face un rău. A face caca în sufletul cuiva.

Fa – protecție, apărare, Fa-Ra-On (ne apără de rele, aparastor) in limba Thai – orice alb – Fa-Ra-Ng, și în țara vecină, Cambodgia Ba-Ra-Ng. Regele Thailandei are întotdeauna Ra-Ma – primul, al doilea și în continuare, că – Suport de bază, armonie, poate Romanovsk – Ra-Ma-Nova – nou Ra-Ma.

मात्रिक mAtrika(sanskrit) – all(engl) – totul , întreg, matricea. Matrice.

मातृ mAtr(sanskrit) – mother(engl) – Matroană.

हार hAra(sanskrit) – garland(engl) – ghirlandă, picior.

वादित vAdita(sanskrit) – played(engl) – a juca.

सूप sUpa(sanskrit) – cook(engl) – a fierbe, supă, fiertură.

श्रपयति { श्रा } zrapayati { zrA } (sanskrit) – heat(engl) – jar, zvăpăiat.

भुङ्क्ते { भुज् } bhujate { bhuj } (sanskrit) – eat(engl) – Bucate, bucătărie.

पत्रिका patra (sanskrit) – letter(engl) – literă, scrisoare, a ștampila. Patrafir. Partati (sanskrit) – a murdări, a păta.

कुश kuza(sanskrit) – grass(engl) – iarbă.

वाक्य vAkya(sanskrit) – period(engl) – perioadă, epocă, veac.

ध्वस्यते { ध्वंस् } dhvasyate { dhvaMs }(sanskrit) – to be destroyed (engl) – a fi ruinat. Devastat. Devastator.

लगति { लग् } lagati { lag }(sanskritp) – a împleti, a se lipi, a se suprapune, a agăța, a lega, legătură.

चोर cora(sanskrit) – thief(engl) – Hoț, hoată. Cora (sau Core), denumire purtată de Persephone, fiica zeiței Demeter (v. Persephone). În limba greacă core însemna „fată tânără, fecioară”.

तट taTa(sanskrit) – bank(engl) – a aduna la grămadă, a grupa, a păstra banii, a conduce, Coratati. Corotí, corotesc, vb. IV. Refl. (Reg.) A se descotorosi. – Din ucr. Korotyty. Descotorosi. Corotí vb. v. debarasa, degaja, descotorosi, dezbăra, scăpa.

प्रिय priya(sanskrit) – a vrea, a aparține, a avea, plăcut, a prii. Îmi priește. Prii vb. v. dori, favoriza, pofti, proteja, ura. A-i fi cuiva prielnic, favorabil, a-i fi de folos, a-i cădea bine; a-i tihni; a face să prospere. – Din sl. prijati.

प्रिय priya(sanskrit) – friend(engl) – prieten.

प्रिय priya(sanskrit) – high in price(engl) – preț mare. Preț.

अस्ति asti(sanskrit) – existent(engl) – a exista. Este. A știa.

यह् yahva(sanskrit) – active(engl) – activ, viu, in Iavi, s-a ivit.

यह् yahva(sanskrit) – continually moving or flowing(engl) – curent neîntrerupt, mișcare. Iví, ivesc, vb. IV. Refl. A se arăta, a apărea (dintr-o dată, pe neașteptate), a ieși la iveală, a se descoperi. – Din sl. javiti.

यही yahvi(sanskrit) – heaven and earth(engl) – cerul și pământul – Iavi. Lumea Iavi, Lumea Navi și lumea Pravi.

सूच sUca(sanskrit) – needle(engl)-ac, uscăciune.

बुद्धि buddhi(sanskrit) – idea(engl) – idee. Budésc v. tr. Munt. Fam. Pitesc, ascund: unde-ai budit foarfecele?

कोण koNa(sanskrit) – corner(engl) – situație neplăcută, a pune la colț. Al pune în con. Conatív, -Ă adj. 1. (fil.) referitor la activitate, la procesele de voință; volitiv. 2. (despre forme verbale), care exprimă ideea de efort.

प्रिय priya(sanskrit) – friend(engl) – prieten.

आर्य Arya(sanskrit) – friend(engl) – prieten.

शाक zAka(sanskrit) – friend(engl) – prieten.

गुरु gurú – greu; înalt, măreț, important, de respectat, învățător, maistru. De respectat sunt numai învățătorii de orice fel și maiștrii, oamenii măreți ce au o măiestrie în a exercita o anumită meserie sau putere.

*vidhava (widow) – femeie văduvă.

*nap'at (granddaughter) – nepoată.

*nap'atka (grandson) – nepot.

*lalana (woman, wife) – femeie, soție. Și astăzi în satele românești se folosește cuvântul „lele” ca formulă de respect pentru o femeie mai în vârstă, și cuvântul „lelita” pentru o femeie mai tânără.

*pitar (father) – tata sau în traducere liberă cel care aduce pita (pâine) în casă.

*tata (father) – tata, ca formulă de adresare sau pentru a chema tatăl.

*yatha (in such a manner, as follows) – în felul următor, iată cum. Cred ca sintem singurii în Europa care folosim cuvântul „iată”.

*sarman (seeking refuge, needing shelter) – cel care caută refugiu, cel care are nevoie de ajutor, adică un om sărman și vai de capul lui.

*vraj (to attain supreme bliss) – a obține suprema fericire, beatitudine, extaz, adică a fi vrăjit, prins, înțărduit.

*vraja (cow pen) – țarc (tzarc) de animale. Să se observe legătura dintre cuvintele vrăjit și țarc de animale, care nu se regăsește decât în sanscrită și română.

*has (to laugh, smile, mock, deride) – a râde, zâmbi, a face haz (uneori de necaz), a lua în bătaie de joc, a lua în derâdere.

*lubh, lubhita (to desire, attract) – a dori, a atrage, a ademeni. De aici și-au tras rădăcina cuvintele iubit, iubire...dar și lieben (germanș), lyubovi (rusa), love (engleza).

*ambarya (to bring together, to collect) – a aduna, a colecta. De aici a rezultat cuvântul hambar.

*kodra, kodrava (grain eaten by the poor) – grâul săracilor. De aici

provine expresia „*un codru de paine*”.

*avi (sheep) – oi.

*avi-sthala (sheep-place) – staul de oi.

*palava (husk) – pleavă (de cereale).

*bhukti (food) – mâncare, bucate.

*bhukta (eaten, the act of eating) – mâncat, îmbucat.

*sava (the juice or honey of flowers) – seva florilor, mierea florilor.

*lotra (plunder) – pradă, jaf. De aici a rezultat cuvântul „*lotru*” cu sensul de hoț.

*ud-(wet)-ud, îmbibat cu apă.

*pluta (floating,swimming) – plutitor, plută, care plutește pe apă, care înoată.

*puti (putrid, ill-smelling) – putred, care pute, urât mirositor.

Nu e rău de știut că o grămadă de cuvinte care sunt date în DEX ca provenind din turcă, bulgară sau limbi slave în realitate aparțin fie limbii sanscrite, fie limbii persane vechi cunoscută sub numele de ZEND-AVESTA și care este sora vestică a sanscritei, fie din limba persană, care se vorbește și la ora actuală în Iran. În realitate toate aceste cuvinte provin, în ultimă instanță, din PIE (proto-indo-european language).

Consultarea DEX-ului poate fi pentru unii un prilej de distracție (etimologia multor cuvinte pare a fi citită în zațul din ceașcă cu cafea), însă pentru alții poate fi un prilej de adincă mâhnire. Corectarea acestei cărți de referințe pentru identitatea limbii române este mai mult decât o necesitate.

Cuvântul „*ban*” înseamnă cel care este responsabil pentru, cel care are în grija.

Exemplu:

-bagh-ban= cel ce păzește livada;

-negah-ban=cel ce păzește o proprietate;

-ciub-ban=cel care păzește cu batul de lemn în mină;

-ciub=lemn;

-darvaze-ban=portar (pentru o clădire sau pentru echipa de fotbal).

Cuvântul BAN este mai vechi cu cel puțin 4500 de ani în relicvele lingvistice. În România este întâlnit cuvântul BANAT, ca drumul banilor, BĂNEASA. În Albania, bandit, banda. etc.

zar=aur

Tara Zarandului din România – pământul purtător de aur.

*pahsit (to protect) – a păzi.

*owi (sheep) – oi.

*ker-wo-s (stag) – cerb.

*ker (horn) – coarne.

*alpa (white) – alb.

*gurta (enclosed space, yard) – spațiu închis, curte.

*hulana (wool) – lână (de oi).

*tati (father) – tată.

*malai (grind) – măcinat, mălai.

LIMBA SANSCRITA – ROMÂNĂ

ap, apas, apă.

apaga ‘râu’ apă.

Cika, ‘chică’, păr, ciuf, chică.

dariman ‘distrugere’, dărâma.

khara, magarak, măgar.

karpanya ‘zgârcit’, cărpănos.

katukvana, coțofană.

koşa ‘cutie, vas, vadră’ coș.

kukkuța, cocoș.

lalana ‘femeie, soție’, lele.

palana ‘gard, protecție’, palancă.

pan ‘a schimba’, ban.

paracina, paragină.

pathas/patis ‘sat’, sat.

pitu ‘mâncare, hrană’, pită.

sira ‘apă, fluviu’, șiroi.

sura, surya, svar, soare.

vadra, vadră.

vijayami, vijelie.

CUVINTE ROMÂNEȘTI SANSCRITE

Dr. Napoleon Savescu

Se prezintă cuvinte românești sanscrite, de 2500-3000 de ani vechime, publicate de francezul Burnouf Emil, în 1926. Putem remarca faptul că din 418 cuvinte sanscrite, din India, 201 au un etimon latin, fără romani prin preajmă. Putem constata că din 418 cuvinte românești prezente în sanscrită, 82 sunt atribuite slavonei bisericești, cu 1800 de ani înainte de inventarea acesteia, în 854, de către călugării Chiril și Mefodiu. Din 418 cuvinte 53 au etimoane bulgărești, 11 sunt sârbo-croate și 1 polonez, în total 65, fără bulgari, sârbo-croați sau polonezi, prin preajmă.

Cuvânt românesc contemporan - cuvânt românesc sanscrit include 412 cuvinte sanscrite, printre care: acu–acu; adesea–adesa; arde–ardami; cameră–camera; dinte–denta; gingie–gingina; gură–gora; lup–lup; luptă–lupta; om–om; prânz–prâns; rumân–ramana; secătură–sacătura; secure–sacura; stup–stupa; șeaua–șâeua; țară–țară; urs–urs; vale–vale; stână–stâna; gard–cardis; tobă–tobă; uriaș–urias; nevestă–navasti; odor–odor; ortac–ortac ș.m.a.

Conform lui Augustin Deac (I, p. 378-79) există aproximativ 500 de cuvinte, pe care savanții le-au reconstituit ca cea mai veche limbă europeană, vorbită și scrisă cu cel puțin 1000 de ani mai înainte de Imperiul Roman???

Vi se pare normal că nici după aproape 80 de ani nu ați aflat la școală că dintre cuvintele culese de savantul francez Burnouf Emil din sanscrită, peste 400 sunt românești, după Marin Bărbulescu-Dacul???

Este important să vedem ce etimoane au fost date acestor cuvinte, pentru a ști cui puteau fi ele atribuite și cum arăta limba rumână, în urmă cu 3000 de ani, din punctul de vedere al documentelor scrise.

Un academician lingvist are astăzi tot mai puține argumente ca să mai susțină că limba ancestrală a rumânilor se trage de la Imperiul Roman, când ea nu are niciun cuvânt creat numai de acesta, niciun termen specific, administrației, armatei sau societății romane, din timpul

imperului, dar are toate cuvintele noastre latine, însumând doar 25 % din întreg vocabularul românesc, prezente în totalitate în India, unde romanii nu au ajuns niciodată, însă geții au ajuns cu certitudine sub Alexandru Macedon, pe lângă indigeții și masageții de dinaintea lui.

Fără nicio dovadă, fără nicio argumentație, originea limbii neamului românesc este pusă de autoritățile de la noi pe seama oricui, pe seama tuturor străinilor, numai pe seama noastră nu, a celor care o vorbim, a celor nativi în acest teritoriu al României. Nimeni nu poate ghici vreun rost educativ, pozitiv, acestei atitudini „*academice*”, în Statul România. Persistența în contemporaneitate a limbii geto-dacilor este negată, fără niciun temei, deși vedem că toate cele 1120 de cuvinte comune cu romanii le găsim în limba geților ce au intrat în India, pe lângă cele alte 900 de cuvinte getice și numai getice, regăsite de ligviștii noștri și pe teritoriul din jurul României, pe care ei le-au făcut cadou ungarilor, albanezilor, neo-grecilor, turcilor și sârbo-croaților, inclusiv bulgarilor, socotind că slavona este o limbă slavă, deși ea nu are nicio urmă de sorginte Peribaltică, locul oficial de origine al slavilor și migrației slave. Lexemele românești în limba contemporană a urmașilor geților în Punjabi, arată reaua intenție sau prostia, în acest sens, a unor domni ca Cihac, Titkin, Phillippide, Șeineanu și alții, care s-au străduit din răspuțeri să dovedească faptul că românii nu au produs niciodată nimic, nici măcar cuvintele cu care ei vorbesc.

Tot ce ai produs cândva ai numit în limba neamului tău. Nu ai cuvinte, nu exiști și nici nu ai existat vreodată. Românii nu numai că există, dar sunt singurii, care nu au venit din altă parte de 42000 de ani.

Deosebirea majoră între noi și restul Europei constă în faptul că noi eram agricultorii sedentari de milenii, în timp ce ceilalți erau triburi de nomazi și în faptul că noi avem un sistem de compunere sonoră a noțiunilor prin morfeme stem, inițiat de onomatopee, pe când ceilalți nu au un asemenea sistem, ci au doar etimoane străine și constată la ei exclusiv caracterul haotic, principiul arbitrariului, întâmplării, semnului lingvistic, formulat de francezul Ferdinand de Saussure.

Astăzi constatăm că jumătatea sudică a Europei vorbește latinește

și cea nordică vorbește o germano-slavă. În perioadele glaciare, nordul nu era locuit, motiv pentru care exista o singură limbă ce le îmbina pe cele două. Singura limbă europeană ce le îmbină în egală măsură pe cele două este cea a rumânilor. În urmă cu 300 de ani, englezii, care au ocupat India, au constatat acolo o limbă, care îmbină latina cu germano-slava, pe care au numit-o indo-europeană, creând astfel confuzia că ele s-ar trage din Asia, din India. Dacă englezii ar fi ocupat teritoriul României, ar fi constatat că această „*indo-europeană*” este rumâna. Savanții au reconstituit aproximativ 500 de cuvinte latine și slavo-germane, din această indo-europeană sanscrită vedică și iraniană, în ciuda faptului că nici Imperiul Roman, nici „*Imperiul Slav*”, nu au ajuns niciodată în India, spre deosebire de Neamul Românesc al indi-geților, masa-geților și al geților macedo-rumâni ai lui Alexandru Macedon, atestați acolo de documentele istoriei în urmă cu 3000 de ani.

RIG VEDA (regele, care vede) *sama veda, atharua veda, aranyakas, upanișadele*. Cuvântul „*vede*”, în sanscrită, înseamnă „*a cunoaște*”, „*a vedea*”, cuvinte asemănătoare cu acelea din limba română.

În familie era dominant TATA, numit în sanscrită PITAR (cel ce aduce „*PITA*” în casă), în latină PATER și MAMA sau MATAR și în latină MATER.

Cuvântul „*OM*” nu a putut fi tradus din sanscrită, cuvânt neînțeles în toată lumea, dar în templele hinduse se pronunță cu mult respect și simbolizează legătura dintre ființa supremă și materie. Cuvântul DEVA ori DAVA (ZEU) era al strămoșilor noștri. SUCIDAVA (orașul zeilor); MOLDAVA (ținutul zeului MOL); cuvântul IAMA, este domnul și judecătorul morților în religia vedică.

Cu 4000 de ani în urmă cuvintele „*valac*” și „*dac*” se remarcă ca aparținând națiunii române. Se remarcă faptul că alături de zeitatea „*Valac-Hilya*” este la mare preț în mitologia vedică zeul „*Daksa*” de unde vine și etimologia termenului „*dac*”, considerat un zeu creator „*strămoșul primordial al tuturor înțelor lumii*”. Sub denumirea de Valac erau acei nobili Arya (de unde se deduce logic și evident și etimologia termenului de arieni), care au devenit clasa conducătoare în estul Indiei.



Adevărul despre limba română și regala ei origine:

1. Universitatea din Cambridge:

– În mileniul V î.Hr. spațiul carpatic getic era singurul locuit în Europa;

– Spațiul carpatic, getic, valah a reprezentat în antichitate OFFICINA GENTIUM, a alimentat cu populație și civilizație India, Persia, Grecia, Italia, Germania, Franța și așa-zisul spațiu slav;

– VEDELE (RIG VEDA) cele mai vechi monumente literare ale umanității au fost create în centrul Europei. Fostul Prim-Ministru al Indiei, Jawaharlal Nehru a scris că: „*Vedele sunt opera arienilor care au invadat bogatul pământ al Indiei*”.

2. Universitatea din Cambridge (1922, The Cambridge History of India): „*Faza primară a Culturii Vedice s-a desfășurat în Carpați, cel*

mai probabil, inițial în Haar-Deal” (ardeal).

3. Marc Pagel (profesor, șef al laboratorului de bio informatică la Universitatea Reading, Anglia): „Acum 10000 de ani în spațiul carpatic a existat o cultură, un popor care vorbea o limbă unică și precursora a sanscritei și latinei”.

4. Alfred Hofmann 1820 – în Istoria Pământului: „Într-adevăr nicăieri nu vei putea găsi o putere de înțelegere mai rapidă, o minte mai deschisă, un spirit mai ager, însoțit de mlădierile purtării, așa cum o află la cel din urmă român. Acest popor ridicat prin instrucție ar fi apt să se găsească în fruntea culturii spirituale a Umanității. Și ca o complectare, limba sa este atât de bogată și armonioasă, că s-ar potrivi celui mai cult popor de pe Pământ. România nu este buricul Pământului, ci Axa Universului”.

5. Emmanuel de Martone (profesor la Sorbona, 1928, în interviul dat lui Virgil Oghină): „Nu pot să înțeleg la români mania lor de a se lăuda că sunt urmași ai coloniștilor romani, știindu-se foarte bine că în Dacia nu au venit romani, nici măcar italici, ci legiuni de mercenari recrutați din toate provinciile estice ale imperiului, chiar și administrația introdusă de cuceritori avea aceeași obârșie. Voi, românii, sunteți daci și pe aceștia ar trebui să-i cunoască românii mai bine și să se laude cu ei, pentru că acest popor a avut o cultură spirituală și morală înaltă”.

6. Harald Haarman (specialist în istoria culturii): „Cea mai veche scriere din lume este cea de la Tărtăria (înaintea celei sumeriene), iar civilizația danubiană este prima mare civilizație din istorie”.

7. Miceal Ledwith (Consilier al Papei Ioan Paul al II-lea): „Chiar dacă se știe că latina e limba oficială a Bisericii Catolice, precum și limba Imperiului Roman, iar limba română este o limbă latină, mai puțină lume cunoaște că limba română sau precursora sa, vine din locul din care se trage limba latină, și nu invers! Cu alte cuvinte, nu limba română este o limbă latină, ci mai degrabă limba latină este o limbă română. Așadar, vreau să-i salut pe oamenii din Munții Bucegi, din Brașov, din București. Voi sunteți cei care ați oferit un vehicul minunat lumii occidentale”.

8. Marco Merlini, arheolog italian (n. 1953), spunea referitor la plăcuțele de la Tărtăria: *„Oasele ca și plăcuțele sunt foarte vechi. Acum este o certitudine. Este rândul nostru să gândim că scrierea a început în Europa cu 2000 de ani înaintea scrierii sumeriene. În România avem o comoară imensă, dar ea nu aparține numai României, ci întregii Europe”*.

9. Daniel Ruzo (1968): *„Am cercetat munții din cinci continente, dar în Carpați am găsit monumente unice, dovedind că în aceste locuri a existat o civilizație măreață, constituind centrul celei mai vechi civilizații cunoscute astăzi”*.

10. Carlo Troya (1784-1858, istoric italian): *„Nici un popor din cele pe care grecii le numeau barbare nu au o istorie mai veche și mai certă ca a geților sau goșilor. Scopul lucrării mele „Istorie Getică sau Gotică” se împarte în două părți și una din ele arată că geții lui Zamolxe și ai lui Decebal au fost strămoșii goșilor lui Teodoric din neamul Amalilor”*.

11. Clemance Royer (în Buletin de la Societe d'Antropologie, Paris, 1879): *„... celții, germanii și latinii vin din estul Europei... iar tradițiile arienilor istorici din Asia îi arată venind din Occident... noi trebuie să le căutam leagănul comun la Dunarea de Jos, în această Tracie pelasgică, a cărei limbă o ignorăm”*.

12. Jean Laumonier (în cartea „La nationalite francaise”, Paris, 1892): *„Românul sau dacul modern este adevăratul celt al Europei Răsăritene”*.

13. Andre le Fevre (în lucrarea „Les races et les langues”, Paris 1893): *„Celții bruni cărora etnografia le relevă urma din Dacia pâna în Armric (Bretania) și Irlanda, galii blonzi... populații care vorbeau dialecte indo-europene”*.

14. William Ryan și Walter Pitman (geologi, 1995): *„Locul descris de Vechiul Testament ca fiind inundat de potop este cel al Mării Negre”*.

15. Cavasius (De la Administratione Regni Transilvaniae): *„În Italia, Spania și Galia, poporul se slujea de un idiom de formație mai veche sub numele de lingua rumânească, ca pe timpul lui Cicero”*.

16. G. Devoto, G. Wilkie, W. Schiller: *„Barbarii n-au fost numai descoperitorii filosofiei, ci și descoperitorii tehnicii, științei și artei...”*

Trebuie să merg mai departe și să arăt lămurit că filozofia greacă a furat din filozofia barbară. Cei mai mulți și-au făcut ucenicia printre barbari. Pe Platon îl găsim că laudă pe barbari și amintește că atât el cât și Pitagora au învățat cele mai multe și mai frumoase învățături trăind printre barbari”.

17. Platon (427 – 347 î.H.), elev a lui Socrate și profesor al lui Aristotel, surprinde în dialogul „*CARMIDES*” o discuție între Socrate și Carmides, în care profesorul îi spune lui Carmides ce l-a învățat un medic trac când a fost la oaste: „*Zamolxe, regele nostru, care este un zeu, ne spune că după cum nu trebuie a încerca să îngrijim ochii fără să ținem seama de cap, nici capul nu poate fi îngrijit, neținându-se seama de corp. Tot astfel trebuie să-i dăm îngrijire trupului dimpreună cu sufletul, și iată pentru ce medicii greci nu se pricep la cele mai multe boli. Pentru că ei nu cunosc întregul, pe care îl au de îngrijit. Dacă acest întreg este bolnav, partea nu poate fi sănătoasă căci, toate lucrurile bune și rele pentru corp și pentru om în întregul său, vin de la suflet și de acolo curg ca dintr-un izvor, ca de la cap la ochi. Trebuie, deci, mai ales și în primul rând, să tămăduim izvorul răului pentru ca să se poată bucura de sănătate capul și tot restul trupului. Prietene, sufletul se vindecă prin descântece. Aceste descântece sunt vorbele frumoase, care fac să se nască în suflete ÎNȚELEPCIUNEA*”. Uimitoare aceasta viziune asupra medicinei lui Zamolxe acum mai bine de 2400 de ani!

18. Pitagora (580 î.H – 495 î.H), face zece referiri la valorile superioare ale geților. În „*Legea 1143*” el spune: „*Călătorește la geți nu ca să le dai legi, ci să tragi învățăminte de la ei. La geți toate pamânturile sunt fără margini, toate pamânturile sunt comune*”.

19. Homer: „*Dintre toate popoarele geții (dacii) sunt cei mai înțelepți*”.

20. Paul Mac Kendrick: „*Burebista și Decebal au creat în Dacia o cultură, pe care numai cei cu vederi înguste ar putea-o califica drept barbară*”. „*Românii sunt membri ai unuia din cele mai remarcabile state creatoare ale antichității.*” „*Sus în Maramureș există un loc marcat drept centrul bătrânului continent*” (Europa de la Atlantic la Urali).

21. Jakob Grimm (Istoria limbii germane, 1785-1863): „*Denumirile dacice de plante, păstrate la Dioscoride (medic grec din perioada împăraților Claudius și Nero) pot fi găsite și în fondul limbii germane*”.

22. Cronicile spaniolilor 25 (pag.179): „*Daco-Geții sunt considerați fondatorii spaniolilor*”.

23. Carol Lundius (Cronica ducilor de Normandia): „*Daco-Geții sunt considerați fondatorii popoarelor nordice*”.

24. Leibnitz (Collectanea Etymologica): „*Daco-Geții sunt considerați fondatorii teutonilor prin saxoni și frizieni, ai olandezilor (daci) și ai anglilor*”.

25. Ludwig Schlozer (Russische Annalen-sec XVIII): „*Acești volohi nu sunt nici romani, nici bulgari, nici wolsche, ci VLAHI (RUMUNI), urmași ai mării și străvechii seminții de popoare a tracilor, dacilor și geților, care și acum își au limba lor proprie și cu toate asupririle, locuiesc în Valachia, Moldova, Transilvania și Ungaria în număr de milioane*”.

26. Michelet, Paris 1859, către trimisul lui Cuza: „*Nu invidiați vechile popoare, ci priviți pe al vostru. Cu cât veți săpa mai adânc, cu atât veți vedea fășnind viața*”.

27. Andre Armad: „*Într-adevăr acesta este unul din cele mai vechi popoare din Europa... fie că este vorba de traci, de geți sau de daci. Locuitorii au rămas aceiași din epoca neolitică – era pietrei șlefuite – până în zilele noastre, susținând astfel printr-un exemplu, poate unic în istoria lumii continuitatea unui neam*”.

28. D'Hauterive (Memoriu asupra vechii și actualei stări a Moldovei, 1902): „*Limba latinească în adevăr se trage din acest grai (primordial), iar celelalte limbi, mai ales româna sunt acest grai. LATINEASCA este departe de a fi trunchiul limbilor care se vorbesc astăzi (așa zisele limbi latine), așa zice că ea latina, este cea mai nouă dintre toate*”.

29. Huszti Andras: „*Urmașii geto-dacilor trăiesc și astăzi și locuiesc acolo unde au locuit părinții lor, vorbesc în limba, în care glăsuiau mai demult părinții lor*”.

30. Bocignolli (1524): „*Rumunii, despre care am spus că sunt daci*”.

31. L.A. Gebhardi: *„Geții vorbeau aceeași limbă ca dacii și aveau aceleași obiceiuri. Grecii dădeau atât geților din Bulgaria, cât și dacilor din Moldova, Valahia, Transilvania și Ungaria același nume și credeau că și geții și dacii provin de la traci”*.

32. Martin Hochmeister (Siebenburgische Provinzial Blatter, 1808): *„În cele mai vechi timpuri cunoscute, în Transilvania și în țările învecinate locuiau dacii, care mai erau numiți și geți și de la ei a primit actuala Transilvanie împreună cu Moldova, Muntenia și regiunile învecinate din Ungaria numele de Dacia”*.

33. Abdolonyme Ubicini (Les origines de l'histoire roumaine, Paris, 1866): *„Dacii sunt primii strămoși ai rumunilor de azi. Din punct de vedere etnografic dacii par să se confunde cu geții, aceeași origine, aceeași limbă. Asupra acestui punct de vedere toate mărturiile din vechime concordă”*.

34. Louis de la Valle Pousin: *„Locuitorii de la nordul Dunării de Jos pot fi considerați strămoșii Omenirii”*.

35. Gordon W. Childe: *„Locurile primare ale dacilor trebuie căutate pe teritoriul României. Într-adevăr, localizarea centrului principal de formare și extensiune a indo-europenilor trebuie să fie plasată la nordul și la sudul Dunării de Jos”*.

36. Eugene Pittard: *„Strămoșii etnici ai Românilor urcă neîndoielnic până în primele vârste ale Umanității, civilizația neolitică reprezintă doar un capitol recent din istoria țării”*.

37. Daniel Ruzzo – arheolog sud-american: *„Carpații sunt într-o regiune a lumii, în care se situa centrul european al celei mai vechi culturi cunoscute până în ziua de astăzi”*.

38. William Schiller – arheolog american: *„Civilizația s-a născut acolo unde trăiește astăzi poporul român, răspândindu-se apoi spre răsărit și apus”*.

39. John Mandis: *„Cele mai vechi descoperiri ale unor semne de scriere au fost făcute la Turdaș și Tărtăria”*.

40. Olof Ekstrom: *„Limba română este o limbă-cheie, care a influențat în mare parte limbile Europei”*.

41. Cavasius (De la *Administratio Regni Transilvaniae*): „În Italia, Spania și Galia, poporul se slujea de un idiom de formație mai veche sub numele de lingua rumânească, ca pe timpul lui Cicero”.

42. Bonfini: „Limba românilor nu a putut fi extirpată deși sunt așezați în mijlocul atâtor neamuri de barbari și așa se luptă să nu o părăsească în ruptul capului, încât nu s-ar lupta pentru o viață cât pentru o limbă”.

43. Împăratul Iosif al II-lea: „Acești bieți supuși rumuni, care sunt fără îndoială cei mai vechi și mai numeroși în Transilvania, sunt atât de de chinuiți și încercați de nedreptăți de oricine, fie ei unguri sau sași, că soarta lor, dacă o cercetezi este într-adevar de plâns...”

44. Clement Alexandrinul (Stromatele): „În sfârșit o altă greutate de interpretare cu această metodă a unor învățături din Scriptură constă în aceea că nu le avem și în limba, în care au fost scrise întâia oară... Apoi limba e păstrată și de popor, nu numai de învățați, pe când înțelesul și textele le păstrează numai învățații și tocmai de aceea putem să concepem ușor că aceștia au putut să falsifice înțelesul textelor vreunei cărți foarte rare, pe care o aveau în stăpânire”.

45. Dionisie Periegetul (138 d.Hr.): „În ceea ce urmează voi scrie despre cea mai mare țară, care se întinde din Asia Mică până în Iberia și din nordul Africii până în SCANDIA, țara imensă a dacilor”.

48. Marija Gimbutas – Profesor la Universitatea California din L.A.- Civilizație și Cultură: „România este vatra a ceea ce am numit *Vechea Europă*, o entitate culturală cuprinsă între 6500-3500 î.Hr., axată pe o societate matriarhală, teocrată, pașnică, iubitoare și creatoare de artă, care a precedat societățile indo-europenizate, patriarhale, de luptători din epoca bronzului și epoca fierului. A devenit, de asemenea, evident că această străveche civilizație europeană precede cu câteva milenii pe cea sumeriană”.

A fost o perioadă de reală armonie în deplin acord cu energiile creatoare ale naturii.

„CUIUL DACIC” sau „CUIUL LUI PEPELEA”

Dr. Napoleon Savescu

Pe data de 4 septembrie 1997 soseam la Chișinău să-mi întâlnesc un prieten, Tudor Panțâru - fostul Ambasador al Republicii Moldova la Națiunile Unite, și să mă repăd până la Orheiul Vechi, din rațiuni sentimentale familiale. Am întâlnit o mulțime de oameni minunați, dar povestea unuia dintre ei mi s-a părut deosebit de interesantă. L-am cunoscut pe Andrei Vartic, de profesie fizician-spectroscopist, un pasionat al istoriei dacilor, care-mi spunea: „*Este trist să stai de vorba cu profesori universitari in arheologie*”, care sapă tot cu lopata veche de 20-40-100 de ani și nimic altceva, menținând cercetarea arheologică, în România, pe poziții aproape paukeriste, negând or refuzând să vadă rădăcinile extraordinare, pe care românii o au în civilizația lumii”. A face azi cercetare arheologică fără laboratoare de teren, care să-i spună cercetătorului ce rocă sapă, ce compoziție are cutare cărămidă sau ciob, fără acces la Internet, la cele mai solide baze de date, fără urmărire prin satelit a ceea ce se întâmplă în Carpați (ca de pildă misterioasele „*arsuri*”), fără o echipă solidă multi - disciplinară incluzând sociologi, etnologi, istorici, medici, economiști, este în cercetarea arheologică modernă un fel de a juca turca pe rampa de lansare a unei rachete, nevăzând altceva decât tuiul. L-am întrebat cum de a ajuns să fie așa de pasionat de daci, la care Andrei mi-a răspuns: „Pe vremea când eram student în anul I la Fizică, în 1966 la Leningrad, unchiul meu, Grigore Constantinescu - absolvent al Sorbonei, mi-a facut cadou cartea lui Daicoviciu „*Dacii*” - pe atunci o carte interzisă pe teritoriul Republicii Socialiste Sovietice Moldovenești. Am devenit așa de îndrăgostit de acei Daci, încât imediat după colapsarea imperiului sovietic, am fugit repede „*Acasa*” în Munții Orăștiei, ca să-i întâlnesc pe Daci ori pe urmașii lor”.

Ce a realizat Andrei Vartic, în expediția sa, este formidabil. Acesta descifrează *Topografia Dacică*, redescoperă *Metalurgia Dacică* - cea mai avansată din lumea antică, descrie materialele de construcție dacice, în special, Betoanele Dacice, vorbește despre *Cosmogonia Dacică*, *Moralitatea la Daci* și ce este cel mai important îi redescoperă pe Daci, scriind cărți ca: „*Oaspetele Nemuririi*”, „*Enigmele Civilizației Dacice*”,

„Fierul-Piatra, Dacii-Timpul”, „Magistralele Tehnologice ale Civilizației Dacice”, publicându-și cercetările chiar și în conferințe NATO. El, Andrei Vartic, ridică valul nepăsării de pe trecutul nostru dacic. În timp ce se primbla, acum 7-8 ani, în jurul *Movilelor Ciclopice* de la Sona, descoperă în huma acestora o veritabila *Ghiară de Sfinx*. Fiind un om corect, el cheama *Institutul de Arheologie din Cluj*, care, trimite pe cineva care sosește peste noapte, o ridică și ... dispăre. „*Ei, așa or fi legile pe aici*”, și-a spus Andrei, puțin necăjit că ei, arheologii, nu au discutat și cu el. Era vara, frumos, papadii galbene peste tot când Andrei găsește calupuri de fier dacic de peste 40kg și din nou corect îi anunță pe „*tovarașii*” arheologi, care vin, iau și ... pleacă. Tot el găsește în sanctuarul dacic de la Racos, *Cuie Dacice* și din nou „*echipa*” de bravi arheologi români (?) sosește în frunte cu dl prof. dr. Ioan Glodariu și îl felicită, iau *Cuiele Dacice*, nu înainte de ai da „*cadou*” și lui Andrei ... un *Cui Dacic* „*cu tema*” să-l cerceteze. Andrei trece cu Cuiul peste graniță, acasă, de cealaltă parte a Prutului, la ceilalți români, urmași ai acelorași Daci, dar despărțiți de niște politicieni, care i-au convins pe istoricii moldoveni că ei ar fi de un alt neam și că ar vorbi și o altă limbă, diferită, Moldovenească, care ar avea și niște foarte mici asemănări cu Limba Românească, dar prea mici pentru a fi luate în considerație. Dar ei, politicienii, din dreapta și din stânga Prutului, când se întâlnesc, uită că nu folosesc traducători, ba de multe ori sunt veri ori cumnați, având și aceleași nume.

Dar să revenim la Andrei Vartic. Se făcuse iarna la Chișinău, într-o zi ninge, în alta ploaie, iar el, Andrei, într-una din după ameze se uită când pe geam, afară la ploaie, când la *Cuiul Dacic* vechi de peste 2000 de ani, primit ca „*tema de lucru*”, care nu era nici mâncat, nici acoperit de rugină, o adevărată minune. Astfel începe istoria celui *Cui Dacic*, Cui al lui Pepelea (spun eu), primit de la profesorul român, de arheologie, de din dreapta de Prut. Andrei ia cuiul și fuge cu el la Laboratorul de Metalurgie de la Institutul Pedagogic de Stat „*A. Ruso*” unde, minune, X-Ray-ul arăta că, acel cui de peste 2000 de ani, acel *Cui Dacic*, care nu vrea să ruginească, avea în componența lui nici mai mult nici mai puțin decît alfa-fier pur de 99,97%. Nici urmă de impurități, adică de compuși ai carbonului ce rămin de la prelucrare. O „*Minune Antică*”, care vă atrag

atenția că se poate obține numai în condiții speciale de laborator sau în cosmos! Până la ora actuală sunt cunoscute în lume numai două exemple de astfel de fier antic: stâlpul de fier de la Delhi și un disc din Mongolia, datat din secolul IX, cercetat și în laboratoarele de la NASA cât și la Universitatea Harvard. Specialiștii spun că procesul modelării unui obiect din fier pur este mult mai complicat chiar decât obținerea lui, dată fiind posibilitatea introducerii în el a unor impurități. Discul din Mongolia putea fi modelat doar în cosmos, susțin specialiștii de la NASA, iar cercetătorii de la Chișinău aveau aceeași părere despre *Cuiul Dacic*.

Andrei, pragmatic, mai neîncrezător, a fugit cu Cuiul la Leningrad, la Institutul Metalurgic căci, fier pur o fi el, dar poate că suprafața lui să fi fost vopsită cu vre-o vopsea specială „*dacica*”, ca să nu ruginească. La Leningrad cercetătorii au mai descoperit o minune, despre care vă voi vorbi mai târziu. Vrând să verifice minunea, Andrei ia „*Cuiul lui Pepelea*” și fugе la Moscova la Institutul de Oțeluri și Aliaje. Și de astă dată rezultatul a fost același: *Cuiul Dacic*, care nu vroia să ruginească de peste 2000 de ani, format din alfa-fier pur în proporție de 99,97%, era acoperit, nu cu vopsea ci cu 3 straturi moleculare, perpendiculare, care-l protejau impecabil, păstrându-i puritatea, aceste trei straturi fiind, țineți-vă respirația vă rog:

- suprafața - Magnetită Fe_3O_4 ;
- oxid de fier FeO ;
- alumo-silicați.

Prin cercetările efectuate de profesorul Kiosse și doctor Galina Volodin, utilizând metode de iradiere cu X-Ray aplicate la pelicule subțiri de semiconductori (așa numitele unghiuri mici) s-a putut observa peliculele protectoare, despre care am vorbit mai sus. Profesor Daria Grabco de la Institutul de Fizică Aplicată, Academia de Științe a Moldovei, a studiat la microscop microstructura deosebită a fierului dacic și a mai observat că acest fier are fouda straturi de „*domene*”, unul central și unul de suprafață. Domenenele, și aici este „*ciudățenia*”, sunt orientate perpendicular unul pe altul asta însemnând că, mai întâi s-a solidificat (în câmpul magnetic al Pământului) stratul interior, apoi, peste el s-a aplicat în stare lichidă un alt strat, care s-a solidificat și el, dar ... în altă poziție față de câmpul magnetic al Pământului!!!

Ei domnilor, și asta se întâmpla acum peste 2000 de ani, într-o țară sălbatică, populată de țărani daci, primitivi și salbatici. Cucerii mai târziu de romani (numai 14% din teritoriul Daciei), care au sosit cu o „mica” armată de 150000 de legionari și cărora le-au trebuit mai mult de 6 ani să cucerească cei câțiva kilometri din Spațiul Dacic. Oare s-a întrebat cineva cum a putut rezista în fața Romei, o simplă civilizație țărăneasca? De ce se temeau romanii de daci? De ce Caesar și Burebista au murit în același timp? De ce, de la moartea lui Caesar (care dorise să pornească războiul împotriva dacilor) și până la cucerirea a numai 14% din Dacia, de către Traian, au mai trebuit să treacă 150 de ani? De ce în toți acești 150 de ani romanii și dacii nu s-au avântat în conflicte directe? De ce nici o armată romană nu pleca la război fără să aibă, cel puțin, un Doctor Dac cu ea? Ce or fi avut de împărțit ei, dacii și romanii, că aceștia din urmă, după cucerirea unei bucăți așa de neînsemnate din teritoriul Daciei, să declare cea mai lungă sărbătoare cunoscută până în zilele noastre, o sărbătoare de nici mai mult nici mai puțin de 123 de zile, în care poporul roman putea să mănânce și să bea gratuit pe socoteala statului... 123 de zile? Ce or fi sărbătorit de fapt romanii? Astfel se demonstrează că ei, Dacii, au lăsat documente mult mai rezistente în fața măcinării timpului decât cele ale anticilor Greci sau Romani, dar în alt limbaj decât în cel scris-vorbit. Limbile sunt și ele supuse distrugerii, alfabetele la fel.

Că dacii ne-au lăsat mostre de „civilizație” extraordinară ca:

- Betoane perfecte nedistruse de timp, apă și intemperii de peste 2000 de ani;

- Metalurgie mai avansată decât cea din zilele noastre – cuie, care nu ruginesc de 2000 de ani, calupuri de fier de 40 kg, când romanii nu puteau să topească în cuptoarele lor bucăți mai mari de 25kg;

- Modelele Matematice de la Grădiștea Muscelului și, desigur, cele Topografice, prin așezarea „asa ziselor cetăți” din Munții Sureanului, Cindrelului, Persanilor (Racos) într-o ordine perfect geometrică de invidiat chiar și azi.

Dar nimănui, se pare, că nu-i pasă acolo sus, la nivel „profesoral” de acești daci, iar A. Vartic, în loc să găsească nu înțelegere ci dorința arzătoare din partea compatrioților români, să nu fie nevoit să se ducă în

Rusia cu acel „Cui al lui Pepelea”, spre a-i cerceta misterele. De ce nu s-a oferit Institutul de Metalurgie din România să facă studii, dacă nu din sentiment patriotic, măcar din interes științific? Pe A. Vartic l-a chemat și președintele de atunci, I. Iliescu, pentru o întrevedere de 15 min, care a durat 1,5 ore, urmată de promisiuni – dar guvernul s-a schimbat!

Istoria poporului nostru Carpato-Dunarean nu a fost scrisă încă, iar Sarmisegetusa este încă un mister acoperit de pământuri, care poate că o protejează. Unii spun că numele ei vine de la Sarmis e (și) Getusa, alții mai inițiați în tainele Vedice îl citesc Sarmi Seget Usa, adică „*Eu ma grabesc sa curg*” (în sanscrită). Din nefericire azi pling și caprele din Munții Orăștiei de mizeria ce domnește în „*Zona Sacra*” a Sarmisegetusei. Excavații cu buldozere, nepăsare, chiar reavoință iau locul a ceea ce ar fi trebuit să fie declarată rezervație a cetăților dacice din Munții Sureanului. Ce nume ciudat și acest Sureanului, ce o fi însemnând domnilor arheologi, istorici, lingviști?

Îl citez din nou pe prietenul meu Andrei Vartic, care spunea că „*Lipsa idolilor în așezările dacilor din Munții Suryanului (Surya, zeul soarelui la indienii arhaici, urmași ai arienilor Carpato-Danubieni, spun eu) ne duce cu gândul la Marele creator Divin, al poporului dac, Daksha, zăpăcit și el de Creația sa, aflată în continuă, ireversibilă și cuantificată descoperire a Drumului Frumos, s-a îndrăgostit de ea. De aceea el, daco-românul, când spune „buna ziua” de fapt spune „Bun e Dyaus”. El, Dyaus Pitar (pitar - cel ce aduce pită - în sanscrită), a fost primul mare zeu al arienilor (indo-europeni cum se mai spune). De la el se trage Zeus, Saturn, și întorcindu-ne la cea mai veche, poate, poveste a genezei când Zeului Suprem i-a plăcut Pământul a dat naștere prin respirația sa celor 7 zei ai genezei lumii, avându-l conducător pe Marele Zeu Dak-Sha. Acesta, după ce s-a uitat peste tot pe pământ, a găsit un loc unde ape albastre țâșneau din munții împăduriți, dealuri blânde îi înconjurau, acoperite de covoare verzi de iarbă, unde clima era blândă și ... în timpul nopții a populat acest spațiu sacru cu primii 10000 de fii, fiii lui iubiți Dacii „the chosen people”. „Bun e Dyaus” domnilor daco-români, treziți și vă redescoperiți trecutul până nu vi-l va fura or distruge alții, dacă nu o veți face voi înșiși”.*

SENSUL DE ROTAȚIE LA „HORA DE LA FRUMUȘICA” - CULTURA CUCUTENI

prof. Ion Cristea
prof. univ. dr. Silviu Gurlui

În anul 1946 este publicată renumita descoperire numită „*Hora de la Frumușica*”, descoperire arheologică aparținând culturii Cucuteni-Tripolie-Ariusd. De atunci au mai fost multe descoperiri în aria culturii Cucuteni-Tripolie-Ariusd. De asemenea, au fost și sunt comentarii nenumărate, cum de altfel e și normal, dacă ne referim la o astfel de descoperire deosebită, semnificativă și foarte importantă, care ne vorbește de o întregă civilizație cucuteniană.

S-au scris multe studii despre aceasta, numita sub genericul „*Hora de la Frumusica*”, pentru că în mai multe localități au fost descoperite diverse exemplare, asupra cărora s-a insistat mult, ele întinzându-se pe o perioadă destul de îndelungată în timp. Ceea ce însă frapează de la bun început la toate exemplarele este un aspect, care nu a fost luat în discuție până acum și anume sensul de rotație al horelor imprimat în ceramica cucuteniană acum mii de ani în urmă.

Dar dacă ne uităm cu atenție observăm că și hora noastră tradițională de la sate păstrează același sens de rotație. Excludem anumite formații coregrafiate de instructori și care fac anumite reprezentații pe scenă, dar care nu au nicio legătură cu hora tradițiilor. La o privire mai atentă, ceea ce surprinde nu este numai faptul că are un anumit sens de rotație, ci că același sens de rotație s-a păstrat câteva mii de ani!

Care sa fie explicația?

Dacă privim mai cu atenție, rămânem surprinși că noi întâlnim numeroase cazuri unde se păstrează sensul acesta de rotație. Prima confruntare a fost făcută de tatăl meu. Eu aveam nenumărate discuții contradictorii cu sora mea, studentă la Biologie. Drept care, tata a venit cu câte o întrebare pentru specificul fiecăruia:

1) De ce fasolea se urcă pe harag doar într-un singur sens, iar dacă îi schimbi sensul nu se mai ridică până nu găsește posibilitatea de a se urca la fel?

2) Pentru mine a fost dacă am observat că an de an pietrele de pe pârâul nostru cresc! Cum și de ce cresc?

Ca urmare, fasolea păstrează același sens de rotație ca hora (fig. 1). Apa, care se scurge din cadă formează permanent același vartej cu sensul de rotație de la horă.

Polیțele de la lanțurile din iarmaroace au același sens de rotire. Am enumerat aici doar câteva din observații. Sunt multe!!!

La râurile în zona în care curg pe direcția Nord-Sud observăm că albia râului are malul dinspre est cu posibilitatea de a face plajă, iar malul dinspre vest abrupt, în anumite locuri pe Nistru ajungând până la 200 m înălțime.

Dupa lungi cercetări, aici se observă că nu numai mișcarea de rotație a pământului este implicată, ci și paralele. La fasole grosimea vrejului e de 1 sau 2 mm. Dar dac facem calcule vedem că este suficientă diferența între două paralele situate la 1 mm distanță. Acest lucru, diferența dintre cele doua paralele, face ca să-i vină mai ușor la horă sau la fasole ca să o ia în sensul de rotație, pe care l-am amintit, și înapoi la fel, să fie împinsă în rotație. Această mișcare de rotație a pământului și paralelele ne dau atât sensul de mișcare al horei, cât și faptul că ea s-a păstrat mai multe mii de ani.



Fig. 1.

MĂTRĂGUNA - ÎNTRE MAGIE ȘI ETNO-IATRIE

prof. Tudor Vlad,
Școala Gimnazială „Nae A. Ghica”, Rucăr, jud. Argeș

*„Satul nu este situat într-o geografie pur materială...
pentru propria sa conștiință, satul este situat în centrul lumii și se
prelungeste în mit”.*

(**Lucian Blaga**. Elogiul satului românesc. Discurs de recepție la primirea sa în Academia Română, la 5 iunie 1937).

În istoria multi-milenară a arealului carpato-danubiano-pontic, întreaga civilizație tradițională românească s-a plămădit în sat. Satele românești sunt așezate nu mai întâmplător, dar mai firesc. Ele cresc din peisaj atât de organic, că nici nu-ți poți închipui ca ele să nu fi fost totdeauna acolo unde sunt. În neorânduiala vie a acestor sate simți prezența unei imaginații umane, care prelungeste natura până dincolo de ea, până în zone de miracol și de poveste (Blaga, 1997, p.192).

Satul românesc tradițional ca matrice a civilizației românești clasice a suscitât și continuă să suscite atenția etnografilor și sociologilor deopotrivă. Satul românesc poate fi privit ca ipostaza privilegiată a simplității umane, dar în final se poate concluziona că satul este cel mai expresiv și mai bogat document al istoriei neamului.

Satul era forma culminantă a ethosului românesc, un fel de empiriu coborât pe pământ, în al cărui perimetru locul zeilor fusese luat de obiceiurile țăranilor. Un loc unde duhul păgânismului era trăit în mod spontan, și în care orice abatere de la tradiție reprezenta forma desfigurată a unei măreții pângărite, un loc pe care trebuia să ți-l dorești dacă voiai să fii cu adevărat om și un loc, în al cărui hotar dacă ai dorit cu adevărat ai fi putut cu adevărat să-ți găsești mântuirea. Este cea mai frumoasă definiție dată vreodată satului românesc (Bernea, 2008, p.5).

Civilizația sătească a funcționat mereu ca un sistem autarhic, integrat pe deplin în mediul natural. Din acest motiv, plantele au constituit mereu un element vital pentru oamenii comunității, deoarece

ele erau indispensabile pentru leacuri la animale, pentru acte cu caracter mistic, magic sau de etno-iatrie – medicina magică românească, știință cu realizări de neegalat și la acest moment.

Realitatea religioasă a sud-estului european era definită de către Mircea Eliade drept „*creștinism cosmic*”, care cultivă în credincios înțelepciunea de a trăi în pace și cu semenii și cu natura personificată din jur (Ghinoiu, 2013, vol.V, p. 20). Din acest motiv general au reieșit în decursul mileniilor o serie de practici cu caracter de magie, prin care omul căuta să se integreze în natură, aceasta fiind de fapt „*magică*” prin însăși structura sa intrinsecă.

Vrăjitoarele sunt, prin funcțiile lor specifice, reprezentante incontestabile ale maleficului pe pământ, o categorie aparte în sistemul personajelor mitologice, fiind întruparea supranaturalului în elementul uman sau accesarea umanului în supranatural (Olteanu, 1998, p.33).

Fenomenul vrăjitoriei are specific faptul că răspunde unor date psihofiziologice constante, dar cunoaște și schimbări istorice extrem de importante (Culianu, 2003, p.317). În lumea mistică, pe care și-a creat-o omul primitiv și pe care a perpetuat-o apoi până în prezent, totul era cu putință (Candrea, 2001, p.9). Din acest motiv, volumul incomensurabil de practici magice este o realitate de netăgăduit în lumea satului românesc.

Dintre toate plantele folosite de români de-a lungul vremii, mătrăguna –*Atropa Belladonna*, regina absolută a tuturor plantelor, are utilizări extrem de numeroase atât în magie cât și în etno-iatrie. Această plantă crește în pădurile întunecate ale munților și înflorește în lunile iunie-iulie. Cinstirea deosebită, care i se acordă acestei plante, reiese și din denumirile care i se acordă: *Doamna Pădurii*, *Marea Doamnă*, *Împărăteasa*, *Împărăteasa Ierburilor* (Eliade, 1995, p.215).

Deși este o plantă otrăvitoare, mătrăguna face parte din categoria de plante folosite în medicina magică, sub formă de infuzii, unguente, decocturi, cataplasme (Vulcănescu, 1987, p.315).

Mătrăguna, în ceea ce privește magia, a fost de regulă planta, care o foloseau vrăjitoarele, dar și „*babele meșteroaie*” din unele familii.

Virtutea transmiterii peste milenii a acestor cunoștințe și credințe preistorice aparține, în mod surprinzător culturii orale. Textele, care însoțesc practicile magice, farmecele și descântecurile, sunt obligatoriu cântate și ritmate (Ghinoiu, 2014, pag.8-9).

Prezența descântecurilor în viața spirituală a populației de pe teritoriul românesc, atestă o tradiție îndelungată a acestei practici, care a materializat cu timpul concepții populare diferite, de la magie până la superstiții, iar mai apoi preluând și adaptând unele elemente, chiar din creștinism (Cojocaru, 2008, p.69).

Datorită proprietăților ei extraordinare mărăguna este culeasă după un ritual extrem de bine stabilit, de la care nu se făcea nici un fel de abatere. Dintre toate plantele, pe care vrăjitoarele fete și femeii din România, le caută pentru virtuțile lor magice și medicinale, nu există nici una care să comporte atâtea elemente dramatice ca mărăguna. Tehnica dezgropării este mai complexă și mai ciudată decât a oricăror ierburi, chiar indispensabile în materie de vrăjitorie sau medicină populară. Numai operațiile misterioase săvârșite pentru a smulge mărăguna din pământ, conservă singure cu precizie rituri foarte vechi.

Planta se recoltează numai în perioada cuprinsă între Paști și Înălțare. Mărăguna este considerată o ființă vie, știe pentru ce este culeasă, iar rădăcina ei are o formă apropiată de chip sau de trup de om, fapt care-i sporește aura de mister. Virtuțile magice ale acestei plante, explică într-un anumit sens destinul ciudat al ei. Rădăcina de mărăgună are o influență directă asupra forțelor vitale ale omului sau ale naturii: ea are puterea să mărite fetele, să poarte noroc în dragoste sau fecunditate în căsnicie, poate spori cantitatea de lapte a vacilor, acționează fericit asupra mersului afacerilor, aduce bogăție și în general în toate circumstanțele-prosperitate. Proprietățile magice ale mărăgunei pot fi de altfel și întoarse împotriva unei persoane. De exemplu, împotriva unei fete ca ea să nu mai fie chemată la joc de flăcăii satului, sau împotriva unui dușman pentru ca acesta să se îmbolnăvească sau să înnebunească, să aducă sărăcie, ură, vrajbă, boală și chiar moarte, în cazuri extreme. Culeasă, se pune la fiert în apă într-o oală nouă. Bolnavul era legat de

pat, căci după ce gusta din băutură începea să delireze ca un nebun, apoi i se spăla întreg corpul cu această fiertură și i se da să bea trei linguri din această băutură, de 3 ori pe zi, trei zile la rând. Bolnavul nu trebuia începerea tratamentului, nici să fi băut rachiul de două săptămâni sau vin de șase săptămâni. De lapte dulce și de alte mâncăruri dulci el nu trebuia să se atingă de cel să fi mâncat ceapă crudă timp de trei zile înainte de puțin patru săptămâni. În tot acest timp bolnavul trebuia ținut foarte curat.

În alte locuri, frunzele de mătrăgună se folosesc în cataplasme pentru abcese și împotriva hidrofobiei omului și a vitelor. Pentru cei cuprinși de febră se aplică leacul pe frunte, iar omul se vindeca. *„Atâta este rău că acest medicament îi înnebunește, pe cei care-l întrebuințează, dar trece destul de repede”*, spuneau practicienii. Se recomandă, de asemenea, mătrăguna împotriva durerilor de dinți (Niculae, 2006, p.37-40).

În Moldova mătrăguna și alte plante servesc de leac pentru lipitură, se vindecă tusea cu foi de mătrăgună uscate și arse. În Basarabia, frunzele de mătrăgună mai sunt întrebuințate și împotriva furunculelor. În regiunea Nistrului de jos mătrăguna este întrebuințată și este eficace și împotriva viermilor intestinali la vite, dar se folosește și atunci când se aplică foi uscate și pisate deasupra rănilor (Eliade, 1995, p.228).

Există și o variantă de mătrăgună, numită *„Mătrăguna Mică”*, numită și *„Mutulică”* sau *„Iarba Codrului”*, care este, de asemenea, folosită în practici etno-iatrice. Culegerea ei pentru astfel de întrebuințări implică și mai multe precauții. Se aprinde o lumânare sau o făclie la locul culegerii, se dă cu tămâie, i se aduc daruri.

Ajunsă cu ea acasă, femeia care a cules-o, taie din rădăcina ei trei sau nouă felii subțiri ca o foiță, le numără invers-nouă, opt, șapte sau trei, doi unu-le pune într-o ulcică nouă, care se umple cu vin. Se lasă apoi să fiarbă la foc, până rămâne cât două pahare. După ce s-a fiert, se dă bolnavului să bea, din decoctul rădăcinei, însă cu teamă și cu precauție: *„Aia te înnebunește dacă o bei”*, spun sătenii, sau *„Vorbește pustiu omu dacă o bea”*; *„Cui o dai nebunește-să ai om lângă tine, că-i vine să deie*

cu cuțitu-n cine o fierbe”. Aceste stări sunt de scurtă durată, câteva ore sau o zi, și se spune că mulți s-au vindecat de dureri de șolduri cu ajutorul ei (Niculae, 2006, p.40-41).

O situație magico-medicală extrem de grea de „dres” era așa numitul „desfăcut de fapt”. Faptul era o omidă mare, asemănătoare viermelui de mătase, care fiind descântat de o babă meșteroaie, era trimis să ducă argintul viu la o persoană „menită” cu scopul de a provoca o boală gravă sau chiar moartea. Desfacerea vrăjii „de fapt”, implica un set de plante de leac, care includea obligatoriu și mătrăguna. Pentru ca să se întoarcă -de fapt, de dat, de adus, de pus, de adăpat ori de aruncat - bolnavii recurgeau la babele, care știau să desfacă prin descânțete.

Într-un astfel de ritual, descântătoarea se scula de dimineață, pe întuneric, înainte de a răsări soarele, și aducea apă neîncepută, nu trebuia să vorbească cu nimeni, nici la dus nici la întors, altfel nu era de leac, de la trei fântâni. Apa se lua într-o oală nouă acoperită cu un capac mare de lut, iar în apă se puneau următoarele plante: Cinci Degete, Faptic numită și Buegea Faptului, Iarba Faptului, sau Iarba Datului, Crăpușnic, Zburătoare, Captalan, Mătrăgună, Rahnă, Limba Broaștei, Buruieni de Spurcat, Laptele Câinelui, și Harbuzel de Câmp sau Pepene Verde.

Înainte de a se pune buruienile în apă, se făceau trei mătăanii, apoi erau așezate pe un ștergar curat sub icoane, se aprindea o lumânare, și erau înconjurată cu pâine unsă cu miere, având grijă să fie pe ștergar și puțină sare, fiind apoi sorocite-menite astfel: „*Buruienilor lecuitoare / Eu vă cinstesc / Cu pâine, cu miere, și cu sare / Și cu sfintele mătăanii / Voi să mă sorociți / Și să mă cinstiți / Cu leac și sănătate / Și să mă sorociți cu cinste / Și cu dragoste / Și să mă spălați de bube / Și de toată aruncătura / Care-i pe mine / După cum s-a zbuciumat / Albina pe floare / Cu ceara pe picioare / Așa să se zbuciume lumea / După mine cu dragoste / Cum lumina-i luminată / Așa să rămâie / Luminat și curat / Amin*”!

După aceea, bolnavul era așezat cu fața spre răsărit și se repeta descântecul de trei ori, în timp ce în oala cu plantele de leac se învârtea un mănunchi făcut din trei crenguțe de busuioc, o pană de păun, o

monedă veche de argint găurită, toate fiind legate cu un fir roșu de mătase, fir ce era trecut și prin moneda găurită. Se descânta astfel trei zile la rând, respectiv marțea, joia următoare și sâmbăta următoare, de fiecare dată de trei ori pe zi, dimineața, la amiază și seara, cu condiția ca în nici un chip să nu fie lună nouă sau „*pișcatul lunei*” - fază a lunii în care aceasta începe să descrească. Apoi, după descântec, se fierbea apa cu buruienile la un loc, și după ce bolnavul își făcea cruce, gusta mai întâi de trei ori din apă, apoi se dezbrăca de tot de haine, se puneă într-o albie, iar descântătoarea îi turna în cap zicând următoarele cuvinte: „*Te spăl, de dat, de fapt, de ură, de pâără, de căscare, de strigare, de urâtul cel mare*”.

După aceasta, bolnavul se culca în pat și trebuia să adoarmă. Semnul că bolnavul va avea leac era acela când apa fiartă se făcea roșie. În caz contrar, apa se făcea neagră (Niculae, 2005, p.178-181).

Deși practicile cu caracter magic sau etno-iatric ale mătrăgunei, erau cunoscute în toată țara, într-o varietate absolut impresionantă, în prezent această veritabilă super-știință tradițională, a dispărut aproape complet, ca realitate din teren, iar sub aspectul cercetării de specialitate, tema este puțin abordată.

Un demers științific profesionist, dublat de o anchetă de teren actualizată, ar aduce date noi și surprinzătoare despre această plantă fără egal în vegetația românească.

Bibliografie:

1. Bernea E. România - Simplitatea pierdută. Editura Vreamea, București, 2008.
2. Blaga I. Spațiul mioritic. Editura Humanitas, București, 1997.
3. Candrea I. A. Iarba fiarelor - studii de folclor. Din datinile și credințele poporului român. Fundația Națională pentru Științe și Artă, Academia Română, Institutul de Istorie și Teorie Literară „George Călinescu”, București, 2001.
4. Culianu I. P. Eros și magie în Renaștere. 1484, Editura Polirom, Iași, 2003.
5. Dan N. C. Mătrăguna- o etnobotanică magică. Editura Carpathia Rex, București, 2006.

6. Dan N. C. *Magia și ființele fantastice din Carpați*. Editura Carpathia Rex, București, 2005.
7. Eliade M. *De la Zamolxis la Genghis-Han*. Editura Humanitas, București, 1995.
8. Ghinoiu I. (coordonator). *Atlasul etnografic al României. Vol.V*, Editura Academiei Române, Regia Autonomă „*Monitorul Oficial*”, București, 2013.
9. Ghinoiu I. *Zei Pastoralii*. Editura Univers Enciclopedic Gold, București, 2014.
10. Ghinoiu I. *Mitologie română*. Editura Univers Enciclopedic Gold, București, 2013.
11. Olteanu A. *Școala de solomonie*. Editura Paideea, București, 1999.
12. Olteanu A. *Mitologie română, vol.1-3*. Editura Cetatea de Scaun, București, 2021.
13. Olteanu A. *Ipostaze ale maleficului în medicina magică*. Editura Paideea, București, 1998.
14. Vulcănescu R. *Mitologie română*. Editura Academiei Republicii Socialiste România, București, 1987.

**Profesorul Ioan Aurel Pop, președintele Academiei Române:
dovezile despre poporul român sunt eradicate sistematic**

1. Sumerologul rus A. Kifisim: *„Strămoșii rumânilor au exercitat o influență puternică asupra întregii lumi antice, respectiv a vechii Elade, a vechiului Egipt, a Sumerului și chiar a Chinei”*.

2. Pitagora (580 – 495 î.Hr.), face zece referiri la valorile superioare ale geților. În *„Legea 1143”* el spune: *„Călătorește la geți nu ca să le dai legi, ci să tragi învățăminte de la ei. La geți toate pământurile sunt fără margini, toate pământurile sunt comune”*.

3. Homer: *„Dintre toate popoarele, geții sunt cei mai înțelepți”*.

4. Platon (427 – 347 î.Hr.), elev a lui Socrate și profesor al lui Aristotel, surprinde în dialogul *„CARMIDES”* o discuție între Socrate și Carmides, în care profesorul îi spune lui Carmides ce l-a învățat un medic trac când a fost la oaste: *„Zamolxe, regele nostru, care este un zeu, ne spune că după cum nu trebuie a încerca să îngrijim ochii fără să ținem seama de cap, nici capul nu poate fi îngrijit, neținându-se seama de corp. Tot astfel trebuie să-i dăm îngrijire trupului dimpreună cu sufletul, și iată pentru ce medicii greci nu se pricep la cele mai multe boli. Pentru că ei nu cunosc întregul, pe care îl au de îngrijit. Dacă acest întreg este bolnav, partea nu poate fi sănătoasă căci, toate lucrurile bune și rele pentru corp și pentru om în întregul său, vin de la suflet și de acolo curg ca dintr-un izvor, ca de la cap la ochi. Trebuie deci, mai ales și în primul rând, să tămăduim izvorul răului pentru ca să se poată bucura de sănătate capul și tot restul trupului. Prietene, sufletul se vindecă prin descântece. Aceste descântece sunt vorbele frumoase, care fac să se nască în suflete ÎNȚELEPCIUNEA”*. Uimitoare aceasta viziune asupra medicinei lui Zamolxe acum mai bine de 2400 de ani!

5. Dionisie Periegetul (138 d.Hr.): *„În ceea ce urmează voi scrie despre cea mai mare țară, care se întinde din Asia Mică până în Iberia și din nordul Africii până în SCANDIA, țara imensă a dacilor”*.

6. Marco Merlini, arheolog italian (n. 1953), spunea referitor la plăcuțele de la Tărtăria: *„Oasele ca și plăcuțele sunt foarte vechi. Acum este o certitudine. Este rândul nostru să gândim că scrierea a început în*

Europa cu 2000 de ani înaintea scrierii sumeriene. În România avem o comoară imensă, dar ea nu aparține numai României, ci întregii Europe”.

7. Friedrich Hayer, 1899 – filozof austriac: *„Rumunii sunt poporul din Europa care s-a născut creștin”* (ambasadorul Vaticanului la București spunea în aula Academiei același lucru, și asta acum câțiva ani).

8. Alfred Hofmann, 1820 – în *„Istoria Pământului”*: *„Într-adevăr nicăieri nu vei putea găsi o putere de înțelegere mai rapidă, o minte mai deschisă, un spirit mai ager, însoțit de mlădierile purtării, așa cum o află la cel din urmă rumun. Acest popor ridicat prin instrucție ar fi apt să se găsească în fruntea culturii spirituale a Umanității. Și ca o completare, limba sa este atât de bogată și armonioasă, că s-ar potrivi celui mai cult popor de pe Pământ. Rumania nu este buricul Pământului, ci Axa Universului”.*

9. Marija Gimbutas – Profesor la Universitatea California din L.A. - *Civilizație și Cultură*: *„România este vatra a ceea ce am numit Vechea Europă, o entitate culturală cuprinsă între 6.500 – 3.500 î.H., axată pe o societate matriarhală, teocrată, pașnică, iubitoare și creatoare de artă, care a precedat societățile indo-europenizate, patriarhale, de luptători din epoca bronzului și epoca fierului. A devenit de asemenea evident că această străveche civilizație europeană precede cu câteva milenii pe cea sumeriană. A fost o perioadă de reală armonie în deplin acord cu energiile creatoare ale naturii”.*

10. Louis de la Valle Pousin: *„Locuitorii de la nordul Dunării de Jos pot fi considerați strămoșii Omenirii”.*

11. Gordon W. Childe: *„Locurile primare ale dacilor trebuie căutate pe teritoriul României. Într-adevăr, localizarea centrului principal de formare și extensiune a indo-europenilor trebuie să fie plasată la nordul și la sudul Dunării de Jos”.*

12. Eugene Pittard: *„Strămoșii etnici ai Rumunilor urcă neîndoielnic până în primele vârste ale Umanității, civilizația neolitică reprezintă doar un capitol recent din istoria țării”.*

13. Daniel Ruzzo – arheolog sud-american: *„Carpații sunt într-o regiune a lumii, în care se situa centrul european al celei mai vechi culturi cunoscute până în ziua de astăzi”*.

14. William Schiller – arheolog american: *„Civilizația s-a născut acolo unde trăiește astăzi poporul rumun, răspândindu-se apoi spre răsărit și apus”*.

15. John Mandis: *„Cele mai vechi descoperiri ale unor semne de scriere au fost făcute la Turdaș și Tărtăria”*.

16. Olof Ekstrom: *„Limba rumună este o limbă-cheie care a influențat în mare parte limbile Europei”*.

17. Universitatea din Cambridge: În mileniul V î.Hr. spațiul carpatic getic era singurul locuit în Europa;â:

– *Spațiul carpatic, getic, valah a reprezentat în antichitate OFFICINA GENTIUM, a alimentat cu populație și civilizație India, Persia, Grecia, Italia, Germania, Franța și așa-zisul spațiu slav;*

– *VEDELE (RIG V)EDA, cele mai vechi monumente literare ale umanității, au fost create în centrul Europei. Fostul Prim-Ministru al Indiei, Jawaharlal Nehru a scris că: „Vedele sunt opera arienilor, care au invadat bogatul pământ al Indiei”*.

18. Bonfini: *„Limba rumunilor n-a putut fi extirpată deși sunt așezați în mijlocul atâtor neamuri de barbari și așa se luptă să nu o părăsească în ruptul capului, încât nu s-ar lupta pentru o viață cât pentru o limbă”*.

19. Ludwig Schlozer (Russische Annalen-sec XVIII): *„Acești volohi nu sunt nici romani, nici bulgari, nici wolsche, ci VLAHI (RUMUNI), urmași ai mării și străvechii seminții de popoare a tracilor, dacilor și geților, care și acum își au limba lor proprie și cu toate asupririle, locuiesc în Valachia, Moldova, Transilvania și Ungaria în număr de milioane”*.

20. Michelet, Paris 1859, către trimisul lui Cuza: *„Nu invidiați vechile popoare, ci priviți pe al vostru. Cu cât veți săpa mai adânc, cu atât veți vedea țâșnind viața”*.

21. Andre Armad: *„Într-adevăr, acesta este unul din cele mai vechi popoare din Europa... fie că este vorba de traci, de geți sau de daci.*

Locuitorii au rămas aceiași din epoca neolitică – era pietrei șlefuite – până în zilele noastre, susținând astfel printr-un exemplu, poate unic în istoria lumii, continuitatea unui neam”.

22. D’Hauterive (Memoriu asupra vechii și actualei stări a Moldovei, 1902): *„Limba latinească în adevăr se trage din acest grai (primordial), iar celelalte limbi, mai ales rumuna sunt acest grai. LATINEASCA este departe de a fi trunchiul limbilor, care se vorbesc astăzi (așa zisele limbi latine), așa zice că ea, latina, este cea mai nouă dintre toate”.*

23. Huszti Andras: *„Urmașii geto-dacilor trăiesc și astăzi și locuiesc acolo unde au locuit părinții lor, vorbesc în limba în care glăsuiau mai demult părinții lor”.*

24. Bocignolli (1524): *„Rumunii, despre care am spus că sunt daci”.*

25. L.A. Gebhardi: *„Geții vorbeau aceeași limbă ca dacii și aveau aceleași obiceiuri. Grecii dădeau atât geților din Bulgaria, cât și dacilor din Moldova, Valahia, Transilvania și Ungaria același nume și credeau că și geții și dacii provin de la traci”.*

26. Martin Hochmeister (Siebenburgische Provinzial Blatter, 1808): *„În cele mai vechi timpuri cunoscute, în Transilvania și în țările învecinate locuiau dacii, care mai erau numiți și geți și de la ei a primit actuala Transilvanie împreună cu Moldova, Muntenia și regiunile învecinate din Ungaria, numele de Dacia”.*

27. Abdolonyme Ubicini (Les origines de l’histoire roumaine, Paris, 1866): *„Dacii sunt primii strămoși ai rumunilor de azi. Din punct de vedere etnografic dacii par să se confunde cu geții, aceeași origine, aceeași limbă. Asupra acestui punct de vedere toate mărturiile din vechime concordă”.*

28. Universitatea din Cambridge (1922, The Cambridge History of India): *„Faza primară a Culturii Vedice s-a desfășurat în Carpați, cel mai probabil, inițial în Haar-Deal”.*

29. Jakob Grimm (Istoria limbii germane, 1785-1863): *„Denumirile dacice de plante, păstrate la Dioscoride (medic grec din perioada împăraților Claudius și Nero) pot fi găsite și în fondul limbii germane”.*

30. Cronicile spaniolilor 25 (pag.179): „*Daco-Geții sunt considerați fondatorii spaniolilor*”.

31. Carol Lundius (Cronica ducilor de Normandia): „*Daco-Geții sunt considerați fondatorii popoarelor nordice*”.

32. Leibnitz (Collectanea Etymologica): „*Daco-Geții sunt considerați fondatorii teutonilor prin saxoni și frizieni, ai olandezilor (daci) și ai anglilor*”.

33. Miceal Ledwith (Consilier al Papei Ioan Paul al II-lea): „*Chiar dacă se știe că latineasca e limba oficială a Bisericii Catolice, precum și limba Imperiului Roman, iar limba rumună este o limbă latină, mai puțină lume cunoaște că limba rumună sau precursora sa, vine din locul din care se trage limba latină, și nu invers! Cu alte cuvinte, nu limba rumună este o limbă latină, ci mai degrabă limba latină este o limbă rumună. Așadar, vreau să-i salut pe oamenii din Munții Bucegi, din Brașov, din București. Voi sunteți cei care ați oferit un vehicul minunat lumii occidentale*”.

34. Daniel Ruzo (1968): „*Am cercetat munți din cinci continente, dar în Carpați am găsit monumente unice dovedind că în aceste locuri a existat o civilizație măreață, constituind centrul celei mai vechi civilizații cunoscute astăzi*”.

35. Carlo Troya (1784-1858, istoric italian): „*Nici un popor din cele pe care grecii le numeau barbare nu au o istorie mai veche și mai certă ca a geților sau goșilor. Scopul lucrării mele, Istorie Getică sau Gotică se împarte în două părți și una din ele arată că geții lui Zamolxe și ai lui Decebal au fost strămoșii goșilor lui Teodoric din neamul Amalilor*”.

36. Harald Haarman (specialist în istoria culturii): „*Cea mai veche scriere din lume este cea de la Tărtăria (cu mult înainte de scrierea sumeriană), iar civilizația danubiană este prima mare civilizație din istorie*”.

37. Paul Mac Kendrick: „*Burebista și Decebal au creat în Dacia o cultură, pe care numai cei cu vederi înguste ar putea-o califica drept barbară... Rumunii sunt membri ai unuia din cele mai remarcabile state*”.

creatoare ale antichității... Sus în Maramureș există un loc marcat drept centrul bătrânului continent” (Europa de la Atlantic la Urali).

38. William Ryan și Walter Pitman (geologi, 1995): „*Locul descris de Vechiul Testament ca fiind inundat de potop este cel al Mării Negre*”.

39. Robert Ballard (explorator, 1999), confirmă cele spuse de Ryan și Pitman.

40. Cavasius (De la Administratione Regni Transilvaniae): „*În Italia, Spania și Galia, poporul se slujea de un idiom de formație mai veche sub numele de lingua rumunească, ca pe timpul lui Cicero*”.

41. G. Devoto, G. Wilkie, W. Schiller: „*Barbarii n-au fost numai descoperitorii filosofiei, ci și descoperitorii tehnicii, științei și artei... Trebuie să merg mai departe și să arăt lămurit că filozofia greacă a furat din filozofia barbară. Cei mai mulți și-au făcut ucenicia printre barbari. Pe Platon îl găsim că laudă pe barbari și amintește că atât el cât și Pitagora au învățat cele mai multe și mai frumoase învățături trăind printre barbari*”.

42. Clement Alexandrinul (Stromatele): „*În sfârșit, o altă greutate de interpretare cu această metodă a unor învățături din Scriptură constă în aceea că nu le avem și în limba, în care au fost scrise întâia oară... Apoi limba e păstrată și de popor, nu numai de învățați, pe când înțelesul și textele le păstrează numai învățații și tocmai de aceea putem să concepem ușor că aceștia au putut să falsifice înțelesul textelor vreunei cărți foarte rare pe care o aveau în stăpânire*”.

43. Emmanuel de Martone (profesor la Sorbona, 1928, în interviul dat lui Virgil Oghină): „*Nu pot să înțeleg la rumuni mania lor de a se lăuda că sunt urmași ai coloniștilor romani, știind foarte bine că în Dacia nu au venit romani, nici măcar italici, ci legiuni de mercenari recrutați din toate provinciile estice ale imperiului, chiar și administrația introdusă de cuceritori avea aceeași obârșie. Voi rumunii sunteți daci și pe aceștia ar trebui să-i cunoască rumunii mai bine și să se laude cu ei, pentru că acest popor a avut o cultură spirituală și morală înaltă*”.

44. Marc Pagel (profesor, șef al laboratorului de bio informatică la Universitatea Reading, Anglia): „*Acum 10000 de ani în spațiul carpatic*

a existat o cultură, un popor care vorbea o limbă unică și precursora a sanscritei și latinei”.

45. Clemance Royer (în Buletin de la Societe d'Antropologie, Paris, 1879): „... *celții, germanii și latinii vin din estul Europei... iar tradițiile arienilor istorici din Asia îi arată venind din Occident... noi trebuie să le căutam leagănul comun la Dunărea de Jos, în această Tracie pelasgică a cărei limbă o ignorăm”.*

46. Jean Laumonier (în cartea „*La nationalite francaise*”, Paris, 1892): „*Românul sau dacul modern este adevăratul celt al Europei Răsăritene”.*

47. William Schiller (arheolog american). „*Civilizația s-a născut acolo unde trăiește astăzi poporul român!.. răspândindu-se apoi atât spre răsărit cât și spre apus! (...) Acum 13-15 mii de ani”.*

48. Daniel Ruzo „*Carpații sunt într-o regiune a lumii unde este situat centrul european al celei mai vechi culturi cunoscute la ora actuală”.*

49. Andre le Fevre (în lucrarea „*Les races et les langues*”, Paris 1893): „*Celții bruni, cărora etnografia le relevă urma din Dacia pâna în Armric (Bretania) și Irlanda, galii blonzi... populații, care vorbeau dialecte indo-europene”.*

50. Împăratul Iosif al II-lea: „*Acești bieți supuși rumuni, care sunt fără îndoială cei mai vechi și mai numeroși în Transilvania, sunt atât de de chinuiți și încercați de nedreptăți de oricine, fie ei unguri sau sași, că soarta lor, dacă o cercetezi este într-adevar de plâns... ”.*

Încet, încet, cercetătorii istorici mondiali recunosc, mulți chiar fățiș, că primele ființe umane au fost în Transilvania, sau mai exact în Ardeal, cum susține un document din Biblioteca de la Viena, despre trecutul fabulos al acestui teritoriu din spatiul Carpato – Danubiano - Pontic!

II.
DIN
ISTORIA
TEHNICII



HENRI COANDĂ, UN VIZIONAR AL SECOLULUI XX

Florin Teodor Tănăsescu

Membru de Onoare al Academiei Române

și Academiei de Științe a Moldovei

„Din când în când, apar pe suprafața pământului oameni minunați care strălucesc prin virtuțile lor și a căror calitate eminente aruncă o strălucire uimitoare, la fel ca acele stele extraordinare, ale căror cauze sunt necunoscute și despre care se știe încă și mai puțin ce devin după ce au dispărut; ei nu au nici strămoși și nici urmași; ei alcătuiesc singuri, întreaga lor rasă”.

(Jean de La Bruiere, celebru moralist francez)

Rezumat

În istoria tehnicii Henri Coandă rămâne savantul vizionar, autorul unor proiecte ce au depășit cunoștințele epocii, proiecte originale în domeniul aeronauticii, efectul Coandă și deschiderile spre aerodină, arhitectură și construcții, transport prin tuburi. Lucrarea prezintă succint unele proiecte și brevete de invenție ale savantului Henri Coandă.

Summary

In the history of technology, Henri Coandă remains the visionary scientist, the author of some projects that exceeded the knowledge of the age, original projects in the field of aeronautics, the Coandă effect and the openings towards aerodynamics, architecture and constructions, transport through tubes. The paper briefly presents some projects and patents of the scientist Henri Coandă.

1. Henri Coandă în istoria tehnicii

Cu aceeași curiozitate științifică, pasiune, geniu și viziune, Henri Coandă se apleacă asupra lucrurilor noi și nefăcute, indiferent că acestea se refereau la aeronautică, arhitectură, mijloace de transport moderne, arhitectură și construcții, utilizarea energiei solare pentru desalinarea apei.

El rămâne însă în istoria aeronauticii prin descoperirea efectului Coandă și a primului aparat de zbor cu reacție (avionul Coandă, Paris 1910), dezvoltarea aparatelor de zbor cu elice (în calitate sa de proiectant și Director la marea fabrică engleză de avioane Bristol), în elaborarea de metode științifice de modelare a condițiilor de zbor.

Henri Coandă se alătură lui Traian Vuia, Aurel Vlaicu în dezvoltarea aparatelor de zbor, Herman Obert în domeniul rachetelor iar cosmonautul român Dumitru Prunariu în cercetarea cosmosului. Despre fiecare din aceștia s-ar putea scrie mii de pagini, este un act de curaj pentru cineva care încearcă să abordeze personalitatea unui savant de geniu implicat în sute de patente, fiecare dintre ele însemnând o provocare în știință.

Dacă autorul acestei comunicări își propune să o facă, este pentru a sublinia că România, o țară mică, a dat oameni mari care și-au adus o remarcabilă contribuție la îmbogățirea tezaurului de cunoștințe ale lumii, un model și îndemn de al urma adresat tinerelor generații !

Invitat de onoare la Simpozionul Internațional organizat de Academia Română „*Aplicații ale efectului Coandă în aerohidrodinamică*” Henri Coandă adresa următoarele cuvinte memorabile „*puține nații din lume se pot mândri că au contribuit la progresul aviației cât a reușit nația română în ultimii zeci de ani*”.

Și așa cum cultura Hamangia reprezintă un punct luminos în cultura lumii, și creația tehnică românească dovedită în timp de descoperirile necunoscuților autori, care au realizat transportul pe șine în mine, vagonetii pe șine de lemn, macazul cu ac și inima de lemn, moara cu făciaie, precursorul turbinelor Pelton, metalurgia fierului și aurului, cu urme care se întind până la epoca dacilor, bolta moldovenească în construcții, continuă spre ani mai noi prin aviație - Aurel Vlaicu, Traian Vuia, Henri Coandă, în dezvoltarea cazanelor Vuia realizate după noi principii de ardere a combustibilului, creativitatea lui Petrache Poenaru (stiloul), Constantinescu (sonicitate și betonul armat), Dragomir Hurmuzescu (în tehnicile electrostatice), Stefan Procopiu (în magnetism

și definirea magnetonului Bohr-Procopiu), Augustin Maior (telefonie multiplă), Alexandru Proca (descoperirea mezonului Proca - Yukawa).

De aceea o prezentare a ceea ce a făcut Henri Coandă în domeniul tehnicii și de care omenirea s-a bucurat, prezentarea succintă a unor proiecte finalizate, dar și a unora care dau o nouă viziune asupra viitorului, este firesc a fi cunoscute de cât mai mulți. Intors definitiv în țară în anul 1969, hotărât să aplice cât mai mult în ideile sale într-un Institut Național de Creație Științifică și Tehnică (INCREST) pe care-l înființează concentrând mari valori științifice ale țării, el demarează câteva proiecte de mare anvergură care vor fi prezentate alături de cele dezvoltate în afara țării, proiecte originale și de mare interes științific.

2. Date biografice

Henri Coandă se naște la 7 iunie 1886 în București ca fiu al generalului, profesor al Școlii Politehnice din București, Constantin Coandă și a Aidei Danet fiica doctorului francez Gustav Danet [1, 2]. Elev al școlii Petru Poni din București, urmează 3 ani cursurile Liceului Sfânt Sava și apoi pe cele ale Liceului Militar din Iași, pe care-l termină în anul 1903, în intenția de a se dedica unei cariere militare.

Își continuă studiile la Școala de Ofițeri de Artilerie, geniu și marină din București, dar pasionat de tehnică, în anul 1904 este trimis în Germania pentru a urma cursurile școlii de inginerie „*Technische Hochschule din Berlin-Charlottenburg*”, urmate apoi de cele ale Universității din Liege și cele ale Institutului de Electrotehnică din Montefiore-Torino. Părăsește cariera militară în anul 1908 și se înscrie la Școala Superioară de Aeronautică și Construcții Mecanice, înființată în anul 1909, aparținând primei promoții de absolvenți, absolvită în 1910 ca șef de promoție ingineri aeronautici. Pasiunea pentru tehnică și, în special, pentru aparate de zbor se manifestă încă înainte de a urma cursuri universitare!

Parisul reprezenta pentru Henri Coandă prin efervescenta activităților științifice, în special, în curajul de abordare a unor probleme noi în aeronautică, centrul științific unde se validau marile descoperiri în

domeniul aviației, pentru care căpătase o mare pasiune, o continuare a unor visuri din tinerețe, motiv pentru care decide să se stabilească în Franța. Gânduri noi îl frământă în găsirea formei optime a aripii, găsirea unui nou sistem de propulsie, arhitectura unui avion, materialele optim a fi folosite, remarcându-se de mari specialiști ai timpului: Gustav Eiffel, Bleriot și Farman, ca un vizionar în aeronautică. Salonul de Aeronautică organizat la Paris în anul 1910, când expune alături de mari constructori de avioane cu elice: Wright, Bleriot, Farman, Santos-Dumont avionul său Coandă 1910, primul avion cu reacție, original ca structură și propulsie, îl consacra în mod deosebit la vârsta de 24 ani, ca părintele avionului cu reacție. Noutatea soluțiilor date în construcția avionului său, se datorează studiilor și măsurătorilor de portanță și rezistență la deplasare a diferitelor profile de aripă, a standurilor de probă și modelare, tehnici de pionierat în acei ani.

Între anii 1911-1914 se angajează ca Director tehnic la cunoscuta firmă Bristol Aeroplane. Numirea sa în această funcție se datorează memoriului său înaintat președintelui firmei George White privind viitorul aviației. I se cere însă un lucru: să se ocupe doar de avioanele cu elice unde construiește mai multe aparate mono - și biplane, civile sau militare, aparate care prin performanțele lor dominau piața aero. Cu unul din ele câștigă în anul 1912 premiul I la concursul internațional al aviației militare!

Între anii 1914-1918, îl regăsim la firmele Saint Chamond și SIA Delaunay-Belleville în Franța, unde proiectează 3 tipuri de aeronave, cel mai cunoscut fiind aparatul Coandă 16, avion cu două elici apropiate de coada aparatului, asemănător cu avionul de transport Caravelle, la a cărui proiectare va și participa.

Declanșarea primului război mondial îl găsește alături de armata franceză în realizarea de aparate de zbor performante: avioane de bombardament cu raza mare de acțiune, aparate de tragere, proiectarea tunului fără recul. După terminarea războiului se îndreaptă spre dezvoltarea altor proiecte: beton lemnul (1921), cisterna de beton (1927), blocul piramidă împreună cu arhitectul francez J Dupre (1928),

descoperirea *Efectului Coandă*, care stă la baza a numeroase aplicații: ejectoarele Coandă (1930), aerodina lenticulară, invenție de mare importanță și astăzi (1935), desalinarea apei de mare (1954), sistem de transport prin tuburi inițial în Franța și prototip în România la Maneciu Ungurenu (1960, 1970).

Cunoscând prestigiul științific, de care se bucura Henri Coandă în lumea științifică, Guvernul român face eforturi deosebite pentru a-l convinge să revină în țară încă din anul 1965, fiind invitat de N. Ceaușescu pentru a reveni în țară, lucru pe care-l va face în anul 1969 când se stabilește definitiv în țară și are un rol important în dezvoltarea industriei aeronautice românești, industrie cu tradiție în România și în acei ani importatorul unor licențe valoroase în aeronautică, care-i vor permite fabricarea în țară a primelor avioane BAC 1-11. I se asigură fonduri importante pentru dezvoltarea unor idei existente în brevetele sale de invenție, are libertatea stabilirii tematicilor de cercetare, devine un consilier al statului în domeniul științei și dezvoltării de cercetare, creează un Institut Național de Creație Științifică și Tehnică-INCREST, în a cărui profil regăsim proiecte de mare valoare științifică.



a.

b.

Fig. 1. La stăruința șefului statului Nicolae Ceaușescu, Henri Coandă se stabilește definitiv în România (a); Prof. C-tin Dinculescu și academicianul Elie Carafoli, întâmpinând pe Henri Coandă la una din numeroasele întâlniri avute înainte de stabilirea definitivă în țară.

În anul 1969 se stabilește definitiv în România, creează Institutul Național de Creație Științifică și Tehnică, unde abordează câteva importante proiecte: Delta-orașul viitorului, aerodina lenticulară - avionul

secolului XXI, proiectul aerototub expres, instalație de ardere a deșeurilor și conversia căldurii în electricitate, proiecte care vor fi prezentate în cele ce urmează. Este ales membru al Academiei Române în anul 1970, consilier pentru Știință al Statului român, moare la București la 25 noiembrie 1972.

3. Câteva din brevetele remarcabile ale lui Henri Coandă

3.1. Primul avion cu reacție din lume, Coandă 1910

Interesante sunt mărturiile lui Henri Coandă făcute la o conferință, pe care a ținut-o în anul 1967 la Academia Română privind pregătirile sale pentru construcția primului avion cu reacție din lume, prezent la Salonul Internațional de Aviație de la Paris „*De fapt acel an 1910 a debutat în 1906! Perioada 1906-1910, o consider cea mai importantă a vieții mele. Si să vedeți de ce! În 1906 am văzut la Nisa unul din avioanele fraților Wright trimis acolo spre a fi verificat*”.

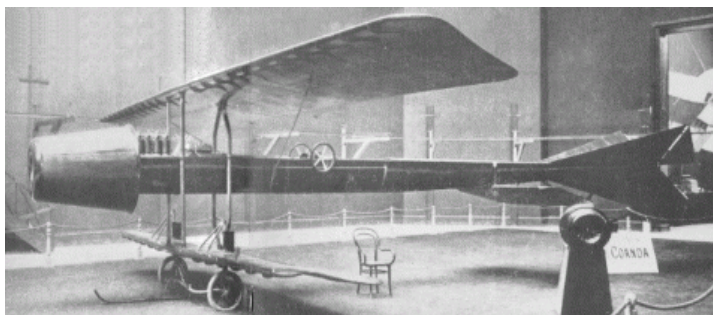

Fig. 2. Avionul Coandă 1910; afișul realizat de Henri Coandă și primul avion cu reacție din lume, expus la Salonul de Aviație de la Paris (1910).

„Sistemul, care antrena avionul, adică motorul său, cu un randament de 13%, mi s-a părut necorespunzător. Mi-a venit ideea să fac un motor turbopropulsor. Blériot mi-a spus că nu am să reușesc să realizez un motor turbopropulsor atâta vreme cât nu știu să construiesc un avion. Trebuia deci să mă ocup și de avion. Am început examinarea aripilor pe o locomotivă unde instalasem aparate, care să măsoare rezistența la înaintare. Pornind de la practică, deci, am construit avionul și odată cu el și motorul”.

Profesorul general Florin Zăgănescu menționează concluziile unui articol publicat în Revista franceză l’Aéroophile, care semnaleză conceptele originale ale avionului cu reacție Coandă:

- concepția avionului cu cea mai mică rezistență la înaintare;
- distanțarea aripilor (biplan sau multiplan) pentru a răspunde unei bune sustentării;
- plasarea propulsorului pe avion, pentru ca aspirația să nu influențeze portanța aparatului;
- tren de aterizare cu roți cu mișcare independentă și ușor retractabile.

Revista „*La Technique Aeronautique*” din 1910 la rândul său [2] sublinia: „*Aeroplanul Coanda este unul din rarele aparate la care totul este nou, iar modul judicios și rațional prin care inventatorul iese de sub fâgașul drumului bătut în această direcție este motivul să examinăm mijloacele pe care inventatorul le folosește în construcția sa, cea mai mare ingeniozitate creatoare Henri Coandă a dovedit-o în concepția acestui propulsor. Nu putem spune că acest sistem va putea înlocui elicea, dar nu i se poate micșora meritul de a fi dat cea mai elegantă soluție*”.

La lansarea avionului, Gustav Eiffel adresându-se lui Henri Coandă spunea „*Tinere te-ai născut cu 30 de ani înaintea generației tale*”. Timpul a fost acela care a dovedit importanța invenției lui Henri Coandă în aeronautică, prioritatea invenției sale fiind recunoscută pe plan mondial.



Fig. 3. O machetă a avionului Coandă 1910 și o sanie echipată cu motor reactiv.

La cererea Marelui Duce Chiril al Rusiei, vizitator al Standului de la Salonul de al Paris, acesta îi cere lui Henri Coandă să proiecteze și să realizeze o sanie echipată conform cu motor reactiv. O face până la sfârșitul anului și în 1911 ea va participa la un concurs organizat la Sankt Petersburg.

3.2. Proiectele și brevetele dezvoltate de Henri Coandă la Firma Bristol

Răspunde cererii firmei Bristol, firmă recunoscută pentru producția de avioane, de a se alătura ei, în scopul dezvoltării unor noi tipuri de avioane cu elice, multe din ele cunoscute sub numele Bristol-Coandă. Este Director tehnic al firmei în perioada anilor 1911-1914 și contribuie esențial la dezvoltarea mai multor aparate mono - și biplane, civile și militare, unul din ele clasându-se pe primul loc la un concurs militar de aviație, organizat în Anglia în anul 1912. În anul 1915 proiectează primul avion de bombardament strategic, care avea o rază de acțiune de 1500 km, autonomie record pentru acei ani.

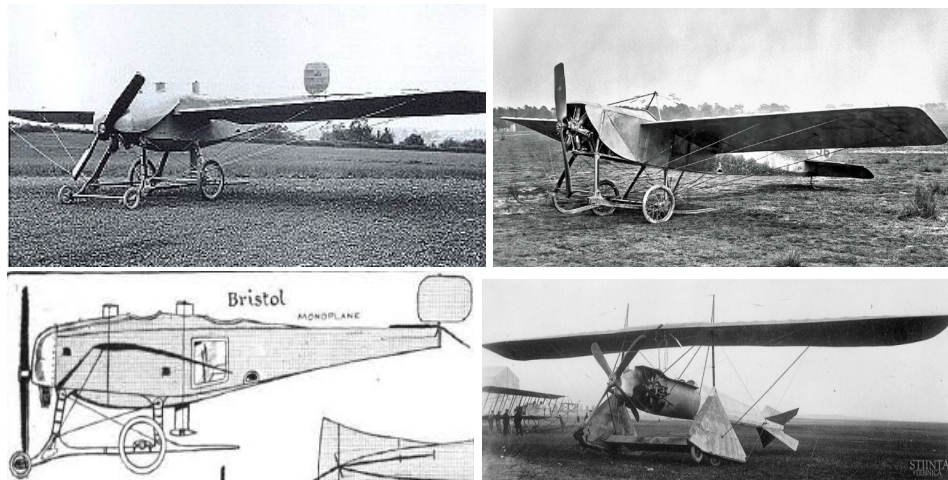

Fig. 4. Avioane Bristol-Coandă, proiectate în directoratul său la Bristol. Ultimul avion din figură avea două motoare, unul putând fi oprit în timpul zborului.

3.3. Proiectele dezvoltate de H Coanda la la Dalauney-Belleville Airplanes in Saint Denis in perioada anilor 1914 - 1916

Aici proiecteaza trei tipuri de aeronave, dintre care cel mai cunoscut este Coanda - 1916, cu doua elice apropiate de coada aparatului. Coanda - 1916 este asemănător cu avionul de transport Caravelle, la proiectarea caruia de fapt a și participat.

3.4. Cisterne și șlepuri cisternă din beton grafitat

Pentru companiile franceze, realizează în anul 1927 în Golful Persic, cisterne vagon, șlepuri-cisternă, concepute din beton grafitat. În figura 5,b este prezentat un vagon cisternă, realizat după această invenție.

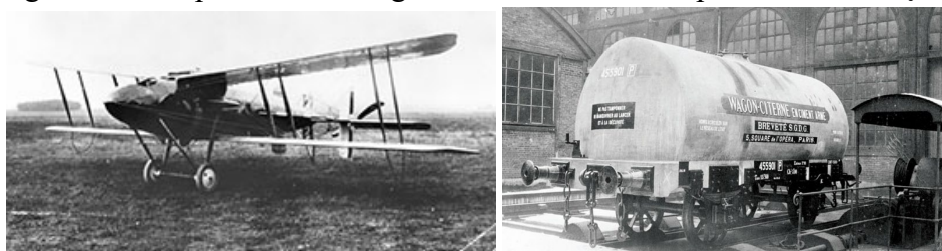

a.

b.

Fig. 5. Avionul Coandă 1916 (a) și Vagon-ul cisternă din beton grafitat (b) realizat după o invenție a lui Coandă.

3.5. Blocurile piramidă, un nou concept în construcții



Fig. 6. Bloc piramidal cruciform proiectat împreună cu arhitectul francez J. Dupre.

Împreună cu arhitectul francez J. Dupré, realizează în anul 1928 proiectul unui imobil de locuințe, conceput sub forma unei piramide în formă de cruce. Imobilul avea 700 de apartamente, 100 m înălțime, 220 m latura de bază și ar fi trebuit să fie realizat în estul Parisului. Construcție

multicelulară din grinzi de oțel și conceput să fie realizat în trepte, cu posibilitatea de a amplasa la fiecare fereastră „un filtru de verdeață” cu o orientare a imobilului în așa fel încât soarele să pătrundă în toate încăperile. Orașele Pisa, Paris, Bruxelles, Padova, acorda medalii de aur, evidențiind noutatea construcțiilor multicelulare.

Din păcate complexitatea proiectului și costurile au împiedicat valorificarea proiectului, el își păstrează și astăzi actualitatea.

3.6. Efectul Coandă și impactul asupra mecanicii fluidelor

Anul 1930 este anul, în care Henri Coandă explică un fenomen întâlnit la experimentarea avionului Coandă 1910, când nu găsisse o explicație pentru faptul că flăcările de la motor nu deviau în afară ci se atașau de fuselajul avionului, fenomen pe care Theodor von Karman, pionierul aerodinamicii, îl va numi Efect Coandă și stă astăzi la baza a numeroase aplicații: ejectoare Coandă pentru aer și apă, amortizoare de zgomot, propulsie aerodine lenticulare. *Efectul Coandă constă în principiu în a crea o zonă de depresiune în plin aer dealungul unui perete, care permite fluidului să ia direcția peretelui unde s-a produs depresiune. Jetul de fluid are tendința de a urma forma unui obiect convex, atunci când este îndreptat spre acesta. Jetul este accelerat și crează o diferență de presiune între partea din față și cea din spate.*

În anul 1934 în Franța și 1935 în România brevetează ideea sa sub titulatura: Procedeu și dispozitiv pentru a face să devieze o vană de fluid ce pătrunde în alt fluid. Florin Zăgănescu [2] evidențiază particularitățile acestui fenomen: devierea jetului, care urmează conturul suprafeței pe care se scurge prezentul jet, aderând la această suprafață, precum și amplificarea procesului de antrenare a fluidului ambiant de către jet, la care se adăuga aderarea curgerii în interiorul ajutărilor.

Reluată această idee pentru generalizarea unor aplicații, au fost realizate la INCREST în perioada anilor 1971-1980, 600 silențioase de zgomote gazodinamice, aproape 13000 ventile ejectoare pentru ventilație, 400 brose aerostatice, 50 dispozitive gaz-lift, toate folosind Efectul Coandă [2].

3.7. Aerodina lenticulară

Efectul Coandă, a cărui explicație o găsisse, îi sugerează posibilitatea de dezvoltare a unor aparate de zbor fără a folosi piese mecanice în mișcare. „*Trebuie să cercetăm posibilitatea existenței unor principii de zbor complet diferite de ceace avem astăzi*”, spunea Henri Coandă și imaginează numeroase soluții, experimentează și realizează unele prototipuri.

Henri Coandă considera că aplicarea efectului Coandă la un asemenea aparat, permite realizarea unui gradient de presiune statică în jurul unui corp simetric astfel încât suma presiunilor luate cu semnele lor, să conducă la o rezultantă cel puțin egală cu greutatea corpului respectiv și are propulsie neconvențională, intradosul acesteia menținând presiunea atmosferică.

În dosarele Coandă aflate la Muzeul Aviației din București aparatul realizat de el are propulsie neconvențională, forma de lentilă și dispunerea în jurul coroanei a mai multor fante, prin care ies jeturi ce formează un strat de gaze, care imprimă mișcarea ansamblului, direcția gazului determinând mișcări ascensionale sau de translație.

Originalitatea ideii și interesul de aplicare dat fiind noutatea și implicațiile cu caracter militar și comercial conduc la o anumită secretizare a circulației informațiilor despre proiect, Canada și SUA fiind menționate ca cele, care abordau această tematică, iar utilizarea efectului

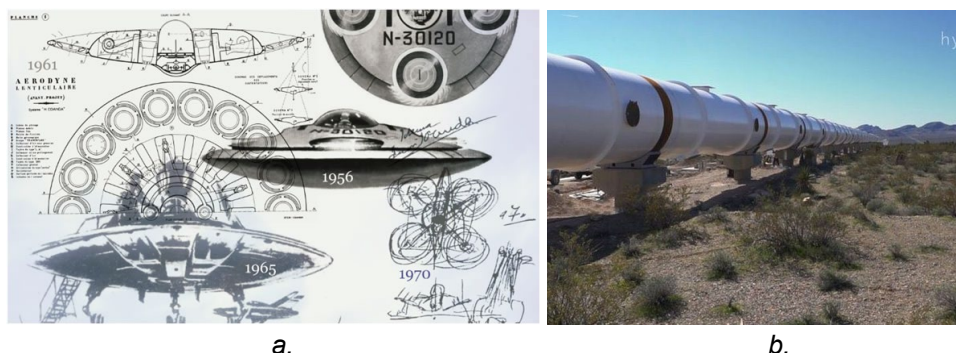

Fig. 7. Etape ale proiectării aerodinamelor în cercetările dezvoltate de Henri Coandă (a) și Sistemul de transport Hyperloop (b) dezvoltat în ultimii ani în SUA.

Coandă era un fapt, care se desprindea din puținele articole publicate. Prezența lui Coandă în calitate de consultant în unele proiecte americane, este atestată de unele documente.

Dezvoltă numeroase experimentări și realizează câteva prototipuri în anii 1956, 1961, 1965. După stabilirea în România continuă aici cercetările (1970), imaginează noi tipuri de aerodine.

3.8. Sisteme de transport în tub

Problema transportului în conducte a făcut obiectul a numeroase cercetări profesorul de aeronautică Joseph elaborând în anul 1965 un proiect de transport pneumatic: Tube flight, soluție pe care o brevetează. Astăzi după mai bine de 60 de ani în SUA se dezvoltă un sistem de transport de acest gen și de mari dimensiuni, Hyperloop.

Interesat de această tematică și intuind posibilitatea de a utiliza efectul descoperit de el, -efectul Coandă-, proiectează variante de transport materiale și persoane, soluții pe care le va dezvolta în cadrul unor prototipuri utilizând ejectoare Coandă și care practic vor fi realizate în țară după venirea lui Coandă la INCREST.

Soluția dată, consta în plasarea unor containere/ cabine într-un tub în care creind o depresiune la începutul navei și o presiune la exterior, ea era “suptă” deplasându-se cu mare viteză în tub, preconizat a se atinge viteze de sute de km/ oră. Existau multe elemente de noutate și anume: tubul era constituit dintr-o succesiune de tronsoane unite între ele printr-un ajutor aspirator-refulant de forma convergent-divergent, în care pătrunde periodic printr-o fantă inelară subțire, o cantitate de aer sub presiune; ajutorul era astfel proiectat încât să favorizeze producerea efectului Coandă.

3.9. Rezervoare flotabile de mari dimensiuni

În anul 1969, Henri Coandă în cadrul Companiei americane Chicago Bridge, concepe proiectul și realizează un rezervor oceanic subacvatic fără fund, pentru stocarea petrolului având capacitatea de 500000 barili, amplasat sub apă la 70 de mile de coasta emiratului Dubai.

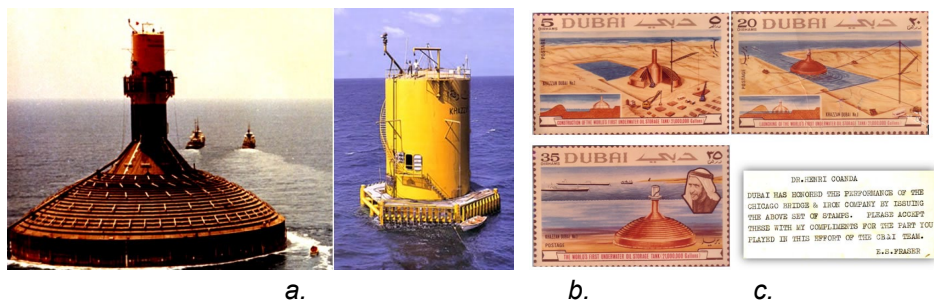

Fig. 8. Rezervorul oceanic în călătoria spre locul de amplasare (a), partea superioară care rămâne deasupra apei după umplerea sa (b) și seria filatelică emisă cu ocazia acestui eveniment (c).

Cu o înălțime de 62 m și diametru 82 m a fost considerat una din cele mai spectaculoase realizări ale timpului.

În cinstea acestui eveniment, emiratul Dubai a emis o serie de timbre filatelice immortalizând momentul deplasării rezervorului spre locul de amplasare.

3.10. Proiecte ale lui Henri Coandă în domeniul apei

Apa a constituit o tematică, asupra căreia Henri Coandă și-a îndreptat atenția. Două proiecte abordate, lansând idei noi care și astăzi își păstrează actualitatea: primul privește modul de cristalizare a apei în diverse regiuni ale lumii și consecințele acestui fenomen, cel de al doilea - în criza energiei care se antcipa - desalinarea apei de mare, utilizând energia solară, soluție tehnică propusă încă din anul 1954, de mare interes pentru țările sărace în apă potabilă.

Nu trebuie considerat ca toate cele peste 250 brevete înregistrate de Henri Coandă au avut aceeași valoare, dar ele au reprezentat reale schimbări ale concepției despre anumite probleme. Dar ceea ce este interesant în ele este faptul că punându-și semne de întrebare asupra unor lucruri, el invita oamenii de știință, să le infirme sau să le dezvolte, ceea ce este un mare merit a lui Coandă, care prin imaginația sa a deschis posibilitatea unor noi abordări a unor proiecte de cercetare.

Astăzi, după atâția ani de la abordarea lor de către Coandă problema „apei vii”, a apei plate, a apei miraculoase, care să prelungească viața omului, este actuală!

3.10.1. Apa, un senzor al calității vieții

În ceea ce privește primul proiect, am avut șansa să particip ca tânăr inginer la una din conferințele ținute de Henri Coandă la venirea sa în București, în care acesta a abordat un subiect fascinant prin noutatea lui: Modul de cristalizare a apei, diferit în diversele zone ale lumii cu posibil impact asupra sănătății și duratei de viață, a creativității populației, creativitatea considerând-o ca fiind în strânsă legătură cu apa, pe care o consumăm, mai ales cu cea pe care am început să o bem de la naștere.

Studiile pe care le face asupra cristalizării apei în diversele zone ale globului, judecat după forma fulgului de zăpadă, arată marile diferențieri dintre acestea, de unde posibilitatea de a trage unele concluzii privind apa și impactul ei asupra performanțelor identificate la om, caracteristicile specifice ale locuitorilor diverselor zone geografice. Coandă considera apa ca o ființă vie, sursa cristalizării evidențiind prin imaginea fulgului, caracteristicile acesteia, impactul asupra vieții de unde și interesul pentru apa pe care o consumăm, care este esențială.

În figura 9, Henri Coandă prezentând imagini ale fulgului de



Fig. 9. Henri Coandă și modul diferit de cristalizare a apei în diverse zone geografice ale lumii.

zăpadă, în diferite zone ale lumii.

Cel de al doilea proiect ce vizează apa, este cel menit să desalinizeze apa mărilor pentru a asigura populației apă potabilă, desalinizare realizată prin utilizarea energiei solare și obținerea căldurii cu ajutorul unor captatoare cilindric parabolice de mari dimensiuni și

a unei promițătoare tehnologii propusă de Henri Coandă, verificată într-o instalație prototip în sudul Franței.

3.10.2. Desalinarea apei de mare

Obținerea apei potabile prin desalinarea apei mărilor și oceanelor a

constituit un alt domeniu de interes pentru Henri Coandă datorită lipsei ei în multe zone ale lumii. Sistemul conceput prezentat în Revista franceză „*Radar*” din ianuarie 1954 [3] utiliza energia solară, folosind captatoare cilindric parabolice de mari dimensiuni (8 mp), care concentrau radiația solară, încălzind la câteva sute de grade aerul, care circula într-un tub plasat în focarul captatorului. Sistemul conceput de Henri Coandă a fost verificat cu succes în sudul Franței la Londe-les-Maures [4].

Desalinizarea se făcea prin vaporizare, aerul încălzit la temperaturi înalte se aplică apei, vaporii urmând a fi colectați într-un condensator de mari dimensiuni. Performanțele obținute pe acest modul erau promițătoare: 1600 litri de apă potabilă în 12 ore! În figura 10,*a* este dată imaginea captatorului și parțial a instalațiilor anexe, iar în figura 15,*b* - realizarea unei instalații de dimensiuni mari, utilizând modulul de 8 mp, multiplicat.

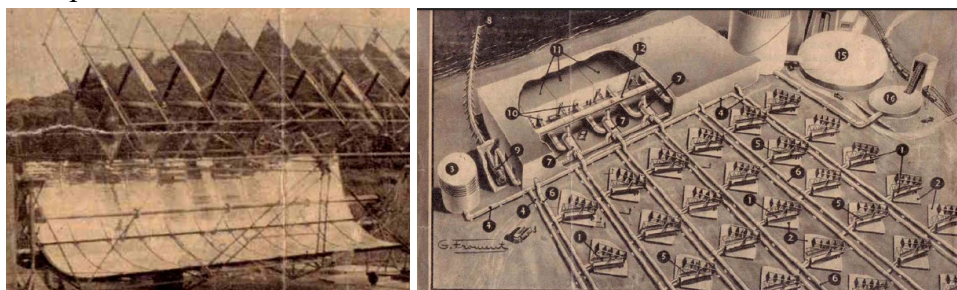

Fig. 10. Captator cilindric de mari dimensiuni (a) și o instalație de dimensiuni mari de desalinare (b), multiplicând modul de 8 mp (a).

Copilăria energiei solare - abordarea proiectului se făcea în anul 1954 când interesul pentru energia solară nu era cunoscut și găsirea altor sisteme de desalinare aparent mai simple, în cazul de față osmoza, dar consumatoare de energie, au influențat decizia de aplicare pe scară industrială.

Proiectul își păstrează actualitatea, unele idei regăsindu-le în alte proiecte aplicate astăzi în cadrul centralelor termoelectrice cu turn: folosirea captatoarelor cu concentrare, modularizarea, care permite o diversitate dimensională, economia de energie.

4. Proiecte dezvoltate de Henri Coandă la INCREST

Întors în țară în anul 1969 pentru a contribui la dezvoltarea științei românești și valorificarea unor brevete ale sale, Henri Coandă, având un sprijin deosebit din partea statului român, înființează Institutul Național de Creație Științifică și Tehnică-INCREST, având ca obiectiv abordarea unor proiecte de înaltă ținută științifică sugerate de acesta. Atrage ingineri valoroși în cadrul proiectelor sale, Institutul devenind în scurt timp o unitate de elită a cercetării românești.

„Am încercat să creez o formă organizată, un institut, care să se ocupe de realizări, de idei avansate, un institut care să facă. Poate că multe din ideile, pe care le-am sprijinit, vor da primul rod peste mai mulți ani. La urma urmei, nici pomii nu dau rod după primii ani. Natura știe ea de ce și pentru ce”, răspundea Henri Coandă ziaristului A. Stark [5].

De reținut din aceste înțelepte cuvinte, importanța, pe care o acorda ideilor avansate, cu remarcă însă *„că ele trebuie făcute”*, politica pe care a urmat-o personal întreaga viață, știind că rezultatele vor veni chiar dacă ele mai pot întârzia.

Din rândul proiectelor abordate de Institut, am selectat câteva proiecte, care impresionează prin conținutul lor științific, prin noutatea abordărilor dar și a interesului de *„a fi făcute”*, aplicate. Ele sunt: Proiectul Delta - Iormeanu Orașul viitorului, Aerodina reticulară-avionul secolului XXI, Proiectul Aerotub Express, Proiectul și Instalația de ardere a deșeurilor menajere și conversia căldurii în electricitate.

4.1. Proiectul Delta – Bugival, orașul viitorului

Conceptul arhitectural al proiectului aparținea arhitectului Dorin Iormeanu și urmărea ca în acest oraș al științei, pe care dorea să-l realizeze Henri Coandă, să creeze un nou ambiental, care să stimuleze creativitatea omului de știință, găsirea unei simbioze între psihicul și spiritul uman, un cadru arhitectural ambiental cu o simbioză între volume și cadrul natural, peisajul, în care arhitectura trebuia să se contopească cu acesta. Aplicarea unor alte invenții ale lui H. Coandă în acest oraș,

transportul în tuburi, aplicații ale energiei solare, aerodine, desalinarea apei de mare, îndemna omul de știință să gândească viitorul, să aibă stimulii pentru a crea, de a colabora transdisciplinar cu alți specialiști într-un mediu, care favoriza performanța, sau condițiile de a se reface.

Centrul de recreere și de cercetare Delta-Bugival, era un mini oraș al științei, care se întindea între Sft. Gheorghe și Sulina, pe o plajă, care se întindea pe o lungime de 10 km și 2 km lățime.

Forma geometrică dominantă a habitatului era oul. Alegerea formei ovoide drept model de celulă habitabilă a avut după conducătorul Proiectului Dorin Iormeanu o motivație psihospirituală, perfect din punct de vedere estetic și practic nouă, forma evitând „colțurile” de la construcțiile cunoscute astăzi. Proiectul crea un nou mod de a simți, trăi și utiliza spațiul, care conferă confort sporit, eliminarea stresului întâlnit în mediul colectiv, care afectează celula familiară și intimul. Henri

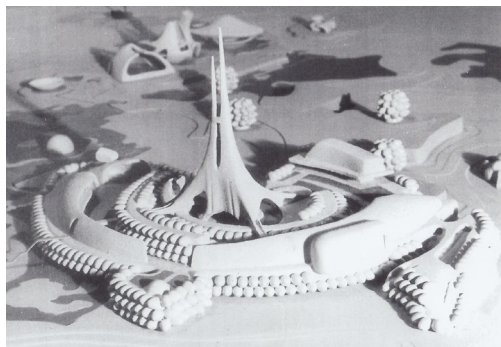

Fig. 11. O imagine a orașului viitorului.

Coandă cunoaște stresul, în care lucrează omul de știință, munca solitară în actul de creație atunci când dorește să fie singur și izolat de perturbații, dar totuși, dorind colectivitatea atunci când trebuie să-și comunice rezultatul său când cu echipa valorifică proiectul la care

lucrează, necesitatea pe care o simte de regenerare spirituală și fizică după muncă, apelând la un loc de recreere în mijlocul naturii, într-un habitat care să stimuleze creația științifică.

Proiectul Delta gândit de Dorin Iormeanu încă din anul 1970 suscita interesul lui Henri Coandă, care îi crează condițiile în INCREST de a-l dezvolta.

Orașul Științei, pe care-l gândește Henri Coandă pentru slujitorii ei, prin concepția sa trebuia să asigure stimularea creației prin contactul dintre specialiștii din diverse domenii, laboratoare în care sa aibă acces și

săli de conferințe în care să se prezinte rezultatele, teatre, cinematografe și spații de distracție, centre de refacere medicală, locuințe care să-i ofere intimitate dar și traiul în colectivitate, atunci când dorește!

Era propus un nou mod de a trăi, simți și utiliza spațiul, de a apela la noi funcționalități generate de cunoștințele noi care apăruseră dar și altele pe care le prefigurează (energia solară), automobilele electrice ca mijloc de transport, legătura între localități cu trenuri cu sustentație, transportul în tuburi, în care mișcarea cabinelor cu pasageri se făcea utilizând efectul Coandă, implementarea altor proiecte vizând legătura între stațiunile de pe litoral. În concepția acestui mini oraș al științei, cercetării și artei, al odihnei active și recreerii, noutățile, la care se apela, confereau acestuia valențe științifice neîntâlnite.

Din păcate, dispariția lui Henri Coandă (1972) a încetinit lucrările, Dorin Iormeanu pleacă în Franța, proiectul este sistat. După 30 de ani, întors în țară, arhitectul analizează șansele de reușită, pe care le-ar avea astăzi asemenea proiect. Multe au apărut în acești 30 de ani și ritmul, în care se aplică rezultatele noi, conduc la ideea că proiectul vizionar conceput atunci poate rămâne în viitor un nou punct de plecare, dar ar mai trebui să existe un Henri Coandă!

Impresionează faptul că multe idei întâlnite în Proiectul Delta sunt astăzi realități. Deci viziunile sale în anul 1970 nu erau utopii: vehiculele electrice ca mijloc de transport; celulele fotovoltaice ca sursă de energie; informatica ca auxiliar important în viața omului; laserele în comunicații și divertisment; anticiparea conceptului de transdisciplinaritate prin colaborarea cercetătorilor de diverse discipline, care va fi fundamentat tot de un român Basarab Nicolescu [6].

4.2. Aerodina lenticulară

La INCREST, Henri Coandă continuă cercetările sale în domeniul aerodinei lenticulare, considerată a fi o soluție în transportul aerian gândit și ca soluție în orașul viitorului.

Aplicarea efectului Coandă în dezvoltarea mijloacelor de transport aerian este anunțată încă din anul 1968 atunci când într-o vizită în România anunța cercetările, pe care dorește să le abordeze: „*Am numeroase*



Fig. 12. Un nou tip de aeronava „gândit” de Henri Coandă.

preocupări acum, dintre toate problemele cele mai acute pentru mine sunt trenul URBA care va circula pe pernă de aer după principiul efectului Coandă, apoi avionul care va fi construit pe baza aerodinamelor lenticulare, așa numitele „farfurii zburătoare” tot un rezultat al aplicării acestui efect” [2].

Henri Coandă semnaleză limitările, pe care aeronavele actuale le prezintă: decolare și aterizare pe verticală și „zborul la punct fix”, soluții pe care aerodina concepută de el o poate face și care va deveni „un mijloc de transport al viitorului”.

Pledează pentru realizarea unui mijloc de zbor fără piese în mișcare, rezolvarea stabilității în manevrele de zbor și menținerea presiunii atmosferice pe intradosul „farfuriei zburătoare”.

Stabilit în țară, continuă dezvoltarea soluțiilor date în brevetele sale, efectuează încercări pe modele și schițează realizarea unei aeronave care cuprindea 4 aerodine grupate în jurul unui fuselaj cilindric, amplasat în centrul de presiune al ansamblului celor 4 forțe sustentatoare care apăreau pe discurile respective. [2]

Avantajul de a putea decola de oriunde și aterizarea la verticală, lipsa pieselor în mișcare prin utilizarea efectului Coandă, determina dezvoltarea a numeroase programe de cercetare care se dezvoltă în SUA, Canada, Rusia, care au la bază efectul Coandă.

4.3. Transportul prin conducte

În cadrul INCREST reia aceste cercetări, dezvoltând prototipuri care să-i valorifice ideile conținute în numeroasele sale brevete. Ca mijloc de transport persoane, el imaginează un sistem de transport persoane prin tuburi care să facă legătura între orașul viitorului și localitățile turistice de pe malul Mării Negre, imaginând diverse sisteme

de propulsie. Dispozitivele de propulsie Coandă asigurau sustentația vagoanelor iar deplasarea acestora se putea face la viteze sonice sau supersonice. La Mâneciu realizează prototipul unui sistem de transport materiale precum și încercări de transport persoane.

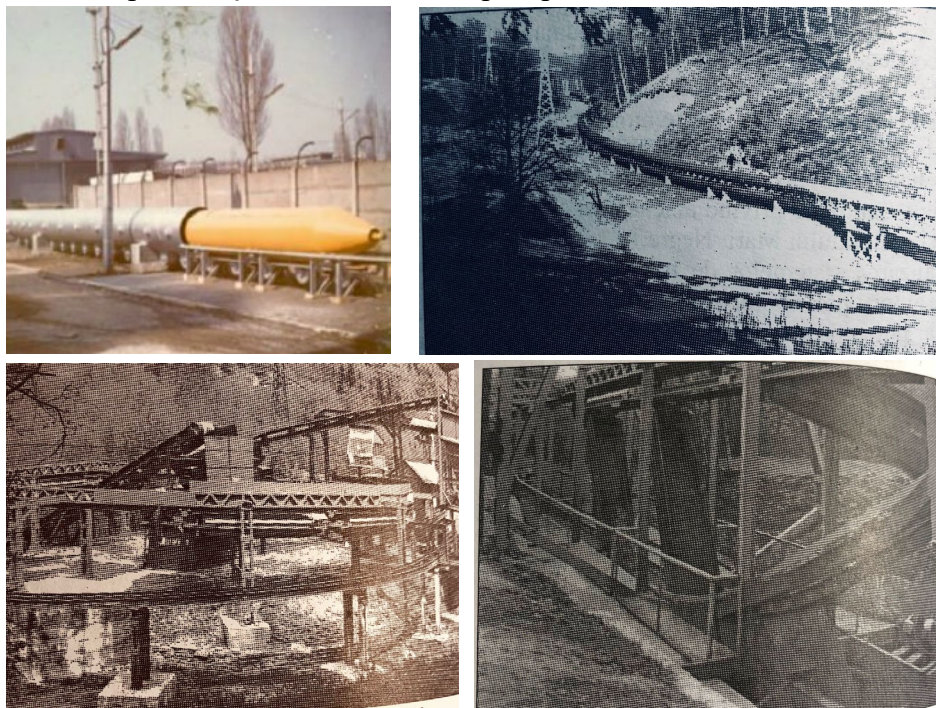

Fig. 13. Tuburi cu containere transport materiale la București și Mâneciu și Stația de încărcare materiale și descărcare containere.

5. Henri Coandă, omul

Inventator al aviației reactive, autor al unor idei revoluționare în multe domenii ale tehnicii, autorul a numeroase brevete de invenție, care deschideau noi piste în adâncirea cunoașterii, Henri Coandă a fost savantul, care a dominat secolul trecut, ideile fiind nu numai importante pentru dezvoltarea tehnică actuală ci și pentru anii ce vin, datorită actualității lor. Spirit inventiv, el rămâne în istoria tehnicii nu doar prin crearea primului aparat de zbor cu reacție și a efectului Coandă, ci și prin varietatea abordărilor novatoare în multe domenii ale tehnicii.

Dacă Edison spunea că „*nu cercetez ceva care nu se vinde*”, Coandă gândește în brevetele sale la lucruri care nu sunt, a căror efecte le simțim, pe care la început nu ni le explicăm, dar ca om de știință are obligația să le lămurească, a căror aplicație pare la început incertă dar care mai devreme sau mai târziu, omul le va folosi. A fost o filozofie de viață pe care Henri Coandă și-a asumat-o, crezând în ideile sale, a avut intuiția asupra unor fenomene, a promovat întotdeauna principiul că teoria trebuie validată prin experiment, a avut curajul de a promova lucruri, care nu s-au mai făcut și pe care timpul le va transforma în realități, a suportat tăria criticilor și eșecurilor financiare. Prin ideile sale, Henri Coandă și-a depășit epoca.

Răspunsul, pe care-l dă prin proiectele sale, este actual și astăzi, dacă ne gândim la ideile cuprinse în invențiile sale și care în timp și-au găsit aplicații și dezvoltări: aviația cu reacție, desalinarea apelor, construcțiile modulare, transportul prin tuburi, utilizarea energiei solare, captatoare cilindric parabolice în obținerea căldurii produsă de radiația solară și obținerea de temperaturi înalte actuală și astăzi, aplicată la centralele electrice termice, utilizând captatoare cilindric parabolice de mari dimensiuni. Cu aceeași implicare se apleacă atât asupra „*problemelor mari*” cât și a celor aparent „*mai mici*”, dar care deschideau noi direcții de cercetare.

Adresându-se colaboratorilor săi, Coandă îi încuraja spunând „*Viitorul este suma pașilor, pe care îi faceți, inclusiv a celor mici, ignorați sau luați în râs*”.

Noutatea, pe care o prezentau brevetele sale, a făcut ca de multe ori, contemporanii lui să-l conteste. Întrebat cum a suportat acest lucru, Henri Coandă răspundea cu sinceritate unui ziarist: „*Dacă am fost contestat? Ohoho! Contestat este puțin spus! Numai că nu am pus la inimă! Știința și arta au un lucru în comun: dacă ai realizat ceva de valoare, mai devreme sau mai târziu ți se recunoaște. Așa e viața!*”.

Reflectând la cele spuse de Henri Coandă, putem spune cu multă dreptate că nu sunt vorbe în vânt, vorbele unui bătrân moralizator, care descarcă cu generozitate sacul cu invenții și dă doar sfaturi!

Henri Coandă nu a fost doar un inginer cu idei de geniu, munca și răbdarea sa în urmărirea unui fenomen, căruia trebuia să-i găsească explicația, s-a întins pe mulți ani. Era rămas în subconștientul său ca lucru care mai are nevoie de investigații. Să ne amintim de „*Efectul Coandă*”, care semnalat ca fenomen în anul 1910, nu-i dă explicația decât în anul 1930, ani cu multe frământări, dar care, în final, l-au condus la explicarea lui. Munca și versalitatea ideilor sale treceau de la zbor, la apă, la construcții, agricultură sau filozofie. Pasiunea pentru finalitate o recomandă și discipolilor săi, rolul pe care trebuie să-l aibă în societate: Ce să facă omul? „*Să muncească, să creeze, să realizeze, să se gândească cum și ce să facă spre folos. Societatea are nevoie de tot ceea ce realizezi bun! Nu există bariere!*”.

România poartă o îndreptățită recunoaștere a operei sale științifice, a ideilor, pe care le promova. Henri Coandă a adus un suflu nou în cercetarea științifică, activitate care i-a adus respectul de care s-a bucurat în ultimii ani de viață trăiți în România. A primit înalte distincții ale statului român, a fost ales membru de onoare al Academiei Române, Doctor Honoris Causa al Politehnicii Bucureștene. După ce a părăsit această lume, aeroportul din București îi poartă numele, numeroase străzi sau școli i-au luat numele, au fost editate serii de timbre închinare realizărilor sale.

Patriotismul său nu este dovedit doar prin faptul că revenit în țară, a gândit că ideile sale pot să-și găsească aici o aplicație, că ele pot ridica prestigiul științific al României. Spunea cu multă modestie crezul său de credință „*Trăiesc cu conștiința liniștită că un român pe nume Coandă, a putut face ceva, cât de puțin, pentru țara sa, pentru țara în care s-a născut, pentru*



Fig. 14. Bustul ridicat lui Henri Coandă, la Aeroportul din București care-i poartă și numele.

țara care i-a fost țară și când s-a găsit departe de ea, pentru pământul pe care vrea să-și dea, când o veni momentul, ultima suflare”!

Bibliografie:

1. Coanda Henri: [https://wikipediia.org/Henri-CoandC4% 83](https://wikipediia.org/Henri-CoandC4%83)
2. Zăgănescu Fl., Iormeanu D., Ionescu M. D., Popa G. C. Henri Coandă. Mari invenții & mari descoperiri. Buc, Ed. Geneze, 1999.
3. Olteanu G. Proiecte necunoscute ale lui Henri Coandă. <https://go4it.ro/content/curiozitati/proiectele-necunoscute>
4. Dinea S. Prototipurile marelui Henri Coandă, românul care a schimbat lumea. [https:// www.stintasitehnica.com/prototipuri-henri-coanda-roman/](https://www.stintasitehnica.com/prototipuri-henri-coanda-roman/)
5. Stark Al. Interviu cu Henri Coandă: Ultimul interviu. Poate multe dintre ideile pe care le-am sprijinit vor da rod peste mai mulți ani; la urma urmei nici pomii nu dau rod în primul an /[http://www.jurnalul.ro/special/coanda-ultimul-iinterviu-poate-ca-multe -dintre-idei;le-pe-care-le-am-sprijinit –vor-da](http://www.jurnalul.ro/special/coanda-ultimul-iinterviu-poate-ca-multe-dintre-idei;le-pe-care-le-am-sprijinit-vor-da)
6. Nicolescu B. Transdisciplinaritatea. Manifest, Iași, Ed. Junimea, 2007.

FORMAREA UNUI SAVANT: ANII DE ÎNVĂȚĂTURĂ ȘI EDUCAȚIE AI PROFESORULUI LIVIU SOFONEA

Horia Salcă

Dr.Ing., or. Brașov, România

„Lemn bun ori lemn rău, aceeași cenușă, dar nu aceeași flacără”

(Țăran muntean)

Introducere¹

Liviu Sofonea (17 aprilie 1932, Petroșani – 26 ianuarie 2020, Sibiu) a fost un matematician, fizician, istoric și filosof al științei și tehnicii, enciclopedist și rafinat om de cultură român. Doctor în Fizică Teoretică (Cluj-Napoca, 1974) și doctor în Istoria și Filozofia Științei (București, 1986), a desfășurat o carieră universitară la Petroșani și Brașov. Având o figură când hâtră, când transportată, cu o aură einsteiniană, rămâne de neuitat. În ciuda ocaziilor – nu puține – de a rămâne în străinătate, a ales să își ducă existența și să își continue activitatea în România, în vremea de tristă amintire a comunismului: *Nu-i de stat, dar unde-i de mers?! spunea câteodată prietenilor curioși*². Poetul sibian Radu Vancu relatează: „*Îmi vine în minte ce mi-a povestit cândva profesorul Sofonea: decis să fugă, cândva, în anii '80, din țară, a trecut pe la mormântul bunicului său, ca să-și ia rămas-bun. Și a văzut că pe cruce stătea scris: „Aici odihnește Dionisie Sofonea, care a înmormântat trei neveste: pe...” și urmau numele*”. Cum, și-a zis atunci profesorul,

¹ Acest șapou a mai apărut într-o primă formă la Întâlnirea Filialei Brașov a CRIFȘT la Sibiu «*Omagierea Prof. univ. dr. dr. HC. Liviu Sofonea, Presedinte al Filialei Brașov a CRIFȘT la 85 ani*», 20 aprilie 2017, Restaurant „Doina”, Sibiu, iar ulterior, la solicitarea prof. dr. Nicolae Bulz, publicată pe blogul personal: *Liviu Alexandru Gheorghe Sofonea sau delirul profetic. Notă pentru o biografie*, <http://horia-salca.blogspot.com/2017/04/liviu-alexandru-gheorghe-sofonea-sau.html>, iar ulterior a deschis lucrarea prezentată la ediția de anul trecut a Simpozionului

² Mărturie a inginerului constructor brașovean Tiberiu Cârstea, care la începutul deceniului al optulea al secolului trecut a fost o vreme destul de aproape de L.S., participând alături de acesta la câteva deplasări peste hotare.

„Taica a rezistat aici preț de trei căsnicii, și eu să fug din țară de frica lui Ceaușescu?” Și a rămas³.

Înzestrat cu o uimitoare bucurie de a trăi, cu o sete de cunoaștere nestăvilă, cu o inteligență strălucitoare și cu o exuberanță vecină delirului cu valențe profetice, cu un umor sănătos și cu o putere uimitoare de a călători în jurul globului, solitar și aproape complet lipsit de mijloace, a fost privit de foarte mulți: cunoscuți, studenți, colaboratori și prieteni, ca o legendă vie. Evident, invidiile și răutățile nu l-au ocolit; ba dimpotrivă. Înarmat cu solide cunoștințe teoretice, acasă în relativitate, mecanică cuantică ori cosmologie, cu o inteligență metodologică, Liviu Sofonea a fost un pasionat al tuturor domeniilor cunoașterii, trecând cu lejeritate de la bozoni la *Pluta Meduzei*, de la energia tahionică la rezistența anticomunistă din Munții Făgărașului, învârtind cu lejeritate relatări despre viețile și lucrările unor savanți, filozofi, artiști, scriitori și chiar politicieni celebri, fără a rămâne la simple cronologii, ci plasându-se deasupra prin interpretarea și valorizarea lucrurilor.

Pentru mine, se aseamănă foarte bine cu Petre Țuțea (pe care, de asemenea, l-am cunoscut și întâlnit): amândoi *maestri ai dialogului socratic între știință și spiritualitate*⁴, cvasi-asceti, unul de la înălțimea unei suferințe personale în temnițele comuniste, altul din mai marele lagăr pe care l-a reprezentat România comunistă⁵, cu formații diferite, dar cu aceeași viziune mistică a umanității. Nu intenționez prin acest scurt memento să-i immortalizez ideile și geniul, ci doar să schițez un portret sumar al omului Liviu Sofonea, mare promotor al istoriei și filozofiei

³ Radu Vancu, *Un interviu inedit*, cu corectura mea, R.V. referindu-se eronat la tatăl și nu la bunicul lui L.S. <https://bibliotecadepoezie.wordpress.com/category/1-supliment-bdp/nr-09-radu-vancu-din-august-2009/>.

⁴ Expresia este folosită de Alexandru Popescu-Prahovara în articolul *Petre Țuțea: Science as Doxology. A Romanian Master of the Socratic Dialogue between Science and Spirituality*, în *Transdisciplinary Studies*, no. 1(2011), pp. 157-168, Curtea Veche Publishing, Bucharest, 2011.

⁵ „Nu am fost în cazematele, în buncărele gulagului, dar am fost în curtea lui!” era expresia consacrată a lui Liviu Sofonea (apare ca atare și în Liviu Sofonea – „carte vie”, în proiectul „*Human Library: the rest is history*”, Brașov, 2014, înregistrarea pe https://www.youtube.com/watch?v=XZ_K-S5Qmpo).

științei și tehnicii în România, neobosit conferențiar și *globetrotter*, proiectant al unor interesante și necesare muzeizări în spațiul românesc.

Îi aduc astfel un pios omagiu și împlinesc și un *legat* al lui Liviu Sofonea, care s-a îngrijit în ultimii ani să îmi relateze episoade ale vieții sale – *cuante de memorie și scintilații de conștiință* – și să îmi furnizeze frecvent câte un *sufertaș* sau o *capsulă a timpului* (așa numea pachetulul cu pliante din locurile, pe care le-a vizitat în perioada de la ultima întâlnire, documente, publicații, copii ale lucrărilor prezentate la diferite conferințe și congrese și manuscrise personale, pe care mi le aducea în mod constant) pentru un anume *repositorium* sau *relicvarium* privind viața și activitatea sa. Mi-a spus: „*poate cândva vei găsi de cuviință să scrii un articol despre mine, dacă vei socoti că merită*”!⁶ S-a bazat într-o oarecare măsură și pe memoria mea și de aici derivă unele dintre lacunele acestei acțiuni întreprinse în amintirea sa. Partea cea mai grea a acestui demers s-a dovedit a fi, însă, colectarea titlurilor cărților și articolelor sale, multe dintre acestea fiind risipite în proceedings-uri, volumele unor conferințe, reviste, cărți ș.a. Aduc mulțumiri celor doi nepoți de frate, Victor Sofonea Jr. și Mircea-Traian Sofonea, în mod cu totul deosebit acestuia din urmă, care au avut solitudinea de a răspunde unor necunoașteri sau nelămuriri de-ale mele, mai ales în ceea ce privește familia, dar *a și mobilizat aproape întreaga planetă* pentru a lămuri aspecte familiale și astfel am ajuns la un posesor de documente și informații valoroase, Șerban Centea din Montreal, văr al profesorului Sofonea, apoi Adrian Sofonea, Alexandru Damian, amândoi din București, cărora le adresez gratitudinea mea sinceră. Nu în ultimul rând, mulțumiri domnului profesor Nicolae Bulz, care a redactat, de azi pe mâine, un micro-documentar cu lucrările și activitățile, la care a fost părtaș cu Liviu Sofonea (este, de altfel, singurul dintre colaboratorii de dată mai recentă, care a înțeles să răspundă solicitărilor mele)⁷.

⁶ A se vedea și Horia Salcă, *Introducere*, în Liviu Alexandru Sofonea, *Homo Volans. Comentarii la o carte scrisă de Horia Salcă*, Editura Sânziana, București, 2020, ISBN 978-606-8747-13-2, pp. 5-6.

⁷ Spuneam mai sus că pe Liviu Sofonea *invidiile și răutățile nu l-au ocolit*, iată că și memoria sa îmi pare a fi cumva supusă unor încercări de ocultare... Prefer să cred că îmi

Ca metodă de lucru, am ales să îi dau cuvântul lui Liviu Sofonea, acolo unde s-a exprimat deja – *să comunice și să se comunice* – sau unora care au petrecut incomparabil mai mult timp alături de el, pentru a păstra o formă cât mai autentică, netrecută prin filtrul judecății personale sau victimă a coloraturii afective. Dacă există lacune, interpretări eronate sau chiar greșeli mai grave, mi le asum în totalitate. Rog pe toți aceia, care vor găsi de cuviință să aducă corecturi, completări sau chiar ajustări ale textului, să nu ezite să o facă la adresa de e-mail special creată în acest scop: sofonea@yahoo.com.

Anii de învățătură

În 1872, s-a deschis la Petroșani prima școală de stat, după ce, cu doi ani mai devreme, se înființase o școală germană, pentru copiii muncitorilor colonizați aici, pentru a lucra în mine. Aceasta va deveni *Școala primară Nr. 1* și va lua numele fostului prim ministru liberal Duca. În 1935, s-a decis construirea unui nou sediu, iar inaugurarea oficială a avut loc în 9 noiembrie 1936⁸. Liviu Sofonea a urmat *Școala primară Nr. 1 „I. G. Duca”* din Petroșani, în noul sediu și apoi *Liceul Teoretic Mixt* din Petroșani, redenumit de comuniști (spre finalul studiilor sale) *Școala Medie Mixtă Nr. 1* Petroșani. Se impune ca elev eminent, respectat deopotrivă de colegi și profesori. Premiile întâi veneau firesc, dar nu reprezentau o preocupare pentru el, ci cunoașterea era miza. Învăța de multe ori în contratimp cu programa școlară: când înaintea ei, când în urmă, după cum simțea interes și găsea timp.

Printre colegii de clasă îi menționa mai des pe: Ștefan Hrisanide, ajuns medic și cercetător de medicină veterinară în Olanda, la Haarlem; Ioan Todea, devenit inginer minier și plecat în Germania, la Offenbach (după ce satul său, Câmpu lui Neag a fost demolat de comuniști, în anii '80); Ilie Moruș, ajuns profesor de istorie și cercetător la Biblioteca Județeană din Brașov; Ioan Blaj, profesor la Universitatea din Brașov. Colegi de liceu i-au mai fost dirijorul Ludovic Bacs, regizorul Lucian

sunt adresate și că numai faptul că eu am luat inițiativa acestei aventuri intelectuale – deloc ușoară – de reconstituire a memoriei profesorului a deranjat.

⁸ <https://ro.wikipedia.org/wiki/Petro%C8%99ani>.

Giurchescu, chimistul academician Alexandru T. Balaban (mai mari) sau pianistul și compozitorul Alexandru Hrisanide (fratele lui Ștefan, ajuns și el la Haarlem, în Olanda).

Elocvent pentru firea studioasă a lui Liviu este un episod de la liceu: profesorul de geografie, vorbind despre *Arhipelagul Polinezian*, le spune elevilor că acesta reprezintă o zonă desfășurată pe o suprafață de peste 50 milioane km² din Pacificul de Est, presărată cu numeroase insule sau grupuri de insule, peste 1000 la număr. Și lansează o provocare: acela dintre elevi, care va reuși să învețe *pe deasupra* numele a o sută de insule primește media 10 pentru întregul an și este scutit de a mai participa la orele de geografie. Elevul Sofonea ridică mâna și spune: „*eu știu mai mult de o sută!*”! Mirat, profesorul deschide atlasul și îl invită să spună, Sofonea recită, profesorul verifică atent corectitudinea numelor, iar colegii de clasă numără în cor. Fără infatuare, dar sigur pe el, Sofonea înaintează, tensiunea profesorului crește, iar clasa este în extaz: ... „48!”, „49!”, „50!”, ... „96!”, „97!”, „98!”, „99!”... „100!” și dă să continue, dar profesorul nu mai rezistă, apucă catalogul și iese în fugă, urlând: „*Opriți-l, că o să înnebunească!*”.

Profesorul său favorit din anii de liceu este, fără îndoială, cel de istorie: Ilie Preda Mosaic⁹, *Moșicul*, cum îl numeau elevii: „*A fost printre pușinii mei mentori (cred că a fost și mentor al altora): din perioada de liceu, de studenție și mai târziu, când am fost asistent, respective, lector la Institutul de Mine din Petroșani, apoi la Institutul Politehnic Brașov,*

⁹ Folosesc aprecierea istoricului, arheologului, epigrafistului și paleografului Ioan Piso (și el elev al acestui profesor): „Exista pe-atunci la Petroșani un erudit cum nu-mi va mai fi dat să cunosc, Ilie Preda Mosaic. Era fiu de momârlan (așa se numesc băștinașii din Valea Jiului, în majoritate ciobani), iar de copil citea autorii latini. Când tatăl său îl trimitea cu oile la munte, avea întotdeauna un Virgiliu în traistă. A studiat istoria și limbile clasice la București și la Roma, iar în anii '50 era rău privit de organele de represiune comuniste. Cunoștea șapte limbi, iar părinții mei m-au dat pe mâna profesorului Mosaic. Când făcea cu mine interpretări din Eminescu, pe masă se aflau Sappho din Lesbos, Horațiu, Goethe, Schopenhauer și Upanișadele, într-o traducere în limba franceză. M-a învățat să citesc curent în limba latină, apoi m-a învățat, pe baza capodoperelor literare, franceza și italiana. Limba greacă am învățat-o singur, după ce tatăl meu mi-a cumpărat un manual și un dicționar”.

<http://ziarero.antena3.ro/articol.php?id=1268291771>.

din care a generat Universitatea din Braşov. A fost atent la toate trecherile-petrecerile mele importante prin viaţă şi m-a sfătuit, m-a muştrat, m-a încurajat. În anii zbuciumatei mele studenţii, în care viaţa mea se împărţea între frecventarea şcolii, studiu individual, îndoctrinări intra- şi extra-şcolare (informări politice şi alte forme de terorism comunist), disponibilitatea de a lua parte la acţiuni politice, care nu s-a putut actualiza, îl vedeam mai rar pe profesor (în vacanţe, în scurtele vizite „în Vale”); şi regretam»¹⁰. Sofonea amintea cu gingăşie şi de soţia acestuia, frumoasa şi nobila profesoară Maria Fildan Mosaic, de ştiinţe naturale, moldoveancă, de copiii Doina şi Mircea...

În vacanţele de vară ale anilor 1948 şi 1949, petrecute la Drăguş, este implicat de unchiul Gheorghe, *badea Gheorghe*, fratele tatălui, însă fără ştirea părinţilor, în furnizarea unor provizii – merinde, îmbrăcăminte şi veşti – luptătorilor din Munţii Făgăraşului, conduşi de Ion Gavrilă-Ogoranu¹¹, printre care şi Remus Sofonea, *neam, dar nu rudă* (neamuri din obştea rurală, gentilică¹²), fiul lui Ion Sofonea, poreclit Căpraru. Mi-a spus cândva: „Băiete, acum înţelegi de ce aceştia sunt cei mai înalţi munţi ai ţării?”, iar eu îmi aminteam spusele lui Ion Gavrilă: „*Munţii României au fost întotdeauna în aceleaşi locuri, dar numai unii s-au încumetat şi au luat armele în mâini să lupte pentru Neam şi Dumnezeu!*”

Este un episod mai puţin cunoscut din viaţa sa de sprijinire a rezistenţei anticomuniste, un act de mare curaj, lipsit de orice coloratură politică, care se va repeta peste ani în zona Văii Jiului. Prima opţiune profesională a copilului, fascinat de personalitatea părintelui său, a fost aceea de a-i călca pe urme şi a deveni el însuşi medic. O întâmplare avea să-l deturneze de la această cale. Nu am reţinut anul, dar este probabil că

¹⁰ Liviu Sofonea, *Amintindu-mi de profesorul Ilie Preda Mosaic*, lucrare comemorativă amplă, dactilogramă, în posesia mea (H.S.), nu am cunoştinţă să fi fost publicată undeva, f.a., 67 p., p. 18.

¹¹ Vezi şi infra p. M. Sofonea, *Amintiri...*

¹² *Toate familiile derivând dintr-un acelaşi strămoş purtau acelaşi „nume de neam”, precum „Tătarii”, „Fogoroşii”, „Rogozarii”, „Sofonarii”, „Codrenii”... H.H. Stahl, op. cit., p. 125.*

s-a petrecut pe la începutul celui de-al Doilea Război Mondial: un accident la una dintre mine, Petrila, zicea Liviu Sofonea, a făcut multe victime, iar răniții erau aduși continuu la spital (menționez că la minele de cărbuni aceste accidente sunt frecvente nu atât din pricina prăbușirilor, cât din aceea a acumulării de gaze, în mod obișnuit metanul, fapt care conduce la explozii). Medicul de gardă, depășit de situație, a început să strige: „*Matei! Matei! Aduceți-l degrabă pe Matei!*” Doctorul Sofonea s-a înființat imediat la spital și a început, cu calm, obișnuit cu carnea vie de pe front, dar și din alte explozii miniere, să taie, să curețe, să oblojească, să spună vorbe de alinare, să injecteze calmante și să-i îndrume pe cei câțiva infirmieri și voluntari. Celălalt medic părea mai departe pierdut, iar toată responsabilitatea trierii, distribuirii răniților și coordonării fluxului de oameni era pe umerii unei călugărițe catolice, *sora Consuelo*, vizibil marcată, dar fără să-și piardă cumpătul nici măcar o clipă. Copilul Liviu își urmase tatăl la spital, în urma alertei prin curier, mânat de curiozitate, însă, ceea ce a văzut a depășit orice așteptare din partea sa și l-a făcut s-o ia la sănătoasa: „*Atunci mi-am dat seama că nu pot fi medic; pentru mine, medicina nu este o profesie, ci o vocație și, asemenea călugăriei, cere o dedicație totală, de care eu nu sunt capabil! Mirosul de sânge și carne arsă, imaginea acelor nenorociți și a surorii Consuelo, care coordona totul, mă bântuie și acum!*”

Profesorul Mosaic, exigent cu sine și cu elevii săi, i-a stârnit pasiunea pentru istorie: *creșterea în conștiința mea a iubirii pentru Istoria adevărată*¹³ și a pus în mâinile elevului Sofonea cărțile unor autori de prestigiu, chiar și ale unora condamnați de *inchiziția comunistă*: Montesquieu, Machiavelli, de Tocqueville, Unamuno, Santayana, Ortega y Gasset, Spengler, Papini ș.a.. Pe unele le-au citit chiar împreună, pe toate le-au discutat și analizat. De la mentorul și profesorul Ilie Preda Mosaic, care era: creștin, umanist, dascăl și cetățean, a învățat un dicton, care-l va însoți de-a lungul vieții: *Conștiința generează memoria, iar memoria susține conștiința*, dar și principiile muncii intelectuale: să îți disciplinezi munca, să nu îți irosești energiile, să îți definești țelurile, să

¹³ Idem nota 95, p. 12.

îți clarifici prioritățile, să perseverezi și să îți îngrijești/înnobilezi exprimările¹⁴. Pe urmele acestui dascăl a călcat elevul Liviu, învățând cu plăcere și limbi străine; eminentul reprezentant al lui *homo didacticus* și pedagogul de vocație Mosaic, fiul de țăran din Lonea, cunoștea foarte bine: latina, elina, germana, franceza și italiana și își apropiase și: engleza, maghiara și rusa! Liviu termină liceul cu media 10, iar la probele de bacalaureat (în număr de 11) ia, de asemenea, numai note de 10.

În imposibilitatea de a urma studii de filozofie, cum și-ar fi dorit, datorită restrângerii sferei acesteia aproape exclusiv la materialismul dialectic marxist, în plin stalinism: „*am vrut să fac filozofia științei, dar totul era otrăvit de bolșevism*”¹⁵, optează pentru fizică, *știința rector*. Începe, în 1951, Facultatea de Matematică și Fizică a Universității din București, care purta la vremea aceea numele lui C.I. Parhon, Secția Fizică, unde are printre colegi, în promoția supranumită *Elada*, pe: Lidia Stăniloaiu, fiica teologului Dumitru Stăniloaiu, viitorul matematician renumit Ciprian Foaiaș, Victor Eftimiu, fiul poetului omonim, Marius Stoka, remarcabil trigonometrist mai târziu¹⁶ și pe *gingașul* Nicolae Ionescu-Pallas, care îi va rămâne cel mai apropiat colaborator și prieten de-a lungul vieții, iar printre profesori pe: Horia Hulubei, Șerban Țițeica, Valer Novacu, Mircea Herovanu și puțin pe Dan Barbilian.

Ostracizat de regim, dar și dificil de urmărit în prelegerile sale, Dan Barbilian/Ion Barbu nu se prea bucura de audiență între studenți, situație lămurită întrucâtva de profesorul Dragoș Vaida, fost student și exeget al operei matematice barbiliene: „*Nu aș spune că materia era parcursă, ci că anumite capitole erau descifrate, într-un exercițiu de gândire*”¹⁷.

¹⁴ Ibidem, pp. 1-2.

¹⁵ Idem nota 42 de verificat!

¹⁶ Încă îl mai consider un fel de Grigore Gheba al trigonometriei, pentru culegerea din 1975, cu M. Raianu și E. Mărgăritescu coautori (n. H.S.).

¹⁷ Dragoș Vaida, *Dan Barbilian – Ion Barbu (1895-1961): Începuturi ale filozofiei și istoriei matematicii în România*, în *The 30th Annual Congress of the American Romanian Academy of Arts and Sciences (ARA). Proceedings*, p. 8-10.

Altfel spus, Barbilian *nu știa, ci căuta* lucrul pe care să-l spună¹⁸. La cursul său din seria respectivă se prezentau doar doi studenți: Liviu Sofonea și bucovineanul Eddie Seidel. Cum amândoi știau germană, Barbilian cerea îngăduința și se bucura să poată ține cursul în această limbă, care îi aducea pesemne aminte de anii de studii de la Göttingen, Tübingen și Berlin și de povestea sa de dragoste (căci soția sa, Gerda, era nemțoaică!).

Relațiile au rămas excelente între (fostul) student și marele Barbu, vizitele acasă la profesor, în Cotroceni, aproape de *drumul sării*, care trece prin Măgurele, devenind o obișnuință. Am mers în 2005 să îmi arate casa lui Ion Barbu, pe str. Doctor Carol Davila nr. 8, și mi-a relatat două întâmplări. Prima se referă la ultima vizită făcută lui Barbu, unde, la etaj, acesta lucra la o traducere din engleză a poeziei *The Raven* a rătăcitului geniu E.A. Poe: cu o mână la spate, plimbându-se cu pași apăsați de-a lungul biroului său, marcând cadența cu bastonul, poetul și matematicianul recita propria traducere din engleză, rugându-l pe fostul său student să își spună părerea (mă tem că această traducere poate fi pierdută sau adânc îngropată între manuscrisele barbiene)¹⁹.

După mai bine de două decenii, vizitând casa memorială a lui Poe din Spring Garden, lângă Philadelphia, în Pennsylvania, în zori de zi, muzeul fiind închis la acea oră, Sofonea s-a așezat rezemat de coloana de bronz, în vârful căreia stă un corb gata să-și ia zborul. Cum moțăia el acolo, o doamnă l-a deșteptat: „*Ce faci aici?!*” „*Vreau să vizitez muzeul!*”²⁰ „*Se va deschide peste zece minute, la ora 9!*”. Peste zece minute, aceeași doamnă, îmbrăcată *vintage*, cam ca pe timpul vieții

¹⁸ Horia Salcă, *44 de ani de la moartea lui Dan Barbilian/Ion Barbu. Matematicianul ca istoric și filosof al științei*, în *Hermeneutica Historiae et Philosophiae Technicae*, Liber III, Anno 2005, Editura Universității Transilvania, Brașov, ISBN 973-635-744-2, pp. 47-58.

¹⁹ Barbu nu era la prima traducere din engleză: Zaharia Stancu, în anii '50 director al Teatrului Național, dar un comunist mai de omenie, i-a comandat o traducere din Shakespeare, *Richard al III-lea*, iar banii curgeau de la Stancu. Apud Vlaicu Bârna, *Între Capșa și Corso*, ed. a III-a rev., Polirom, Iași, 2014, ISBN 978-973-46-4567-1.

autorului lui „*Nevermore*” a deschis ușa muzeului și i s-a adresat: „*Muzeul este deschis, te rog să intri!*”! După turul muzeului, Sofonea cel matinal a fost îmbiat cu o cafea, pe care nu putea s-o refuze... S-a înflăcărat pe dată, *hesitating then no longer*, povestindu-i doamnei – custode al Muzeului E.A. Poe – despre un poet român (și matematician, pe deasupra) și chinurile tălmăcirii lui *The Raven* în limba română. Un an mai târziu, Liviu Sofonea avea să primească un volum de comunicări din Statele Unite, în care povestea efortului de traducere făcut de Ion Barbu, cu un amănunțit portret al acestuia, era prezentată de doamna custode, care nu se zgârcise nici la date despre adormitul de la baza coloanei, pe care adăsta corbul și despre taifasul cu acesta în muzeul din Spring Garden. A doua este legată de înmormântarea lui Barbilian. În curtea casei acestuia era o salcie pletoasă impresionantă, iar în momentul scoaterii sicriului din casă, cred că era pe 13 august 1961, pe o ploaie cu spume, un fulger a lovit salcia și a despicat-o, fără a răni pe nimeni, dar băgându-i pe toți cei de față în sperieți: *Let my heart be still a moment and this mystery explore*, ca să revin la Poe.

Dintre profesorii de la Fizică, mi-a vorbit adesea cu mare căldură de „*minunatul*” prof. dr. doc. Mircea Herovanu, profesor, om de cultură, patriot, savant, care l-a determinat să se înscrie la secția de Fizica atmosferei/Meteorologie, cu intenția de a studia Fizica teoretică/atmosfera înaltă și legătura cu astrofizica. Lucrarea de licență, cu titlul „*Structura atmosferei înalte*”, a fost o amplă tratare a fizicii atmosferei înalte, de aproximativ 150 pagini. Se considera răsplătit de prietenia, pe care acest intelectual de excepție i-a dăruit-o ca student și mult-mai-tânăr colaborator și de speranța de a-l păstra ca preparator sau asistent.

Herovanu a plecat din această lume, cu suferință, rapid, în plină maturitate a forțelor spirituale și intelectuale. Pe Liviu Sofonea regretul l-a însoțit toată viața! Alți profesori din timpul studenției evocați: „*La Facultatea de Fizică am audiat lecțiile unor profesori remarcabili, cu*

²⁰ Îmi imaginez un Sofonea buimac de somn răspunzând: "Sir," said I, "or Madam, truly your forgiveness I implore;/ But the fact is I was napping, and so gently you came rapping", cu vorbele lui Poe.

care am și dat examene: *Mecanică rațională*, titular Rudolf Voinarovski; *Mecanică analitică*, titular Octav Onicescu; *Teoria Relativității (Mecanica, Electrodinamica, Gravito-dinamica, Cosmologia)* nu erau incluse în aceste lecții și examinări; *Teoria Relativității restrânse* era o componentă importantă a *Electrodinamicii*²¹”.

A susținut examenul de stat în sesiunea iunie 1955 și a obținut următoarele calificative: Bazele marxism-leninismului – *Suficient*, Fizică teoretică – *Bine* și Lucrarea de diplomă (spec. Meteorologie) – *Foarte bine*, iar în 8 noiembrie 1956 i s-a eliberat Diploma nr. 58275. La absolvire, vrând să rămână în București și neavând buletin (după refuzul de a merge la nou-înființatul Institut de Fizică Atomică de la Măgurele), se înscrie la Matematică, cu scutire parțială de frecvență, datorită cursurilor comune ale celor două secții, care se echivalau. Și-ar fi dorit un an sabatic, în care să aibă în continuare bursă și statut de student – cum se întâmpla la marile universități ale lumii – dar nu era posibil în acea vreme cumplită, de *veninoasă zvârcolire stalinistă*. „*Voiam să rămân în București să obțin un postșor de asistent (preparator), ocupat ușor de cei cu origine sănătoasă*”²².

Pentru a se întreține cântă la vioară cu niște amici prin diferite cârciumi, efectuează diferite munci sezoniere, inclusiv descărcatul sacilor cu cartofi din vagoane, face figurație pe la diferite teatre, dă meditații de matematică și fizică. Ca student *etern-rebel, blatist și boem*, povestea că a fondat *Sindicatul Înfometaților și Asociația Osul și Pielea*, evocând foamea cumplită și solidaritatea studentească în fața acesteia, la cantina căminului studentesc din strada Matei Voievod, evocând sprijinul studenților de la Geologie și Filologie. O amintire dragă era aceea a cantinei de pe platforma Măgurele, pe care mi-a arătat-o în 2005, când am participat la Conferința Națională de Fizică (13-17 septembrie 2005)

²¹ Liviu Alexandru Sofonea, *Homo Volans. Comentarii la o carte scrisă de Horia Salcă*, Editura Sânziana, București, 2020, ISBN 978-606-8747-13-2, nota 98, p. 63.

²² Liviu Sofonea, *Amintindu-mi de profesorul Ilie Preda Mosaic*, lucrare comemorativă amplă, dactilogramă, în posesia mea (H.S.), nu am cunoștință să fi fost publicată undeva, f.a., 67 p., p. 32.

ocasionată de *Annus Mirabilis*²³, pe care împreună cu Ionescu-Pallas a botezat-o „*ciorbatronul de la Măgurele*”, locul unde se putea găsi pentru un student sau un profesor falit, poate și *blatist*, un *blid de zamă*.

Orientarea sa era preponderent spre Mecanica fluidelor, predată de acad. Caius Iacob, Mecanică teoretică, predată de acad. Victor Vâlcovici, Statistică matematică, predată de acad. Octav Onicescu, Geometrie diferențială, predată de acad. George Vrânceanu. A trebuit să se întrețină singur, tatăl său fiind cu domiciliu obligatoriu, supravegheat permanent de Securitate, la Petroșani. Nu a reușit să termine studiile de matematică, fiind nevoit să fugă din București în urma implicării în unele acțiuni studențești de solidarizare cu Revoluția din Ungaria. Mai avea de dat doar câteva examene și pregătise deja lucrarea de licență cu tema: „*Cosmologia bazată pe Teoria generală a relativității*”. Iată un scurt fragment în care povestește despre trecerea la Matematică și experiența unui examen cu viitorul său prieten bun, acad. Caius Iacob²⁴:

„După ce am absolvit secția de Fizică a Facultății de Matematică și Fizică a Universității din București, m-am înscris și la secția de Matematică, unde aveam statutul unui student care putea să aibă o frecvență redusă la cursuri și seminarii, care trebuia să dea unele diferențe (examene și colocvii la unele materii specifice incluse în specifica programă analitică a acestei secții) și să se prezinte la alte examene și colocvii din materii/specializări noi pentru mine, programate în anii terminali. Am audiat cursul de Mecanică: teoria clasică (newtoniană; analitică; relativistă), mecanica mediilor deformabile (elastice, fluide, plastice); în câteva lecții profesorul a prezentat magistral fundamentele Teoriei Relativității Restrânse/Generale; atunci am învățat Teoria Relativității Generale.

²³ Este vorba aici de centenarul publicării a patru articole ale lui Albert Einstein, în *Annalen der Physik*, despre: efectul fotoelectric, mișcarea browniană, relativitatea specială și echivalența masă-energie, care aveau să schimbe fizica pentru totdeauna.

²⁴ Idem, nota {A.S.7 bis}, pp. 62-66.

A trebuit să obțin și o echivalare a examenului la disciplina Mecanică – un examen foarte amplu, „greu”, pentru studenții fizicieni²⁵, pe care eu îl luasem cu brio cu câțiva ani mai înainte; profesorul mi-a citit cererea de echivalare, a surâs, m-a privit direct în ochi, a apreciat calificativele de la examenele de la Mecanică (Fizică, Analitică), dar nu mi-a semnat „suplica” imediat, scutindu-mă de acest examen, fapt pe care și eu, „ca orice student” îl doream. Am privit cu stăpânire de sine cum maestrul a pus deoparte cererea pe birou, deși eu, ex-studentul absolvent → neo-studentul, mă așteptam s-o semneze și gata! Să-mi treacă în index validarea unui examen echivalat!

Am dat un examen stricto sensu; mi-a dat un subiect cu mai multe puncte, dar nu din Teoria Relativității, ci din Mecanica fluidelor (o știam mai puțin de la Fizică: aveam unele cunoștințe de la Meteorologie; am aprofundat acest domeniu studiind tocmai cu cursul predat de marele mecanician); după ce eu m-am așezat în bancă să-mi pregătesc biletul, a plecat din sală doamna asistent Simona Pop, să-și țină seminarul, eu începusem să-mi pregătesc cu înfrigurare răspunsurile la subiecte; nu m-a lăsat singur decât câteva clipe, ci venind spre mine m-a întrebat de ce vreau să studiez și să absolv și Facultatea de Matematică; i-am spus: – „ca să rămân în București, domnule profesor! Se petrec lucruri mari în Lume, în țară, în Capitală”. În ochii profesorului lumina ce răspândea inteligență creștea torențial în intensitate. Mă asculta cu atenție: firește, eram convins că știe ce frământări sunt în lume și în București, chiar și în Universitate.

I-am șușotit, conspirativ: „Vom protesta în fața universității; vom contribui și noi la o schimbare; schimbarea sperată de multe conștiințe: era Revoluția din Ungaria/a Forradalom/ contra-revoluția din Ungaria/ – groaza comuniștilor!”

²⁵ La Facultatea de Fizică am audiat lecțiile unor profesori remarcabili, cu care am și dat examene: Mecanică rațională, titular Rudolf Voinarovski, Mecanică analitică, titular Octav Onicescu; Teoria Relativității (Mecanica, Electrodinamica, Gravito-dinamica, Cosmologia) nu erau incluse în aceste lecții și examinări; Teoria Relativității restrânse era o componentă importantă a Electrodinamicii (n. L.S.).

M-a ascultat atent: nu m-a îndemnat cu vorbe, ci cu privirea; deși eram doar noi doi în cabinetul de la etajul 3, unde era sediul catedrei de Mecanică teoretică. Eu eram fericit că puteam să-i spun ce simțeam eu și sute de colegi, oprimați și ei – ca majoritatea populației, – tovarăși, camarazi și frați, cu care țineam contacte scurte în așteptarea manifestării hotărâte tinerești, politice.

După ce am terminat ce aveam de spus, profesorul mi-a strâns mâna fără să-mi adreseze nici un cuvânt; m-a lăsat să-mi pregătesc răspunsul la examenul de diferență. Eu nu mă gândeam acum la subiecte, la soluțiile problemelor, la răspunsurile ce trebuia să le dau, ci – după scurta mea confesiune – la adunarea studenților ș.a. tineri, la demonstrația noastră pe bulevardele Capitalei. Nu mai gândeam ce vom păți, cum va fi înfruntarea cu durii păzitori ai ordinii, ci doar că vom ieși în stradă, vom protesta, vom manifesta și va începe și la noi mișcarea eliberatoare! Vom manifesta pentru libertate, în favoarea mulțimilor ce s-au răsculat în Ungaria și au dat jos, în Budapesta, semnele opresiunii! S-a întors în sală asistenta, domnișoara Simona Pop; profesorul putea să mă examineze legal; nu a făcut-o; a luat stiloul și a scris pe cererea mea de echivalare/examinare. „Se aprobă; cu nota 10 (zece)”. Simona Pop a aprobat hotărârea maestrului cu un surâs binevoitor.

Eu am luat cererea. Am mulțumit și am spus că vreau să răspund. Profesorii s-au luminat iarăși la fețe și m-au ascultat; eu am răspuns bine, eram emoționat (dar „știam carte”); nu am discutat detalii legate de subiecte; erau mulțumiți; a venit, firește, vorba și de viitor: i-am spus că mă interesează fluidele relativiste (și grele: astrofizica, stelele, nebuloase, „supa” de galaxii, modele hidrodinamice în cosmologie; „dacă voi avea timp de asta”). Ei au înțeles bine la ce mă refeream! Profesorul mi-a spus: „Să dea Dumnezeu să ai timp și de asta! Da, și de astea!”

Profesorul și asistenta s-au concentrat asupra problemelor lor; priveau cu atenție câteva coli de hârtie pline „ochi” cu formule și schițe, care se aflau pe birou. Îi admiram. Comunicam în continuare; dar nu prin cuvinte. Peste noi/între noi /s-a așezat/„condensat”/ o „tăcere

minunată”, care „emana” din sufletele noastre: nu ne despărțea, ne unea într-o taciturnă, sinceră, „dimpună rostire”. Ne-am despărțit, văzându-ne fiecare de treburile sale.

Simțeam cu mândrie că m-am „ținut bine”: trebuia să fiu sincer, să-i spun secretul meu! Și i l-am spus!”

Evenimentele din Ungaria din 1956 sunt întâmpinate cu entuziasm de o celulă studentească condusă de Horia Popescu, cu care Liviu Sofonea avea legături strânse, iar darea în vileag a unei manifestații, programată în Piața Universității, pusă la cale în semn de solidaritate cu Budapesta, cu revoluția anticomunistă, avându-l drept erou pe Imre Nagy, contra încălcării libertăților și contra pătrunderii tancurilor rusești, îl face să părăsească, nu fără peripeții, Bucureștiul: *„După scurt timp a trebuit să fug din București, să încerc să-mi pierd urma în provincie. Am reușit să mă îndepărtez de București, am scăpat de valurile de arestări, represiuni nenumărate, operate de Secu în zilele din timpul și de după lichidarea „contra-revoluției” maghiare/a Forradalom/ zdrobită de trupele sovietice/Krasnaia Armia. În zilele acelea (și adesea ulterior), vedeam și auzeam „cu simțurile minții” unități de mașini blindate și tancuri în mișcările lor: monștrii de metal, cu tanchiști executanți, ce scui-pau foc, se târau cu zgomot lugubru în care „tonul de fond” era scrâșnet de șenile și rafale de mitralieră, multe pătămiri, umiliri, dezamăgiri, spaimi; căutări, refugii în Natură, în arte, în științe, resemnări/închideri în sinele zbuciumat, frustrat^{26,27}”.*

²⁶ Intrarea aliaților anglo-francezi în Suez în zilele când noi speram/credeam că este posibilă/necesară venirea unui ajutor decisiv din afară, când – după puterile noastre – luptam, voiam să ne jertfim – a fost un șoc oribil, pe care-l retrăiesc adesea dureros, penibil, mândios (n. L.S.).

²⁷ Pacea de după acea furtună – pe care eu o simțeam o târguire încheiată cu „generoasă” colaborare cu „intervenționistii sovietici” a Marilor Puteri din Europa de Vest și S.U.A. – democrații prospere, în care am crezut că vor sprijini cauza acelor „luptători pentru libertate” – a fost – mai ales pentru mine și pentru cei pe care-i socoteam «ai mei» – „monstruoasă”, „infernă”, „neîncaierare”/ „echilibrul pe marginea prăpastiei”, caracteristică a «războiului rece» (n. L.S.)

Scapă la *mustață*²⁸, însă studenții din celula protestatară sunt prinși și arestați, iar Sofonea abandonează matematica și se întoarce la Petroșani, pentru a-și pierde urma: „*Reîntâlnirile mele mnezice cu Victor Vâlcovici se întregesc cu memorarea pățaniilor mele din toamna anului 1956. Locuiam în București într-o cămăruță minusculă/o debara în casa cu un etaj, proprietate particulară a unui ex-colonel topograf, din cartierul Vatra Luminoasă*²⁹, domiciliul unui flotant june, care stătea puțin „acasă”, mai ales în orele de noapte; în restul timpului zilei el trecea, uneori, pe la Universitate, participa la câteva ore de curs și seminar, studia în bibliotecă, seara făcea și ceva figurație la teatre; ocazional aveam și alte munci (în piețe: Obor/„Obour”, cum îmi plăcea să spun/, Hala Traian; descărcam cartofi, lăzi cu struguri ș.a.), prin generozitatea unui tov. Cumsecade, inginer înțelegător, am putut lucra ca muncitor „temporar” într-o hală uzinală, unde căram acumulate și puteam să citesc în voie, deși mediul nu era o farmacie și unele zgomote pătrundeau până la „colțisorul meu”; aveam și o legitimație care, într-o situație dificilă, mi-a fost de mare ajutor.

Trăiam singuratic, așteptând, încrezător, să se întâmple „ceva” în țară, și mai ales în Capitală: o „mișcare a societății” împotriva autorităților comuniste³⁰ - animată de studenți, unii muncitori, militari, intelectuali, țărani și chiar de unii șefi politici „democratizabili”, reorientați, patrioți – mișcare sprijinită din afară de forțele care se „mișcaseră” în „vecini” (R.D.Germania, Ungaria, Polonia, de cele care „lucrau” în Marile Democrații; despre această dorită „mișcare socială” aveam „luări de puls” de la unii colegi (studenți, actori ș.a.), care erau

²⁸ Liviu Alexandru Sofonea, *Homo Volans. Comentarii la o carte scrisă de Horia Salcă*, Editura Sânziana, București, 2020, ISBN 978-606-8747-13-2, nota {A.S.8}, pp. 68-76.

²⁹ Nu fusese naționalizată; acolo locuiau colonelul și sora sa – oameni cumsecade, grav depresivi, soția sa – o doamnă distinsă, blândă și fratele ei, domnul Maxim, un fin intelectual ieșean, juriconsult, anti-comunist convins; el spera că va apuca o vreme în care ne vom întreba cum a fost posibilă plaga asta mondială, de care ne vom aminti doar ca un vis urât/coșmar trăit. Se ascultau în taină radiourile interzise, ce emiteau știri din Lumea Liberă.

³⁰ Mai erau încă numiți de unele persoane „*Frontul celor fără de Neam și Dumnezeu*” – cum auzisem, cu ani în urmă, și în mediul meu familial (n. L.S.).

informați, în contact cu persoane de încredere, energice, pe care eu însă nu le cunoșteam, dar pe care speram să le cunosc în momentele așteptatei acțiuni. De la colegul Horică P. am primit într-o zi de noiembrie vestea că „se va manifesta” – în piață, la Universitate, va fi un protest față de situația din țară – că trebuie să fim acolo toți, orice se va întâmpla cu noi; i-am spus că voi fi acolo; și – pentru a nu le pune în dificultate pe gazde – am plecat de cu seară de acasă și am „dormit”, pe „blat”³¹, în căminul studențesc³² (unde, ziua, luam, adesea³³, masa la cantină); eram foarte agitat, nu am luat contact cu nimeni (de fapt, am moșăit toată noaptea ghemuit într-un colț al unei camere, așteptând ca în ziua următoare să strig și eu „prezent!” în mijlocul celor ce se vor strânge la Universitate); îmi amintesc că în seara aceea în cămin erau și indivizi necunoscuți mie (cred că erau „oalele de noapte”).

Manifestația anti-comunistă³⁴ nu s-a mai ținut; în zori au pătruns în cămin securiștii/„făcătorii de ordine” și au făcut arestări. Auzind zgomotele, pe care le făceau „gorilele” Miliției călare, care se apropia amenințător; eu m-am hotărât să fug din căminul, pe care voiau, cu siguranță, să-l asalteze „luptătorii de clasă”; am reușit să scap, sărind pe o fereastră, care dădea în spatele imobilului etajat și am reușit să ies

³¹ În anii zbuciumatei mele studenții bucureștene, în care am „întemeiat” și „condus” „Sindicatul Înfomețaților” și „Asociația Osul și Pielea” – care reunea câțiva studenți romantici, cu mijloace de existență modeste (precare; ne sprijiniți de autorități: UTC & Company, „reacționari” care duceau o viață super-boemă, erau siliți „să se descurce” cu subzistența, practicând felurite „blat”-uri; (atunci am compus și un Tratat de Blatologie; cu două anexe: Blato-tehnică, Teoria Blat-ului) (n. L.S.).

³² În timpul studenției (1950-1954/55) luam masa la cantină, stăteam într-un „hogeac” mizerabil, într-o pivniță și conduceam „Sindicatul Înfomețaților” și „Asociația Osul și Pielea” – adică mici grupuri de studenți, amici solidari, care dormeau în „pivnița mea” și cu sprijinul unor studenți, studente, cantiniere inimoase serveam masa pe „șest” în acea *mensa*. Responsabilul/șeful/ era inimosul, bătrânelul „satir” care adora fetele, le mângâia „părintește” formele de câte ori putea; îl iubeam, ne proteja, făcea și el ce putea să ne mai dea supliment; îi făcusem un cântec/„imn”.

³³ Și în studenția prelungită/„a doua”/: 1954/55-1956 (n. L.S.).

³⁴ Proiectată-programată de organizatori, pe care eu – studentul/„samuraiul” singuratic, nu-i cunoșteam, dar îi credeam, îi iubeam (n. L.S.).

din zona de maximă primejdie³⁵. Săritura de la mare înălțime pe semi-întuneric era riscantă: lansarea mi-a reușit; căzătura a fost dură, mi s-a zdruncinat tot trupul, dar nu mi s-a rupt/fisurat nici un mădular, toate viscerele mă dureau; dar am reușit să-mi stăpânesc durerea fizică, să mă ridic în picioare și (anevoie) să pășesc; eram obsedat de gândul că trebuie să merg normal să nu „bată nimic la ochi” în înfățișarea mea. Am avut noroc că am aterizat pe o „saltea” din vrejuri de plante (trunchiuri și frunze putregăite de roșii și legume; în apropierea locului „impactului” trupului meu cu solul grădinii mai erau în picioare, amenințători, câțiva pari subțiri, ascuțiți, pe care vara au urcat vișele unor plante hrănitore). Ajuns în stradă, concentrându-mi toate energiile să par „normal” (nepanicat, nevătămat) pentru orice persoană care mă va privi în clipele acelea matinale îngrozitoare, și m-am îndreptat „spre casă”; chiar la intrarea în stradă am dat piept cu o „patrulă”, care pătrunsese în „obiectiv”/cămin/; am fost imediat legitimat de un „gradat”³⁶: aveam la mine buletinul de identitate cu necesara viză de flotant și în el o fițuică/legitimație/ care arăta că eram și muncitor/„ziuaș”/, deci „aveam originea sănătoasă”; amănuntul a fost salutar: controlorul ultra-grăbit, după ce a răsfoit actul de identitate – care-mi „justifica existența” întabulată în această lume, fragment și el rânduie din Cosmos-ul divin – voit, programat, construit de Marele Ceasornicar – nu m-a mai privit chiorâș, cu intactă suspiciune profesionistă; a constatat că nu sunt rezident bucureștean permanent, ci un provincial, dar care are „viza de flotant” pe buletin (a fost, deci, înregistrat/„cartat”/ „la noi”; mai are și un „carnet de muncitor”). A

³⁵ Adesea, când mă gândesc la acele momente de groază, îmi închipui trăirile unor parașutiști angajați în misiuni de desant: *D-day*/Ziua cea mai lungă/ când a început istorica acțiune maximală numită cu numele codat *Operațiunea Overlord*, debarcarea Alianților anglo-americanilor în „deschiderea celui de-al doilea mare front în Europa de Vest prin care importante unități militare au început lupta împotriva *Wehrmacht*-ului și a alianților săi din *Axa* (inclusiv România), care dispuneau de forțe militare teribile, dar care, „se vedea cu ochiul liber”, au pierdut Normandia și la scurt timp și războiul ș.a. (n. L.S.)

crezut, „drăguțul de el”, că „tipul ăsta leat cu mine pleacă acum, de dimineață, la muncă, undeva într-un cartier/mahala/ periferic; și... așa a fost că nu m-a mai întrebat de „sănătate”: unde locuim de fapt (cartierul Vatra Luminoasă era totuși apropiat)³⁶, ce făceam la ora aceea „aurorală” în apropierea „periculosului cămin studentesc”. Dacă m-ar fi întrebat, aș fi „încurcat-o”! Plutonierul/strajnicul-șef/, care era ceva mai încolo, era și mai grăbit decât subalternul, trebuia doar să intre, imediat, eficient în acțiune, in medias res! i-a strigat subcomandantului/subordonatului „Hai odată, bă! Dă-l în mă-sa pă ăla! Avem treabă!” Și toată patrula/„pâlcu”/ s-a pus în mișcare – buluc – „mărșăluind spre înainte, să înhațe „suspecții”, „elementele dușmănoase” (studenți turbulenți, nerecunoscători regimului popular, care le-a asigurat condiții minunate de trai și învățătură”; „sclifosiți”, „ademeniți”, rătăciți, care vor să devină intelectuali, „agenți străini, unelte ale unor agenturi, care urmăresc provocarea unor dezordini/destabilizări în Țară, pioni mărunți, dar otrăviți ai reacțiunii internaționale...).

³⁶ Unii dintre militarii, polițaii accia, vor fi fost și ei cu unele îndoieli în suflet! Dar aveau misiie! Erau militari, care trebuiau să execute ordinele, să-și facă „datoria” față de Patrie: R.P.R. (n. L.S.)!

³⁷ Eram legat sufletește de această rezidență: iubeam gazdele care m-au primit cu „inima deschisă” (depășind, repede, primele suspiciuni la adresa „studentelui” străin, ardelean, flotant în „orașul r.p.r.-ist închis” București, ins cu buletin în regulă (cu viza valabilă; fapt esențial care-l îndrituia a fi cetățean în legalitate), „june” care le-a fost recomandat de o cunoștință și pe care trebuia să-l „primească în gazdă” [casa nu era naționalizată; primirea în gazdă a studentului „cu adevărință” „pica bine” și față de Spațiul locativ – puternica instituție orășenească (și ea politizată!), care putea/urmărea să „vâre” pe cineva în casa particulară cu parter-etaj, cu puțini locatari, toți din familia proprietarului]; cartierul era fascinant: țesătoria B, biserica din Mătăsari, Stadionul 23 August la care am lucrat și eu în „postul festivalului”, în campania „cetățenească” - propagandistică, animată de „muncile patriotice/voluntar-obligatorii”, piața apropiată, cu o ospătărie (unde am cântat de câteva ori la vioară, într-o „bandă” de simpatici „taraf-ari”); în apropiere era Bariera Vergului: era și biserica (ctitorită de Mareșalul Ion Antonescu; ceea ce eu nu știam pe atunci); pe undeva era și „locuința” conspirativă comunistă, unde a fost ținut sub pază severă răsturnatul conducător după mutația de la 23 August 1944, înainte de a fi trimis la Moscova, și apoi judecat, condamnat de Tribunalul Poporului, executat, agresat și *post mortem* cu „*damnatio memoriae*” – fapte pe care le știam și chiar, spre a le înțelege cât mai bine, le regândeam adesea (n. L.S.).

Am rămas singur; neîndrăznind să privesc spre căminul percheziționat de „oamenii legii”. M-am îndepărtat încet-încet de acel loc al groazei, străduindu-mă să nu abat asupra mea vreo altă năpastă din partea unor alți „însoțitori ai măciucarilor regimului”. Dumnezeu m-a ocrotit! Potera nu m-a prins³⁸.

Am ajuns „teafăr”, îngrozit, acasă la „hogeac”-ul de pe Vatra Luminoasă. Îmi amintesc adesea de indignarea care m-a cuprins auzind la radio (Vocea Americii; Radio Londra) împreună cu gazda mea – timoratul, îmbolnăvitul ex-colonel Nadu Sima – că o armată franco-britanică a intervenit în zona Suezului (spre protejarea domeniilor coloniale istorice ale Imperiului). În zilele acelea – când eu socoteam că se joacă „soarta lumii libere” și se marchează «era post-comunistă»! Atunci, în câteva zile, am auzit mereu unele nume pe care nu le mai auzisem laolaltă: Imre Nagy, cardinalul József Mindszenty, refugiat la Ambasada S.U.A. din capitala Ungariei, generalul Pál Maléter, Zoltán Tildy, Miklós Gimes, József Szilágyi, Ferenc Donáth, Sándor Kopacsi, Ferenc Jánosi, Miklós Vásárhelyi, Géza Losonczy, János Kádár, Ferenc München, Iuri Andropov, belicosul Nikita Hrușciiov, Anthony Eden ș.a., pe care - de atunci - nu le voi mai uita niciodată! Retrăiesc ades, concentrat, coșmarurile „însuflețite” de atacurile tancurilor sovietice, care au pătruns în Budapesta, acțiunile unor rezistenți; manevrele grupurilor de orășeni patrioți comandate de generalul Maléter; trăirile mele și ale unor compatrioți oripilați, neputincioși.

Vremea schimbării regimurilor comuniste n-a venit atunci în acel Anno Domini pe care eu, naivul, îl consideram „an clepsidral”, moment istoric/in Tempus/, în care regimurile mizerabile din țările satelite URSS-ului vor începe să intre într-o criză organică, ireversibilă și, după inerente convulsii și alte stări morbide (febrile; reacții), vor fi într-un timp istoric relativ scurt înlăturate prin demonstrații de stradă, greve, mișcări de masă sprijinite de Marile Forțe Democratice Euro-Atlantice

³⁸ De câte ori mă gândesc la acele zile, mă înfior constatând cât de mult/total poate depinde destinul unui om de un amănunt, de o toană a unui „căprar”, de o „adiere a vânturilor întâmplării”/numită și noroc versus ghinion/ (n. L.S.).

și de alți factori ai opiniei mondiale. Dar n-a fost să fie așa! Pentru că nu putea fi atunci așa!

Eu mi-am căutat, disperat, scârbit, refugiu în studiul științelor exacte, mi-am pierdut nădejdea în eliberarea de opresiunea comunistă; aprig voiam să supraviețuiesc, nu să uit, ci să nu-mi amintesc de cele prin care am trecut. Mi-am zis: „băiete, acum trebuie să-ți faci singur severa lobotomie a creierului, dacă vrei să scapi/supraviețuiești, așa mutilat, din acest iad!”

Căderea in domino a regimurilor comuniste est-europene s-a produs totuși inexorabil; dar abia în 1989!”

În vremuri normale, doctoratul se face în tinerețe, după finalizarea licenței (mai recent și a masteratului), dar vremurile, faptul că nu se număra printre cei care își făcuseră din partid a doua familie, l-a făcut pe Liviu Sofonea să obțină titlul de doctor (primul) abia la vârsta de 42 ani, târziu pentru un universitar! Am ales să mă refer aici la acest capitol al vieții sale, deoarece aici și-ar găsi locul în mod natural.

Charles Slade³⁹ relatează cum și-a luat doctoratul – probabil, cel mai scurt doctorat din istorie – un fenomen al naturii, un român numit Adrian Ocneanu, *full professor* la departamentul de matematică al Penn State University. A fost cândva – spune acesta – în 1983, un tânăr matematician român, care a vizitat University of Warwick pentru o conferință. S-a iscat o discuție aprinsă între acesta, aflat la balcon, și un profesor englez. Studentul pândise îndelung și a atacat după miezul nopții. Părul profesorului părea că fumează la sfârșitul discuției. În paroxismul tranșei matematice, profesorul ar fi spus ceva de genul: „*if you write this all down, I'll give you a PhD*” (dacă așterni asta pe hârtie, îți voi da un doctorat). Soluția problemei, care a provocat disputa, a fost scrisă în mai puțin de 24 ore, dar apoi a fost nevoie de încă două săptămâni pentru a obține efectiv doctoratul/diploma. Birocrație!⁴⁰...

³⁹ B.S. Mathematics, UC Santa Barbara (2000); M.A. Mathematics, Penn State University (2002); J.D. New England School of Law (2005), <https://www.linkedin.com/in/charles-slade-9988b41/>.

⁴⁰ <https://www.quora.com/Who-wrote-their-PhD-thesis-in-the-shortest-amount-of-time>.

Mircea Sofonea, profesor universitar și conducător de doctorat în Franța, de aproape trei decenii, afirmă: „*Îl cunosc pe Adrian din 1973, de la olimpiadele de matematică. Era scripitor. Peste ani ne-am întâlnit la INCREST, unde am fost o scurtă perioadă colegi, la Secția de Matematică. Până în momentul când el „a fugit” în străinătate. Îmi amintesc și acum o ședință a Secției în care actul său „a fost înfierat”*”.

Consultându-mă cu Mircea am confirmarea că situația este absolut verosimilă, pentru vremea respectivă, cu o precizare vizând aspectul capacității: „*din punct de vedere științific, însă, sunt convins că Adrian Ocneanu ar fi putut rezolva o problemă dificilă, rămasă deschisă, într-un timp record*”. Ulterior, Radu Gologan⁴¹, coleg de institut, fost șef al Secției de Matematică de la INCREST (pe vremea Zoiei Ceaușescu), apropiat de Ocneanu, a confirmat povestea sută la sută⁴². În acea perioadă ea a circulat și a fost discutată intens în mediile matematice! La partea de „*educație*” a CV-ului de pe site-ul *Penn*, Ocneanu nu are trecută nici o diplomă de licență, ci doar: „*doctorat*”. Ca zeița Athena, el s-a născut complet format⁴³. De-a lungul timpului, Ocneanu a moșit mulți doctori în matematică, între aceștia – spre cinstea lui, că nu a uitat de unde îi sunt rădăcinile – mai mulți români, dintre numele cunoscute în lumea matematicii de peste Ocean: Christina Drăghicescu, Mihai Caragiu, Liviu Suciu, Viorel Nițică, Daniel Droz, Andrei Török, Ilie Ugarcovici. Cercetând mai atent, am descoperit că Adrian Ocneanu a studiat matematica la Facultatea de Matematică a Universității din București, după ce, ca elev, a obținut, în 1974, la Berlin, medalia de aur la OIM (Olimpiada Internațională de Matematică)⁴⁴. Ar fi început o teză

⁴¹ Radu-Nicolae Gologan (n. 1952) este profesor universitar la Universitatea Politehnica din București din 2000. A absolvit Liceul „Andrei Șaguna” Brașov (1971), Facultatea de Matematică București (1976), este doctor în matematică (1981), a fost cercetător la Institutul de Matematică (fost INCREST) București (1979-2000). Este președinte al Societății de Științe Matematice din România și preparatorul lotului olimpicilor români la matematică.

⁴² Relatare Radu Gologan prin mail, în 3 mai 2020.

⁴³ Idem nota 121.

⁴⁴ *IMO Compendium*, citat de Sergiu Tudor, comentator la chestiunea de la nota 120, loc. cit.

de doctorat (cu titlul: *Acțiuni ale grupurilor discrete amenajabile asupra algebrilor von Neumann*), când se afla încă în România, sub conducerea profesorilor Ciprian Foiaș și Șerban-Valentin Strătilă⁴⁵, dar a susținut-o efectiv numai după emigrarea sa, în 1983, la University of Warwick (sursa menționată la nota 3 chiar îl numește pe prof. Alain Connes, francez, medaliat Fields, în 1982).

Un doctorat, care nu a ținut cont de diplomele obținute anterior de candidat, a fost și cel al reputatului fizician și inventator americano-iranian Ali Javan (1926-2015). Acesta s-a născut în Teheran din părinți azeri, originari din Tabriz, tatăl său fiind avocat. A urmat Liceul Alborz, o școală a zoroastrienilor, și s-a înscris la Facultatea de Științe din Teheran. După un an, în 1948, s-a mutat la Columbia University din New York, unde a urmat diferite cursuri de fizică, matematică și muzică, fără să obțină vreo diplomă de licență sau de master⁴⁶. În 1954 a obținut un doctorat sub conducerea Charles Hard Townes (laureat al Premiului Nobel pentru fizică, în 1964, împreună cu Nikolai Basov și Aleksandr Prohorov). Lucrând la Laboratoarele Bell, Javan a conceput principiul de funcționare al primului laser cu gaz (He-Ne)⁴⁷, tehnologie care a revoluționat ulterior chirurgia și a făcut posibile player-ele cu CD și DVD, scanerele de supermarket și imprimantele laser. Laserul pe gaz stă la baza comunicării cu fibră optică, o tehnologie cheie utilizată astăzi în internet și telecomunicații. În decembrie 1960, Javan a făcut primul apel telefonic, folosind transmisia cu fascicul laser. A fost profesor de fizică la Massachusetts Institute of Technology⁴⁸. A făcut parte dintr-o echipă, care a efectuat, în 1963, un experiment de tip Michelson-Morley de mare acuratețe, prin compararea frecvențelor a doi maseri He-Ne, montați pe o

⁴⁵ Inițiatorul studiului algebrilor de operatori în România (nota Radu Gologan).

⁴⁶ Francis E. Wylie, *Ali Javan and his 40 lasers*, în *Smithsonian*, April 1971, Vol. 2, No 1, apud https://en.wikipedia.org/wiki/Ali_Javan.

⁴⁷ Nicolae Ionescu-Pallas, colegul de facultate, prietenul și colaboratorul lui Liviu Sofonea, a făcut parte din echipa care a realizat primul laser românesc de același tip, la numai un an distanță, vezi infra nota...

⁴⁸ Ali Javan, scientist and inventor – obituary, pe <https://www.telegraph.co.uk/obituaries/2016/09/21/ali-javan-scientist-and-inventor--obituary/>.

masă rotativă (două fascicule perpendiculare), obținând o măsurare precisă a vitezei luminii (limita superioară ~30 m/s)⁴⁹.

Mă întorc la Liviu Sofonea. Când ne aflam la Strasbourg, în primăvara anului 2006, după întâlnirea cu epistemologul Hervé Barreau, acasă la acesta, mi-a relatat că la prima conferință, la care a participat la universitatea din capitala Alsaciei, în 1972, a fost privit cu circumspecție de unii dintre organizatori, conferențiarul nefiind doctor, deși lucrarea prezentată a suscitât un viu interes⁵⁰. Drept urmare, l-au invitat în cerc restrâns la o discuție pe marginea lucrării și nu numai; singur în fața a trei sau patru profesori, atacat, descusut și chiar contrazis în legătură cu fiecare cuvânt, fiecare formulă, fiecare afirmație... La capătul a două ore de conflicte, de apărare îndârjită a lui Sofonea, preopinienții s-au oprit, au schimbat priviri între ei și s-au ridicat: „*Hora est!*”⁵¹ *Acesta a fost doctoratul dumneavoastră! Vă felicităm, stimată coleg!*” Sofonea nu avea nevoie de vreo diplomă de doctor sau de vreo confirmare de vreun fel, ei însă avuseseră nevoie să se lămurească cu cine au de-a face.

Cred că este interesant pentru cititori să prezint aici alte două exemple de doctorate rapide, comparabile cumva ca durată cu cel al lui Ocneanu. Unul este cel al lui Grace Ntombizodwa Mugabe, soția dictatorului Robert Mugabe. La nici trei luni de la înscriere a primit titlul de doctor în sociologie la Universitatea din Zimbabwe, în septembrie 2014. Teza ei nu este disponibilă nicăieri. Începând ca secretară a

⁴⁹ T. S. Jaseja, A. Javan, J. Murray, C. H. Townes, *Test of Special Relativity or of the Isotropy of Space by Use of Infrared Masers*, în *Physical Review*, 133, March 2, 1964, pp. 1221-1225.

⁵⁰ În perioada comunistă accesul la doctorat era strict limitat, comuniștii neavând nevoie de specialiști care să umbrească activitatea „savantului de renume mondial”. Locuri la doctorat erau foarte puține și criteriile politice erau prioritare. În aceste condiții, Liviu Sofonea și-a susținut doctoratul doar în 1974, la vârsta de 42 ani, fapt ce poate fi surprinzător pentru occidentali, unde doctoratul se susține la 28-30 ani. Așadar, în 1972 acesta nu era încă doctor, ceea ce ar fi putut intriga pe colegii francezi. De unde nevoia de a-l interoga pentru a-i sonda nivelul de pregătire. Afirmația „*Acesta a fost doctoratul dumneavoastră!*” vine să confirme această ipoteză (nota M.S.).

⁵¹ Anunțul: „*Hora est!*” (lat.), „*Timpul a sosit!*”, punctează sfârșitul intervalului acordat candidatului, în multe universități de ținută, cu vechime. Acestea au ritual, simbol al continuității: ceremonii în cazul unei disertații încununată de succes.

președintelui Mugabe, ea s-a ridicat în partidul de guvernământ, după ce a devenit amanta președintelui, pe când era încă căsătorită. A obținut o diplomă de licență în limba chineză, la Școala de Arte Liberale, Universitatea Renmin din China, dar ulterior a recunoscut totuși că nu știe limba chineză⁵².

De asemenea, doctoratul în chimie obținut de Elena Ceaușescu, cunoscută drept *Codoi* sau *Adi*⁵³ (Liviu Sofonea o numea: *o pațachină cocoțată în fruntea țării*), a avut loc cu schimbarea legislației, fără a avea conducător de doctorat, admitere și stagiul de pregătire. Susținută public, cu ușile închise, în 8 decembrie 1967, în condiții dubioase, la Facultatea de Chimie Industrială, teza a fost scrisă de: Osias Solomon, Silvia Bittman, Radu Bordeianu, de la ICECHIM, iar la partea experimentală lucrat Dan Cornilescu. Comisia de doctorat a fost formată din: C.D. Nenițescu, E. Bratu, I.V. Nicolescu și T. Ionescu (decan), toți au făcut referate pozitive, însă, prudenți, membrii comisiei s-au exprimat în referatele lor la „teza prezentată de...”, și nu la „teza redactată de...”. Asupra valorii științifice a tezei nu au fost dubii, ea a fost publicată sub semnătura „savantei” și tradusă în mai multe limbi, iar polimerizarea izoprenului s-a aplicat industrial la Onești și Petrobrazi⁵⁴.

Liviu Alexandru Sofonea a ajuns să susțină abia în 1974 prima sa teză de doctorat, intitulată „*Contribuții la studiul mecanicii invariantive*”, avândul conducător pe prof. Mircea Drăganu, la Universitatea Babeș-Bolyai din Cluj-Napoca.

⁵² Thomas Bryant, pe <https://www.quora.com/Who-wrote-their-PhD-thesis-in-the-shortest-amount-of-time>.

⁵³ Semianalfabeta spunea *Codoi* dioxidului de carbon (CO₂), iar pentru că dispoziția „de sus” era să fie numită cu titlul de *academician doctor-inginer*, i se mai zicea și *Adi*.

⁵⁴ Mirela Corlățan, Adevărații negri ai Savantei mondiale, în *Cotidianul*, 27 octombrie 2005, apud <https://www.hotnews.ro/stiri-arhiva-1203517-adevaratii-negri-savantei-mondiale.htm>.

VEHICULE ALIMENTATE CU ENERGIE SOLARĂ

Adrian Puișor, Cercetător, dr.ing.
C.M.N. "Moldova" Iași

1. Energia solară

Energia solară este cea mai abundentă resursă energetică de pe Pământ. Poate fi capturată și utilizată în mai multe moduri, iar ca sursă de energie regenerabilă este o parte importantă a viitorului nostru curat.

Există multe moduri de a folosi energia de la soare. Cele două modalități principale de a utiliza energia de la soare sunt prin utilizarea panourilor fotovoltaice, și prin captarea termică solară, cu ajutorul panourilor solare termice.

Avantajele energiei solare. Energia solară este o sursă extrem de rentabilă. Soarele răsare și apune în fiecare zi. Peste tot în lume, știm exact când va răsări și când va apune în fiecare zi a anului. Acest lucru face energia solară o sursă de energie inepuizabilă. Deși investiția în panourile solare poate fi inițial costisitoare, energia solară oferă securitate energetică. Cel mai mare avantaj este că nimeni nu va avea dreptul să pună o „taxă”, „combustibilul” panourilor solare nu poate fi cumpărat sau monopolizat. Este gratuit și oricine se poate bucura de el.

Dezavantajele energiei solare. Decizia alegerii unui astfel de sistem poate avea și câteva dezavantaje, dar nu majore. Principalul dezavantaj este cantitatea de lumină redusă în zilele înnourate și în anotimpul rece, când eficiența panourilor solare scade odată. Dar bineînțeles că există rezolvare prin folosirea unor baterii care au stocat deja energia din zilele însorite, aceasta putând fi utilizată atunci când avem nevoie. Investiția inițială ce ține de instalarea propriu-zisă a panourilor solare este costisitoare. Însă, aceste costuri vor fi amortizate prin mentenanța redusă și generarea gratuită de energie electrică.

2. Autoturismele pe energie solară sunt gata să-și facă intrarea pe piață

Marele dezavantaj al autoturismelor pe energie solară este că această energie nu e disponibilă pe tot timpul zilei timpul zilei. Noaptea

nici atât. Iar în orașe sunt multe zone în care, chiar dacă soarele strălucește, razele lui nu ajung la autoturism, pentru că sunt copaci, clădiri înalte, alte autoturisme care acoperă parte din suprafața acestora care ar putea capta energia solară ș.a.m.d. Pe de altă parte, autoturismele mici nu oferă o suprafață prea mare pentru a capta energie solară. În schimb camioanele au o suprafață generoasă. Formele autoturismelor moderne cer o adaptare a tehnologiei solare la designul de astăzi. Este nevoie, așadar, de straturi de celule solare subțiri, care să fie integrate în caroseria autoturismelor într-un mod eficient și plăcut ochiului.

Care sunt avantajele tehnologiei pe energie solară? Iată câteva care vin la o primă evaluare:

- permite încărcarea bateriilor mai repede;
- permite extinderea distanței maxime parcurse fără a alimenta;
- permite captarea energiei solare, fie că ești în trafic, fie că mașina e parcată;
- nu poluează, nici direct, nici indirect;
- costuri de mentenanță scăzute.



Fig. 1. Panouri solare în plafonul modelului Aptera (a). Sonata hibrid de la Hyundai (b).

Modelul Sonata de la Hyundai este o mașină echipată cu tehnologie solară integrată în plafon. Firma spune că energia solară asigură circa 1300 km suplimentari pe an.

O firmă germană, Sono Motors, vrea să înlocuiască tradiționala vopsea a autoturismului cu panouri solare. Speră să asigure un spor de autonomie, prin energie solară, de 245 km pe săptămână. Reprezentanții firmei spun că au dezvoltat o nouă tehnologie, diferită de cea tradițională de captare a energiei solare, care le permite o mai bună eficiență, cât și integrarea în caroseria autoturismului.

Inginerii de la Aptera Motors, California, spun că tehnologia lor le permite ca autoturismul la care lucrează, unul de mici dimensiuni, cu trei roți asigură captarea de energie solară suficientă pentru a conduce circa 65 km pe zi.

3. Tren de mare viteză european alimentat cu energie solară

Primul tren din lume, cu 100% energie solară, se plimbă acum pe podurile din Byron Bay, Australia (fig. 2). Compania de cale ferată Byron Bay a recondiționat o întindere de trei kilometri și a restaurat un tren de patrimoniu, echipându-l cu un panou solar de 6,5 kW cu panouri flexibile.

100 de pasageri așezați și alți pasageri în picioare pot călători cu trenul solar și există loc și pentru bagaje, biciclete și plăci de surf. Panourile solare flexibile SunMan care acoperă acoperișul căptușit ale trenului produc energie care se stochează pe un sistem de baterii cu o



Fig. 2. Primul tren din lume, cu 100% energie solară. Australia.

capacitate de 77 kilowati /oră, se pot încărca, de asemenea, între călătorii prin intermediul unei serii solare de 30 de kW, la stația principală. Bateria are aproximativ aceeași capacitate ca și modelul Tesla S, conform RenewEconomy și poate face 12 până la 15 curse dintr-o singură încărcare, deoarece are nevoie doar de trenul solar și consumă aproximativ 4kW /h pentru fiecare călătorie, pe o direcție. Un sistem de frânare regenerativă „recuperează în jur de 25% din energia consumată de fiecare dată când frânele sunt puse în aplicare”, potrivit site-ului companiei Byron Bay Railroad Company.

Illuminatul trenului, puterea de tracțiune, circuitele de comandă și compresoarele de aer sunt toate alimentate de la baterie. Compania de

cale ferată Byron Bay a spus că intenționau inițial să ofere un serviciu de tren diesel înainte de trecerea la panouri solare, dar dezvoltarea accelerată a tehnologiei în acest domeniu a făcut, din punct de vedere tehnic, fezabilă, crearea trenului solar. Unul dintre cele două motoare diesel originale este încă parte din tren, ca rezervă pentru greutate și echilibru.

Primul tren din Europa alimentat cu energie produsă de panouri solare a fost trenul internațional de mare viteză de pe ruta Paris-Amsterdam. Energia sa provine de la panourile solare instalate pe tunelul care acoperă calea ferată.

4. Primul autocar care folosește energia solară pentru alimentare

FlixBus a instalat panouri solare pe unul dintre autocarele care efectuează curse pe ruta Dortmund - Londra via Eindhoven, Antwerp, Bruges și Calais. Panourile solare generează energie solară pentru consumul electric al autocarului. Această măsură va reduce consumul de combustibil, dar și emisiile de CO₂.

În perioada de testare, au fost economisiți aproximativ 1,7 litri de combustibil la fiecare 100 de km parcurși. Cu distanțe medii de 600 de kilometri pe zi, aceasta înseamnă o reducere zilnică a consumului de combustibil de aproximativ zece litri. Se așteaptă ca panourile solare să producă mai multă energie în lunile de vară, potrivit comunicatului de



Fig. 3. Primul autocar, care folosește energia solară pentru alimentare.

presă. La rîndul său, bateria alimentează consumul de energie al dispozitivelor electronice de la bordul autocarelor. Asemenea tuturor autocarele FlixBus și cel cu panouri solare este echipat cu porturi USB,

prize, aer condiționat și Wi-Fi. Datorită instalării noii tehnologii, tot echipamentul de la bord este acum alimentat de energie solară.

În acest proiect pilot, FlixBus lucrează cu TRAILAR, o companie din Marea Britanie care oferă soluții de transport inovatoare pentru a reduce impactul vehiculelor comerciale asupra mediului înconjurător.

FlixBus este o companie tânără furnizoare de transport pe distanțe lungi. Din anul 2013 oferă un mod alternativ și comod de a călători, pentru orice buzunar. Grație planificării inteligente a rețelei și a unui sistem backend de ultimă generație, FlixBus oferă cea mai mare rețea de autocare interurbane din Europa, cu 400.000 de curse zilnice către 2.500 de destinații din 30 de țări.

5. Avioane care folosesc energie solară

Avionul Solar Impulse 2, capabil să zboare zi și noapte doar cu energie solară, a finalizat un înconjur al lumii fără precedent, relatează France Presse. SI2 a aterizat în siguranță pe Aeroportul Al-Batten, din



Fig. 4. Avioane care folosesc energia solară.

apropierea capitalei Emiratelor Arabe Unite, de unde a plecat la 9 martie 2015 într-un periplu de peste 42000 de kilometri, în care a traversat patru continente fără nicio picătură de carburant. Pilotat de elvețianul Bertrand Piccard, avionul, care a decolat din Cairo, a parcurs o distanță de 2763 de kilometri într-un interval de peste 48 de ore. Aeronava și-a încheiat astfel cea de a 17-a și ultimă etapă a călătoriei sale, destinate promovării energiei din surse regenerabile.

Cântărind 1,5 tone, dar la fel de lat ca un Boeing 747, Solar Impulse 2 a zburat cu o viteză medie de circa 80 de kilometri pe oră, cu ajutorul bateriilor, care înmagazinează energia solară captată de circa

17000 de celule fotovoltaice, plasate pe aripile sale. Plecat din Abu Dhabi, avionul a aterizat succesiv în Muscat (Oman), Ahmedabad și Varanasi (India), Mandalay (Myanmar), Chongqing și Nanjing (China), Nagoya (Japonia) și Hawaii (Statele Unite), unde a făcut o escală tehnică neprogramată de mai multe luni înainte de a traversa America de Nord, unde s-a oprit în San Francisco, Phoenix, Tulsa, Dayton, Lehigh Valley și New York. Avionul a traversat apoi Atlanticul fără escală, aterizând la Sevilla, de unde a ajuns în Cairo.

Un avion alimentat de energie solară, acoperit cu 17000 panouri solare, ar putea reprezenta viitorul zborului

Cu aripi ca de Boeing, dar cu o greutate nu mai mare decât a unui SUV, un avion a zburat deja în jurul Pământului fără a folosi combustibil. Principalele provocări:

- Următorul pas este adăugarea de sisteme care să facă aterizarea și decolarea automate, astfel că cei de la Skydweller spun că „*vom putea renunța la piloți. În plus, suntem în procesul construirii unui nou avion fără carlingă*”. Aceștia spun că noua aeronavă ar putea fi lansată în 2023, și afirmă că cererea va fi uriașă pe piață.

- „*Va fi o creștere majoră pentru tipul de servicii pe care Skydweller îl oferă. În timp ce alții oferă soluții diferite pentru misiuni la altitudini ridicate, e clar că ei au un avantaj*”, a declarat Jeremiah Gertier, analist aviatic la compania Teal Group, care se ocupă cu piața aerospațială.

- Se pare, de altfel, că principala provocare cu care se va confrunta Skydweller în viitor este faptul că avionul are nevoie de lumină solară pentru a zbura, lucru care îl limitează la doar câteva latitudini. De asemenea, vor trebui să depășească și regulamentele guvernamentale privind zborul fără piloți.

6. Vapoare alimentate cu energie solară

Unul dintre aceste proiecte este elvețian. Este vorba despre un vapor alimentat cu energie fotovoltaică, ai cărui realizatori își propun să traverseze cu el Oceanul Atlantic, Vasul, MS Turanor PlanetSolar, este echipat cu panouri solare care ocupă o suprafață de 450 mp și care îl fac să arate ca o oglindă plutitoare. Energia captată de aceste panouri este

singura care îl alimentează, fiind conceput pentru a consuma cât mai puțin curent electric posibil.

MS Turanor PlanetSolar aparține omului de afaceri elvețian Immo Stroher, un entuziast al energiei solare, și a costat 12 milioane de euro. Are formă de cataraman, care îi reduce greutatea și îi mărește suprafața expusă la soare. Vasul este lung de 7 metri, iar în actuala misiune transportă 8 persoane, capacitatea maximă fiind de 20, atunci când este vorba de călătorii scurte de agrement, de maxim o zi.

Turanoir are două motoare electrice, care au mai puține părți componente decât un motor cu combustie și fac și mai puțin zgomot. Motoarele alimentează cele două elice ale vasului.

Căpitanul d'Aboville de pe Turandor spune că și ruta vasului condus de el a fost stabilită ținând cont de aceleași considerații, respectiv pentru a maximiza expunerea la soare a panourilor fotovoltaice ale navei. În plus, mai povestește căpitanul, în anumite momente ale voiajului dinspre Franța spre Florida, înainte de începerea misiunii științifice, a fost redusă viteza vasului, pentru a economisi energie în perioadele cu cer înorat. Alte dați, căpitanul s-a abătut puțin de la ruta principală, în căutarea cerului senin, pentru reîncărcarea bateriilor litiu-ion ale lui Turandor.

Vaporul care a făcut înconjurul lumii alimentat de energie solară

MS Turanor Planet Solar a pornit la data de 27 septembrie 2010 din portul din Monaco cu scopul de a deveni primul vas cu alimentare proprie care va face înconjurul globului. La data de 6 mai 2012, adică



Fig. 5. Vaporul solar MS Turanor Planet Solar.

după 587 de zile, 28 de țări, 3 oceane, 11 mări și 60000 km, echipajul PlanetSolar a reușit să atingă această performanță.

CÂND A APĂRUT ROATA OMNIDIRECȚIONALĂ?

Bârsănescu Paul-Doru,

Prof. dr. ing., Universitatea Tehnică „Gheorghe Asachi” din Iași

Rezumat

În lucrare se prezintă un scurt istoric al realizărilor contemporane din domeniul roților omnidirecționale și câteva aplicații tehnice ale acestora. Funcționarea acestor roți poate fi mai bine înțeleasă dacă se accesează link-urile indicate la Bibliografie. Lucrarea este completată cu câteva opinii privind viziunea profetului Ezechiel, care pare a sugera o roată omnidirecțională.

Introducere

Majoritatea roților omnidirecționale sunt formate dintr-o jantă rigidă, pe circumferința căreia sunt montate un număr de role care se pot roti independent față de axe cuprinse în planul jantei, în timp ce janta se rotește în jurul unei axe perpendiculare pe planul ei. Aceste roți permit unui autovehicul să se deplaseze în orice direcție. Pentru a realiza acest lucru, autovehiculul echipat cu asemenea roți nu are nevoie de un mecanism de direcție. Fiecare roată este acționată de câte un electromotor și, prin modificarea corespunzătoare a turației și a sensului de rotire, autovehiculul se poate deplasa în orice direcție. Mai multe informații privind dezvoltarea roților omnidirecționale se găsesc în lucrarea [1].

Se cunosc mai multe variante constructive ale roții omnidirecționale. Primul brevet (US1305535) a fost obținut de J. Grabowiecki, în 1919. Această roată are role cilindrice dispuse pe circumferință (fig. 1). Un alt brevet, obținut în 1974 de Josef F. Blumrich (US3789947, brevet depus la 17 aprilie 1972), descrie o roată care folosește role sub formă de butoi (fig. 2), montate în planul roții. Roata *Mecanum* sau „roata suedeză” a fost brevetată de Bengt Erland Ilon (US3876255A, brevet depus la 13 noiembrie 1972). Aceasta roată folosește tot role butoi, dar atașate oblic pe circumferința roții (Fig. 3, 4), tipic fiind dispuse la 45°.

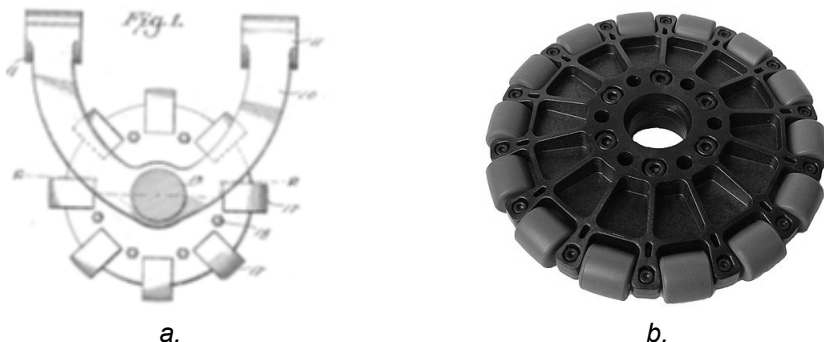

Fig. 1. Roata Grabowiecki: (a) Brevet US1305535, 1919-06-03, [2]; (b) Aplicații. [3]

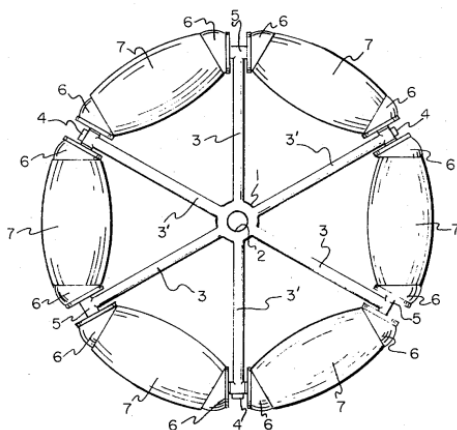

Fig. 2. Roata Blumrich (patent US3789947, 1974-02-05) [4].

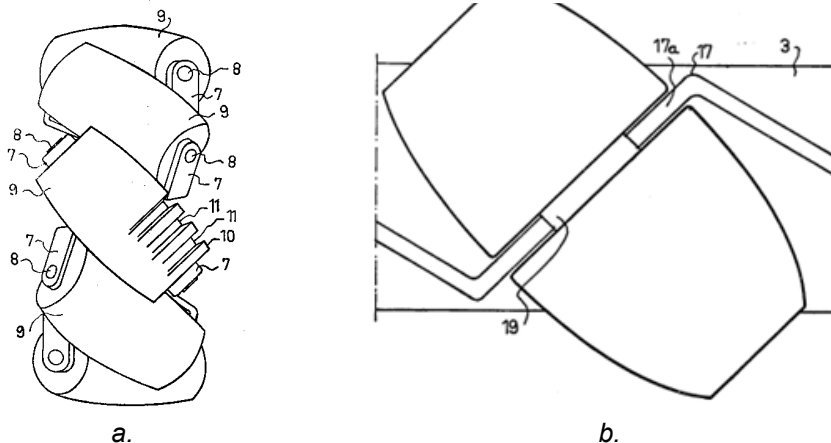

Fig. 3. Roata Mecanum (brevet US3876255A, 1975-04-08): (a) lagăre poziționate la capetele rolelor și (b) la mijlocul lor [5].

Aplicații

Roțile omnidirecționale cu role butoi au caracteristici superioare. Se prezintă mai jos câteva variante ale roții *Mecanum* (Fig. 4). Datorită faptului că autovehiculele echipate cu roți omnidirecționale pot efectua manevre în spații restrânse, ele sunt utilizate la încărcătoare frontale, auto platforme, roboți, scaune cu rotile etc. (fig. 5).

Modul de funcționare al roților omnidirecționale poate fi înțeles mai bine accesând, de exemplu, referințele [6]-[13] etc.



[14]

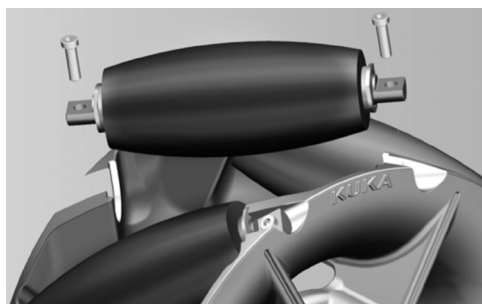

[15]



[16]



[17]

Fig. 4. Variante constructive ale roții *Mecanum*.



a. [18]

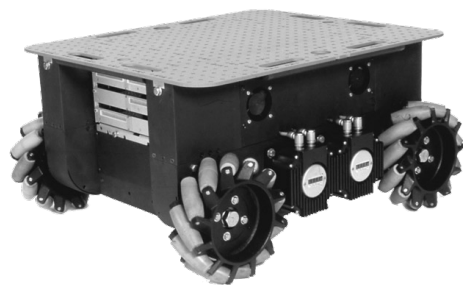

b. [19]



c. [20]



d. [21]

Fig. 5. Aplicații ale roților omnidirecționale: încărcător frontal (a); robot mobil (b); platformă (c); scaun cu roțile (d).

Din antichitate?

Dintre autorii brevetelor menționate mai sus, Josef F. Blumrich (1913 –2002) spunea că în realizarea invenției sale a fost inspirat de profeciile lui Ezechiel, descrise în Biblie (Vechiul Testament). Ezechiel descrie viziunea sa profetică în cadrul căreia i s-a arătat ceea ce el numește „slava Domnului”. Această viziune a fost interpretată diferit în iudaism, creștinism și ulterior de către adepții teoriei extraterestrelor antici, cum ar fi Erich von Daniken. Acesta din urmă pretinde că profetul Ezechiel a văzut de fapt o navă extraterestră. Dorind să combată aceasta teorie, Blumrich, care a fost inginer și șeful unui departament al NASA, a studiat prima profecție a lui Ezechiel în șase traduceri diferite ale Bibliei, dar a sfârșit prin a deveni un adept al teoriei lui von Daniken. În 1974 el a publicat cartea „*The Spaceships of Ezekiel*”, în care prezintă interpretarea sa asupra profecției lui Ezechiel. Desigur că această interpretare este

extrem de controversată până astăzi [22]. În același an Blumrich a obținut brevetul pentru roata omnidirecțională, care a fost inspirată de profeția lui Ezechiel (fig. 2). Deși, trebuie să recunoaștem, există unele argumente care aparent sprijină teoria unei nave spațiale, acest lucru nu poate fi acceptat, deoarece chiar din profeția lui Ezechiel reiese că:

- Deși încearcă să descrie cu lux de amănunte aspectul exterior al „navei”, atunci când este la bordul acesteia Ezechiel nu furnizează nici o descriere a interiorului, drept dovadă că nu a fost transportat cu o navă;
- Cu altă ocazie Ezechiel spune că „*Duhul m-a răpit între pământ și cer și m-a dus, în vedenii dumnezeiești, la Ierusalim, la ușa porții...Și iată că slava Dumnezeului lui Israel era acolo, așa cum o văzusem în vale*”.



În lumina celor de mai sus, s-ar putea deduce ca Ezechiel nu a întâlnit de fapt un obiect fizic, ci a avut o viziune. Dar chiar și în această ultimă situație merită, în opinia autorului, să se discute puțin despre roțile pe care este așezată „*slava Domnului*”, pe care profetul încearcă să le descrie amănunțit. Sunt acestea niște roți omnidirecționale? Cititorul va decide singur pentru el, unele argumente fiind prezentate în tabelul 1.

Sigur că Biblia nu este o carte științifică, ea dorindu-se a fi înțeleasă de către toți. Atunci când a fost scrisă, limbajul era mai puțin evoluat, nu existau termeni tehnici sau științifici. Din aceste motive, descrierea din Biblie nu poate fi extrem de precisă, așa cum și-ar dori, poate, un inginer. Dar oare cum ar fi descris oamenii din antichitate sau din evul mediu un avion din zilele noastre, pe care ipotetic l-ar fi întâlnit? Sigur că descrierea lor ar fi fost vagă, în lipsa termenilor de specialitate și a înțelegerii modului de funcționare.

Și totuși, ce semnificație ar putea avea prezentarea acestor roți în Biblie? Ar putea fi o eventuală previziune a realizărilor tehnice și științifice care vor apărea mult mai târziu? Probabil că nu se va putea răspunde niciodată la aceste întrebări.

În iconografia creștină roata descrisă în prima profeție a lui Ezechiel este reprezentată ca în fig. 6, care reprezintă doar un mic fragment dintr-o icoană. Se observă că ea este compusă din roți

Tabelul 1. Posibile asemănări între realizări actuale și roata din profeția lui Ezechiel.

| Realizări actuale | Citate din profeție |
|---|--|
|  | <p>„Înfățișarea acestor roate și materialul din care erau făcute păreau de hrisolit și toate patru aveau aceeași întocmire. Înfățișarea și alcătuirea lor era de așa fel încât fiecare roata părea că este în mijlocul unei alte roate” [23].</p> |
|  | <p>„Aveau niște obezi de o înălțime înspăimântătoare și pe obezile lor cele patru roate erau pline cu ochi de jur împrejur” [24].</p> |
|  | <p>„După înfățișare toate cele patru roți aveau același chip; fiecare roată părea că este în mijlocul altei roți. Când mergeau, mergeau de cele patru laturi ale lor și nu se învârteau în mers, ci mergeau încotro mergea capul, fără să se învârtască în mersul lor.”</p> <p>„Când mergeau alergau pe cele patru laturi ale lor și nu se întorceau deloc din mersul lor.”</p> <p>„Am auzit cu urechile mele că roatele erau chemate Roate învârtitoare” [24]</p> |

întrepătrunse, având șiruri de ochi umani pe circumferința lor. Aceasta se dorește a fi o reprezentare *ad litteram* a textului biblic, așa cum l-au

înțeles pictorii. Întrepătrunderea roților sugerează destul de bine faptul că acestea se pot deplasa în orice direcție, fără a pivota în jurul unei axe verticale, adică fără prezența unui mecanism de direcție, așa cum există la automobile.

Dar oare ce ne rezervă dezvoltarea ulterioară a roților omnidirecționale? Au ele un viitor? Răspunsul este afirmativ. Roțile omnidirecționale sunt de neînlocuit în cazul vehiculelor care operează în spații restrânse sau în cazul unor roboți mobili. În lucrarea [27], de pildă, se prezintă proiectarea, realizarea și testarea unor roboți echipați cu roți omnidirecționale, destinați deplasării pe suprafața altor planete.

Concluzii

Cu toate că Josef F. Blumrich a studiat profetiile lui Ezechiel din șase traduceri diferite ale Bibliei, textul de referință rămâne cel în ebraică. Nu se știe dacă el a avut acces la versiunea originală.

Deși nu se poate dovedi că în profetiile lui Ezechiel este descrisă o roata omnidirecțională, totuși unele argumente, care au fost prezentate în cadrul lucrării, se pare că ar pleda în acest sens. Dacă este așa, principiul constructiv al acestor roți ar trebui căutat în antichitate, nu între brevetele și realizările tehnice contemporane.

Precizare

Prezenta lucrare nu pledează în niciun fel pentru revizuirea interpretării textelor din Biblie.

Bibliografie:

1. Adăscăliței F., Doroftei I. Practical applications for mobile robots based on Mecanum wheels - a systematic survey. The Romanian Review Precision Mechanics, Optics & Mechatronics, 2011, No. 40, 21-29
2. https://worldwide.espacenet.com/publicationDetails/biblio?CC=US&NR=1305535&KC=&FT=E&locale=en_EP
3. https://www.wikiwand.com/en/Omni_wheel
4. https://worldwide.espacenet.com/publicationDetails/biblio?CC=US&NR=3789947&KC=&FT=E&locale=en_EP



Fig. 6. Reprezentarea roții lui Ezechiel în iconografia creștină [26].

5. <https://worldwide.espacenet.com/patent/search/family/023182799/publication/US3876255A?q=US3876255A>
6. https://en.wikipedia.org/wiki/Mecanum_wheel
7. <https://www.youtube.com/watch?v=83tVkgT89dM>
8. <https://www.youtube.com/watch?v=0DBXuZv3818>
9. https://www.youtube.com/watch?v=Ne09Y72zW_Y
10. https://www.youtube.com/watch?v=ZW3OBb_b89k
11. <https://www.youtube.com/watch?v=noqBUEgyQ8A>
12. <https://auto.pege.org/2006-ever-monaco/rollstuhl.wmv>
13. <https://london.ctvnews.ca/video?clipId=835130>
14. https://dekuprobotics.com/en_US/product/6-in-sr-mecanum-wheels?type=1936
15. <https://www.kuka.com/en-us/products/mobility/omnimove-drive-technology>
16. <https://www.designboom.com/technology/omni-directional-fuji-ninja-wheel-wins-good-design-good-focus-award-12-09-2020/>
17. <https://www.idesignsol.com/VEXPro-Mecanum-Wheel-8-inch-Right-217-2587>
18. <https://gruasyaparejos.com/en/forklift/mecanum-wheels-forklift/>
19. https://en.wikipedia.org/wiki/Mecanum_wheel#/media/File:UranusOmniDirectionalRobotPodnar.png
20. <http://iovasia.com/omni-directional-wheeled-mobile-robot-mecanum/>
21. <https://www.facebook.com/checkpoint/block/?next=https%3A%2F%2Fwww.facebook.com%2FteamWHILL%2Fvideos%2Fmodel-ci-omni-wheels%2F483595912048794%2F>
22. https://en.wikipedia.org/wiki/The_Spaceships_of_Ezekiel
23. <https://www.robomaster.com/en-US/products/components/detail/1284>
24. <https://www.youtube.com/watch?v=noqBUEgyQ8A>
25. https://www.wikiwand.com/en/Omni_wheel
26. <https://glintsik.bandcamp.com/track/ophanim>
27. Ransom S., Olaf Krömer O., Lückemeier M. Planetary Rovers with Mecanum Wheels. 16th ISTVS Int. Conf., 2008, <https://citeseerx.ist.psu.edu/viewdoc/download?doi=10.1.1.390.3669&rep=rep1&type=pdf>

USE OF GREEN ENERGY IN THE DOMAIN OF RAILWAY TRACTION

*Daniel Apostol, PhD, Eng.
prof. dr. ing. D.H.C. Lorin Cantemir,
Alena Stoica,
Artist ceramist*

Abstract: This paper aims to introduce the concept of energy in the Romanian railway vehicles. Thus, the possibility of using the solar energy, namely photovoltaic energy, was for the Desiro SR 20 D vehicle, manufactured by Siemens.

Keywords: energy, automotive, railway, photovoltaics.

1. Introduction

In this paper, a topical issue was addressed, namely, the possibility of using green energy, ie renewable and non-polluting energy, which comes directly from the environment, to the railway vehicles in the park of Romanian operators.

Thus, it was studied and experimented on a diesel engine type Desiro SR 20 D, manufactured by Siemens - Germany, how to implement a photovoltaic installation, for charging the battery batteries with which this car is equipped.

The technical solution for the use of green energy on the Desiro SR 20 D motor vehicle, proposes the use of „green” energy for Desiro SR 20 D motor vehicles. In this sense, within the Iasi depot, the author tested a „green” energy, namely solar energy, using photovoltaic panels and specialized controllers to charge the batteries of the Desiro SR 20 D.

2. Green energy sources for railway vehicles

At present, the world economy uses mostly energy from non-renewable resources, the most important of which are: coal, oil and natural gas. All these non-renewable resources lead through their use to increase the greenhouse effect, pollution and finally global warming.

Given that these resources are not endless, there is an increasing emphasis on increasing the share of renewable energy use.

Non-renewable energy leads to increased pollution, the appearance of acid rain, things that can no longer be neglected.

In recent years, humanity has consumed (fig. 1):

- 27% of electricity produced from the operation of coal-fired thermal power plants;
- 35.3% of electricity produced by burning oil (gasoline, diesel, etc.);
- 20.5% electricity produced by burning natural gas;
- 5% electricity produced in nuclear power plants;
- 13.2% electricity produced from renewable sources (hydro, biomass and others).

The current trend is to increase the amount of electricity produced from renewable sources and decrease the production of electricity produced by burning fossil fuels.

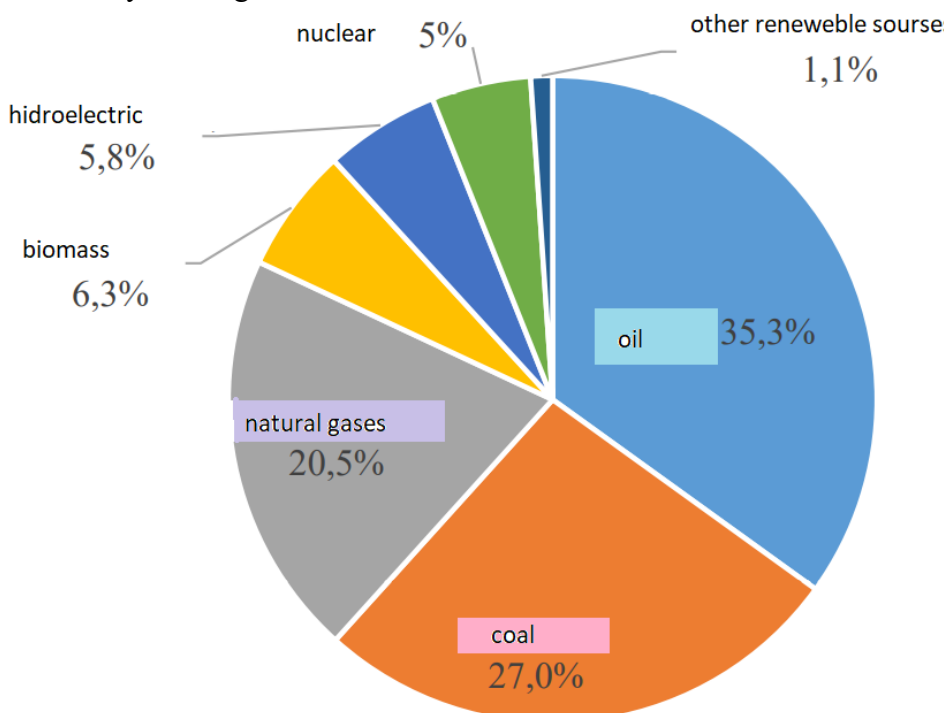

Fig. 1. The current level of energy consumption depending on the source [1].

We distinguish the following types of renewable energy:

- energy from the Sun;
- wind energy;
- thermal energy of groundwater;
- moving water energy;
- energy given by biomass.

Photovoltaic cells can be used in railway vehicles, which directly convert light into electric current using the photoelectric effect.

3. The technical solution for using green energy on a railway vehicle

The diesel engine type Desiro SR 20 D (fig. 2) is a railway vehicle that has the following equipment:

- Electronically monitored MTU type diesel engines;
- Knorr Bremsse type brake, electronically controlled;
- Kovecta type air conditioning system, controlled by microcomputer;
- Ecological toilet;
- Electronic surveillance and control.



Fig. 2. Side view of the Desiro car.

3.1 The purpose of the technical solution

In order to optimize the operation of the installations on the diesel engine type Desiro SR 20 D, we sought to find viable technical solutions that are technically easy to achieve and have a number of advantages;

- Use of green energy;
- Improving the operation of accumulator batteries;
- Decreasing the motor vehicle's dependence on external energy source;
- Low realization costs;
- Decreasing fuel consumption;
- Reducing the consumption of electricity from the external source;
- Increasing the life of batteries;
- Increasing safety in operation;
- Reducing the costs of railway operators

3.2 Proposed technical solutions

The proposed technical solution is the use of green energy for charging batteries - solar energy, energy that is converted by electrical equipment into electricity.

Description of the technical solution. The block diagram of this installation is given in figure 3.

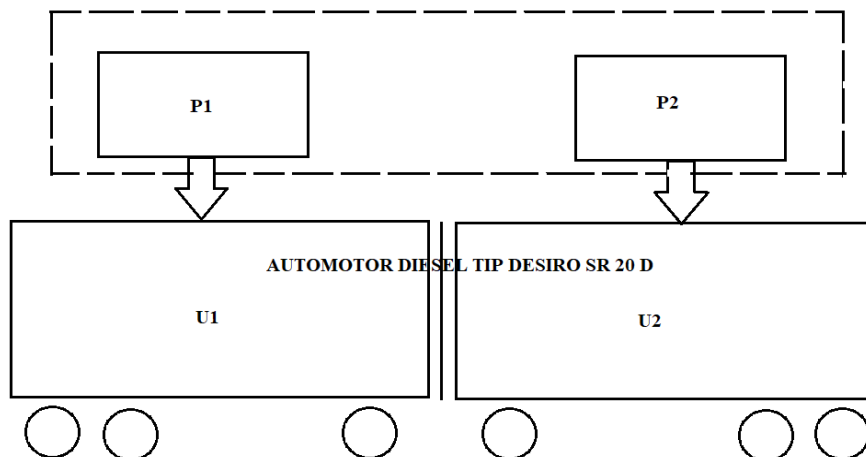

Fig. 3. Block diagram of the installation on the Desiro car engine.

În fig. 3 the following elements can be observed:

- Diesel car engine type Desiro SR 20 D, consisting of two engine units, marked U1 - unit number 1 and U2 - unit number 2;
- The solar energy conversion system, consisting of two elements (photovoltaic sources), P1 and P2, corresponding to the two motor units of the car fig. 4.

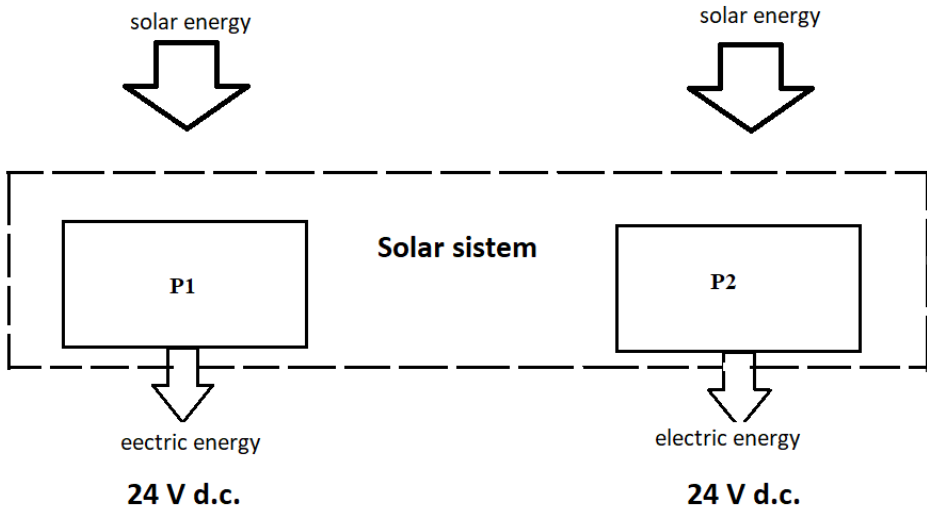

Fig. 4. Solar system.

Photovoltaic panels

Photovoltaic panels are the elements that convert green energy into electricity, energy that can then be easily used in the electrical system of the railway vehicle.

Green energy, in the case of photovoltaic panels, is solar energy, namely, energy received from the sun.

In this case, two solar panels with the following technical characteristics were used:

- Wurth Solar Manufacturing;
- Panel type WSG0036E080;
- $P_{max} = 80 \text{ W}$;
- $I_{sc} = 2.5 \text{ A}$;
- $VMPP = 35 \text{ V}$;

- VCC = 44 V;
- Max. 1000 Vdc system voltage;
- Product tolerance + 5% -2%;
- Dimensions 1205 x 605 x 6 mm.

In figure 5 you can see the location of the solar panels on the roof of the Desiro SR 20 D diesel engine, the photovoltaic panels with the instruments for measuring electricity.



Fig. 5. View with photovoltaic panels placed on the roof.

Battery charging controller

The controller has the role of adapting the electrical energy delivered by the solar panels to the requirements of the system in which we use it. In this case, an inverter is used - solar controller type PWM type controller (pulse wave modulation).

Technical characteristics of the inverter - solar controller:

- Taiwan Mean Well Manufacturing:
- Type TN 3000-224B:
- Inverter:
- Power: 3000 W;

- Voltage: 220 V;
- Frequency: 50 Hz;
- Waveform: sinusoidal;
- Controllers
- PWM type;
- Maximum output voltage: 29 Vdc;
- Maximum charging current: 30 A.

A block diagram of this solar inverter-controller is given in figure 6.

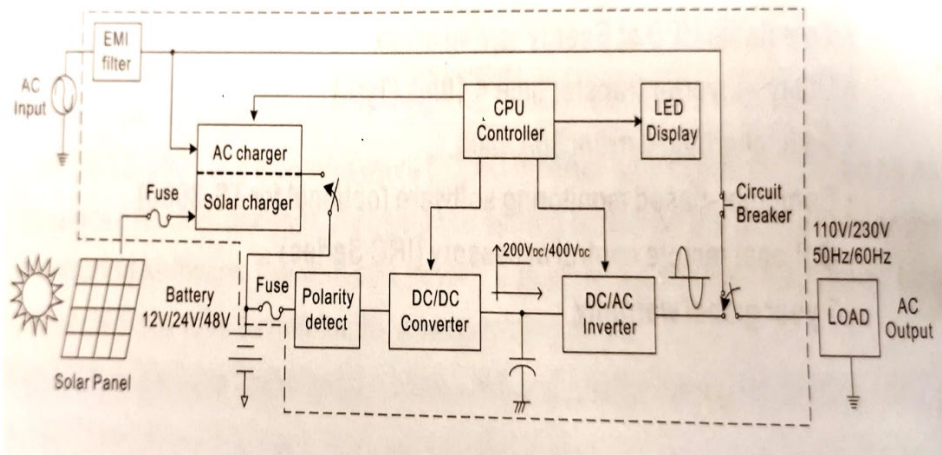

Fig. 6. Block operation diagram of the controller inverter type TN-3000-224B, according to its technical book.

Functional checks of the battery charging installation

In order to verify the operation of the proposed technical solution, the following types of electrical measuring devices were used:

- Ammeter pliers type 374 FC manufactured by Fluke, capable of measuring continuous current of maximum 600 A;
- Electronic multimeter, type UT 133A.

For functional checks, the electrical diagram from figure 6 was made, in which the measuring devices presented above were also connected.

The solar panels were connected in parallel and in series and current and voltage measurements were performed.

The following determinations were made (fig. 7,8):



Fig. 7. View from the appliance block with the controller connected to the solar panels.



Fig. 8. Measuring the charging current of the battery pack with the ammeter clamp measuring device.

Table 1. Measured values of voltage and current.

| Voltage charged by the solar panel (V) | | Current produced by the solar panel (A) |
|--|------|---|
| Serial mounting | 28,2 | 2,4 |
| Parallel mounting | 28,1 | 4,4 |

Installation proposals

On the roof of the Desiro car there is the possibility of mounting in the conditions of maximum security of several solar panels, as can be seen in figure 9.

**Fig. 9.** View with the surfaces available for the placement of solar panels

Thus, photovoltaic panels with powers of up to 2 kW can be mounted on the roof surface, enough for efficient use - charging the batteries.

The advantages of the proposed solution

- Increased mobility for this railway vehicle;

- Increasing the life of electric batteries;
- Decreasing fuel consumption;
- Decreasing the consumption of electricity from the external source;
- Reducing maintenance costs.
- Low costs.

Disadvantage

- Requires investments in the proposed system;
- The efficiency of the system decreases during the night and in cloudy weather.

4. Conclusions

At present, the issue of reducing pollution and consuming fossil fuels, and implicitly maintenance costs, is becoming more and more aggressive.

The European Union has continuously developed rail transport and promoted subsidies that reduce the amount of greenhouse gases emitted into the Earth's atmosphere.

In this dissertation I considered a study on the implementation of equipment for capturing and converting green energy - solar energy, its use to charge battery batteries at the diesel engine type Desiro SR 20 D, in the fleet of SNTFC operator „CFR Calatori” TO.

The technical solution proposed and tested on the Desiro car engine brings the following:

- Increased mobility for this railway vehicle;
- Increasing the life of electric batteries;
- Decreasing fuel consumption;
- Decreasing the consumption of electricity from the external source;
- Reducing maintenance costs;
- Low investment costs.

5. Bibliography

1. Maican E. Sisteme de energii regenerabile. Ed. Printech, Bucuresti, 2015.

2. Ambros T. Mașini electrice, vol. 1, 2. Ed. Universitas, Chișinău, 1994.
3. Apostol D. Contributii privind concepția locomotivei diesel-electrice. Teza de doctorat, Iași, 2012.
4. Bala C. Mașini electrice. Ed. Didactică și Pedagogică, București, 1979.
5. Biriescu M. Mașini electrice rotative. Parametri, caracteristici, încercări. Editura de Vest, Timișoara, 1997.
6. Bonta D. Locomotiva diesel-electrică 060 – DA – 2100 CP, ASAM, București, 2003.
7. Cojan M., Simion A., Livadaru L., Mardarasevici G. Mașini Electrice. Aplicații Practice. 1998.
8. Constantin G., Sorin B., Dumitru S. Mașini electrice, Institutul politehnic București, 1984.
9. Electroputere, Vehicule Feroviare și urbane. Tipografia de sud Craiova, 1998.
10. Krishna V., Sridhara G., Sasidhara R. P. Electrical Machines I. http://nptel.ac.in/courses/IIT-MADRAS/Electrical_Machines_I/pdfs/2_8.pdf
11. Nedelcu G., Popescu C., Hacman L. Manual de exploatare LDE 621 EGM 001. Electroputere divizia VFU, 2004.
12. Popa Al. Tracțiunea trenurilor. R.A. București, 1968.
13. Rajput R. K. Electrical Machines. A 4-a ediție. Laxmi Publications, 2008.
14. Tighiliu M., Popovici E., Mihăilescu N. Locomotive Diesel – construcția, calculul și repararea, vol. I. Ed. Transporturilor și Telecomunicațiilor, București, 1963.

III.
DIN
ISTORIA
ARTELOR



„CĂ L-APUS DE SOARE VOR SĂ MI TE-OMOARE”

Constantin Macarie
Prof. c. Soveja, jud. Vrancea.

„În contra direcției scoaterii Mioriței din manualele școlare”

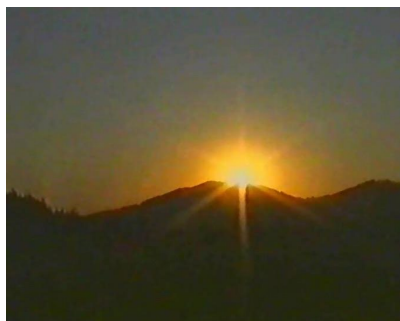

Am ales ca titlu al prezentului eseu, această zicere a ciobanului moldovean, pe care acesta a pus-o în gura mioarei năzdrăvane. De fapt tot ce se spune în Miorița, de la expozițiune, la dialogul cu „*miorița laie/laie bucălaie*”, la zicerile, „*măicuții bătrâne*”, este vocea interioară a ciobanului moldovean. Descoperim în acestea gândurile ciobanului, un ecou al gândurilor neamului românesc, ce în baladă este reprezentat de „*măicuța bătrână*”. Sunt o sumedenie de informații majore, expresie a filozofiei românului, cu care am putea construi un roman fluviu. Cine citește cu atenție, fără prejudecăți, fără orgolii Miorița constată că în această, să-i zicem baladă (deși e cam impropriu), descoperă mai multe sensuri, înțelesuri, decât cuvinte. Miorița este expresia convingătoare a aceluși „*non multa, sed multum*”. Cu alte cuvinte, Miorița are de spus lumii mai multe decât s-au spus.

Numai că acestui original „*că l-apus de soare /vor să mi te-omoare*”, pus de mine în titlu, așa cum veți constata, îi dau altă conotație, fiind un împrumut de care mă folosesc pentru a spune altceva, menținându-mă în cercul strâmt al stâniei românești. Dar înainte de a vă divulga noua conotație cu care folosesc aceste versuri, voi dezvălui mesajul original al sintagmei în discuție.

Miorița are două fețe: una vizibilă, pe înțelesul tuturor și alta invizibilă, greu accesibilă

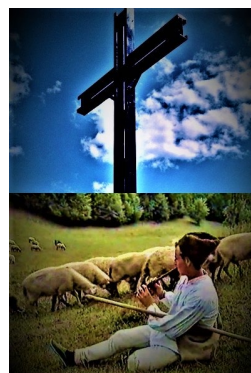

cititorului de rând. În termenii criticii literare, primei i se spune înțeles ezoteric, celei de a doua, exoteric.

Miorița debutează, ca orice operă literară, cu expozițiunea în care descoperim locul acțiunii, încifrat în inegalabila metaforă „*pe-un picior de plai/pe-o gură de rai*”, cu care ne introduce în peisajul mirific românesc, ținut montan, eterna, tradiționala patrie a ciobanilor. O metaforă care poate genera o nouă „*Românie pitorească*”, o nouă „*Cântarea României!*”, deoarece concentrează întreg farmecul românesc în doar două sintagme. Și fiindcă identitatea românească a celor „*trei ciobănei/ cu trei turme de miei*” este deconspirată, ținutul nu poate fi decât montan, iar în opinia mea, dar nu numai, este al Vrancei, acest „*triplex confinium*”, că numai aici se puteau întâlni vrâceanul, cu ungureanul și moldoveanul. Iar aceștia „*vin pe cale/se cobor la vale*”, mișcare ce duce cu gândul la transumanță. Acest „*la vale*” atrage atenția că nu este pleonasm, întrucât în accepția oamenilor de la munte, „*la vale*”, înseamnă, la luncă, la câmpie. Și lunci sunt și la Siret, și la Prut, și la Nistru, și în Crimeea, și în Bugeac, ținte finale ale oierilor, la timp de iarnă.

„*Cel vrâncean / și cel ungurean*” pun la care uciderea celui moldovean. Sunt subiectul gramatical al acelor verbe „*vor*,” și „*să omoare*”. Complotul este generat de invidie, din motive economice („*c-are oi mai multe..., cai învățați și câini mai bărbați*”), dar, înțelegem mai târziu, și din o ascensiune morală, prin atitudine(nu opune rivalității o altă rivalitate), dar și a ținutei fizice, care trădează idealul de frumusețe masculină la noi, românii.. Până aici nimic deosebit. O narațiune simplă, ce dezvăluie o realitate românească a ciobanilor - transumanța, un fenomen tulburător ce a avut un rol uriaș în afirmarea unității de neam.

Așa că și în basmele, legendele și baladele române, este introdus conflictul dintre trei ciobănei ca motiv specific culturii populare române. Cifra trei este prezentă în majoritatea basmelor. Este, apoi, introdus animalul năzdrăvan, ce reprezintă fantasticul care deschide calea fantasticului de mai departe, din viziunea ciobanului moldovean asupra morții.. Oița „*bârsană...năzdrăvană*” află, descoperă și dezvăluie

prezuntivul complot, stăpânului ei, („*vor să mi te-omoare*”) și îi dă și sfaturi cum să se apere.

Reacția ciobanului rămâne tot în parametri stânei, al prezumției („*de-o fi să mor*”) Iar aceasta a generat multe semne de întrebare, o sumedenie de „*părerisme*”, cum spune Victor Ravini, care mai de care mai personale, inventive, ce ades sunt propriile viziuni ale părelnicilor. Ciobanul moldovean vrea să fie îngropat de confracții lui (de cine altcineva, în singurătatea munților, a câmpiei?) „*în strunga de oi*”, „*în dosul stâni*”, la cap să i se pună cele trei fluiere, fiecare dorință, fiind purtătoare a unui mesaj ce dezvăluie lumea interioară a acestuia, identică cu a românului. Încredințarea înmormântării sale chiar ucigașilor, poate fi și o diplomație populară, aceea de a trezi umanul, sentimentul responsabilității confracțiilor lui, pentru fapta criminală, nefirească.

El convertește moartea posibilă, într-o nuntă cosmică, posibilă și ea, (e nenuntit, fiindcă e „*ciobănel*”), la care personajele principale, tradiționale ale nunții țărănești sunt aici elemente ale naturii (și aici, cine altcineva să-i fie nuntași, nuni, preoți, făclii, lăutari în acest spațiu străin, singuratic, dacă nu elementele cadrului natural cu care e înfrățit?- „*codru-i frate cu românul*” se zice în poezia populară). Și toate, în parte, sunt purtătoare a altui mesaj și mai complex ce a generat alte neînțelegeri în lumea criticii literare.

Mai întâi „*la apus de soare*” ne trimite cu gândul, desigur la acel moment al zilei în care oboseala îl trimite pe cioban la culcare, când cugetarea diurnă încetează, lăsând loc celei nocturne. Apusul soarelui duce la stingerea luminii, lăsând loc întunericului. Iar întunericul ascunde fapta. Mai mult, poate fi interpretat apusul soarelui ca apus al vieții, din perspectiva baladei, și este cel mai real.

Aceste versuri, luate în totalitatea lor, aduce o sumedenie de informații. Verbele „*vor*” și „*să omoare*”, la persoana a treia ne indică autorii, subiect gramatical, posibilului omor: „*baciul ungurean și cu cel vrâncean*”, pe care de altfel mioara îi numește. Identificăm în cele două versuri două pronume personale „*mi*” și „*te*”, care trădează alte două personaje. Primul, prin pronumele personal „*mi*” ne duce cu gândul la

mioara, care dezvăluie complotul, în timp ce pronumele personal în acuzativ „te” îl numește pe ciobanul moldovean, victima. Folosirea dativului etic, posesiv, are valoare emoțional-sentimentală, prefigurând, pe de o parte, relația oiță - baci, o relație foarte apropiată, o realitate la ciobani, pe de alta, justificând atitudinea sentimentală a mioarei în relația cu stăpânul ei. Este acel dativ posesiv, o figură de stil în vorbirea emoțional-sentimentală dintre doi foarte apropiați, îndrăgostiți. Și evidențiază un mesaj: dragostea om-animal și invers.

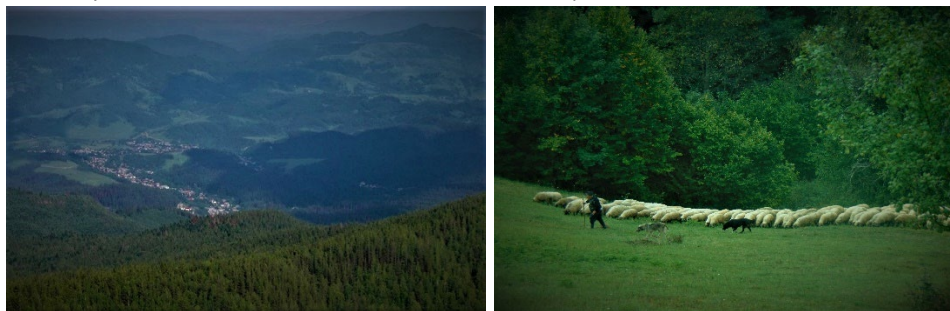

Fig. 1. Peisaj mioritic, la Soveja „SOVEJA - ca un cuib în mijlocul codrilor de brad”.

* * *

Și acum despre noua conotație de care vorbeam anterior. Acest „pe l-apus de soare / vor să mi te-omoare”, folosit în titlu, exprimă o altă realitate pe care vreau să o abordez. Una actuală, ce ține de atitudinea ostilă a diverșilor față de această capodoperă. Apusul soarelui are, oarecum, același înțeles semantic, numai că face trimitere la o percepție potrivnică Mioriței ca operă, în contextul culturii naționale, universale, ca de altfel și altor capodopere. Trăim în acest timp un pericol, o amenințare la un apus al marilor valori spirituale, îndeosebi a celor populare, între care și Miorița - cea mai în pericol și de actualitate. Și acest pericol este semnalat în adăugirea din titlu „în contra direcției scoaterii Mioriței din manualele școlare”

Cu alte cuvinte verbele „vor,” și „să omoare,” au un alt subiect gramatical, nu bacii, ci, rușinos, chiar noi românii, creatorii, trezorerii marii valori - Miorița. „Un poem național unește poporul”- scrie Victor Ravini. Și mai apoi, se întreabă „cum se face că acest poem dezbină?”

Asemenea, pronumele personal „mi”, tot în dativ posesiv, cu un pronunțat caracter etic, „mi”, gândindu-l ca fiind un plural, noi, duce cu gândul la apărătorii poemei, poporul, intelectualitatea noastră, în timp ce „te”, face trimitere la capodoperă - Miorița.

Deconspirarea complotului, determină acel testament al ciobanului, ce este partea cea mai valoroasă a Mioriței, cea mai vulnerabilă cum s-a dovedit de 175 de ani încoace, de când Miorița „străbate lumea”, zicere pusă ca titlu de carte de către prietenul meu Ion Filipciuc, de la Câmpulung Moldovenesc, de acolo de unde se pune harta în cui, cum eufemistic, emoțional sentimental se zice. Este partea care, în fapt, a generat atâtea interpretări, că s-a scris o întreagă literatură critică, de la aflarea ei la Soveja, de către Alecu Russo, în acea, i-aș zice eu, primăvară literară a folclorului literar românesc. O primăvară ascunsă lumii în „munții Sovejii”. Și de atunci Soveja a intrat pe harta culturii populare românești, încă o dată, (după zidirea Mănăstirii Dobromira, simbol al păcii dintre români) ;a devenit, în opinia mea, „cuibul capodoperei” și suspectată de „un centru genetic” al Mioriței (Constantin Macarie - Miorița la ea acasă - Rădăcini) Și paradoxal, găsită de un răzvrătitor împotriva cârmuirii vremii, răzvrătitor pedepsit cu surghiun, la un lăcaș Dumnezeiesc de închinăciune, ce poartă prin construcția sa mesajul păcii între români, redată lumii ca semn al spiritului de geniu al poporului român, care, în loc să se mândrească în lume, cum Alecsandri deschidea calea prin publicarea ei, o atacă, o demitizează, vor să o arunce la gunoi. Paradox nu?! Românesc! Trist!

Și de atunci chiar, Miorița a pornit cu o aventură ce punea sub semnul întrebării descoperitorul, nedezmintind, ci chiar întărind ceea ce în cultura univesală apare ca soartă a capodoperelor. Și fiindcă despre Miorița se vorbește tot mai puțin în ultima vreme, gândind că uitarea lucrează, voi reîmprospăta, în scurte cuvinte, memoria ta cititorule!

Subiectul baladei este, așa cum s-a văzut extrem de simplu. Undeva, de pe vârfuri de munți, coboară trei turme de miei supravegheate de trei ciobănei, ce provin din cele trei zone românești de legendă: Moldova, Ardealul și Vrancea, fiecare cu gândurile lui, cu bagajul lui

sufletesc, care îi dă un anume profil național-sentimental, un comportament deosebit. Suntem pe traiectul transumanței, acela al plecării toamna a turmelor, din munți unde iernile sunt aspre, spre câmpie, unde „*văd cu ochii*”, dar locuri bine cunoscute din îndelungul timp al transumanței. Că, bine se știe, oii îi șade bine cu drumul. O curgere liniștită care nu anunță nimic.

Baciul ungurean și cu cel vrâncean, mai apropiați, fiindcă fiind hotar în hotar, istoria consemnează multiple relații între populațiile Vrancei și ale Ardealului, pun la cale ca „*la apus de soare*” să îl omoare pe cel moldovean, fiind mai bogat, dar și superior lor atât fizic, cât și moral, vom vedea. Dar ca în basme, nici aici, fiind creație populară, motivul animalului năzdrăvan nu lipsește, așa cum nu lipsesc în Miorița nici celelalte motive din creațiile populare: cel al învrăjbirii dintre trei frați, surori, prieteni, în care cel mai mic este net superior, învingătorul, cel al măicuții sau al iubitei ce-și caută pe cel dispărut, cel al comuniunii omului cu natura.

O miorița, (la fiecare turmă ciobanul are o oaie, mioară preferată) descoperă complotul, devine agitată, ciobanul sesizează imediat neliniștea mioarei, aceasta îi dezvăluie POSIBILUL complot, prefigurată chiar de verbul la viitor „*vor să mi te-omoare*”, nu te vor omorî, care are o nuanță mai aproape de realitate, și îi dă și sfaturi pentru a-l preveni. Simplu ar părea, dar... „*Nimic mai simplu, nimic mai complex*”, spune francezul Jules Michelet. Și așa este, dar vom vedea că nu chiar. Ciobanul preia informația tot ca o posibilitate (iar căi de realizare a crimei sunt multe): „*de-o fi să mor*”, un viitor popular ce ne cantonează în lumea țăranului, a ciobanilor. Și, de aici, gândul la ce va face dacă „*o fi să mor*”. Preocuparea pentru modul cum va trece omul pe lumea cealaltă (împărțășit, împăcat cu cei din jur, împărțind averea celor în drept, dar și cum va fi gătit pentru intrare în pământ și multe altele este o tradiție, dar drept e că la timpul ei, la bătrânețe). Este sintetizată în acea zicere liniștită, senină a sutelor de bătrâni, cu care în cariera mea „*am tainit*”: „*șfârșit bun!*” Că dascălul de țară, cum mi-a plăcut să mă definesc, între oameni a trăit, de la

ei a învățat, i-a învățat, l-au sfințit și ei pe el, și el pe ei, că așa îi stă bine, apostolului să fie.

Așa că, totuși „*de-a fi să mor*” mai devreme, gândește ciobanul și el să „*își vadă de suflet*”. Și face și el un testament, conform tradiției. Avere nu are, că e tânăr, a plecat la ciobănie „*de îndată ce a învățat cum să lege nojițele la opinci*” (Simion Mehedinți - Pribeagul) ca să-și facă boteiul lui



Fig. 2. Stână de ori.

de oițe, din simbria ce o va primi. Avere sa e acum munca, în „*strunga de oi, în dosul stâniei*, cu concertul de câini, și behăitul oilor, cu fluierile sale „*de fag*”, „*de os*”, „*de soc*”, e prietenia și dragostea oilor, și cea mai mare iubire

„*măicuța bătrână*”, a cărei genă o poartă în ființa lui. Iar ca numitor comun toate au iubirea, de toate, ca hrană a sufletului său ce nu găsește ca soluție de apărare bâta, toporul, baltagul. Ci altceva - asul din mănecă, așa cum s-a spus eufemistic, pe care îl poartă din moși strămoși. Pentru noi, românii, în fața terorii istorie, „*tot răul spre bine*”.

Și, cum nenuntit este, vrea să treacă și prin acest rit tradițional. Și acolo, în liniștea, în singurătatea muntelui, departe de lume, își convertește moartea într-o nuntă. Și cine să fie nun și nună, decât Soarele ce l-a desmierdat toată ziua, Luna cu care a dialogat nopți la rând din falterica lui? Stelele vor fi „*făclii*”, „*păsărele mi*”, muzica, nuntașii „*brazi și păltinași*”, iar „*munții mari*” - preoți. Că între ei va veșnici, la această întoarcere în calmul și liniștea naturii. Și astea nu-s ca o consolare, o resemnare, cum s-a tot spus, degenerând în jigniri grosolane, la adresa poporului român eroic, de altfel.

Ei bine, această viziune măreață, acest eufemism mai degrabă, decât metaforă, cum este socotită, a morții ca o nuntă, a generat atâtea „*prerisme*” (Victor Ravini), ce frumos și popular etichetată a fost de un prieten cășunean care ne-a adunat odată să mai stăm de vorbă, să mai „*tainim*”, cum zice sovejanul, despre Miorița - „*GÂLCEAVĂ*”. Și am fost și eu și la Cașin, și la Chișinău, și la Cahul, a chemat și fundația sovejană pe „*cârcotași*” (așa se spune acum la democraticul drept la opinie?!) la această „*gâlceavă*” - „*cea mai frumos zăbavă*” în opinia mea, a intelectualului, și nu numai, căruia Miorița îi curge prin suflet. Și iată-ne aici, la noi acasă, la gâlceavă, cu săbiile în teacă, sper!

Episodul „*măicuții bătrâne*” ce în opinia multora este de dată mai recentă, ba chiar este suspectat Alecsandri a fi autorul, aduce un plus de valoare operei, fără a schimba esențial mesajul. Mai degrabă adaugă unul firesc, uman, ce vorbește de sentimentul matern, accentuează mesajul de bază. Se zice că trădează o epocă, cea a matriarhatului.

Și acum, memoria cititorului de mai de mult a Mioriței, fiind împrăștiată, adică reamintită acea parte exoterică a baladei, să trecem la cea ezoterică, adică fața ascunsă și să evidențiem acele sensuri multiple pe care fiecare vers, aproape, fiecare gând, ascund. Căci ascunse sunt gândurile ciobanului moldovean, de așa de multe interpretări au generat. Ascunse, dar frumoase, firești, sfinte, românești de mare valoare. Dar nu sunt văzute, se pare, de o miopie maladivă românescă a unora (iertare!) de nevederea, nesesizarea aceluia „*de-a fi să mor*”. Și voi evidenția doar o interpretare frecventă, dăunătoare excesiv, chiar jignitoare, care a condus la atitudini din cele mai revoltătoare la adresa Mioriței, și de aici, extinzând viziunea la comportamentul poporului român.

Între multele interpretări date „*testamentului ciobanului moldovean*” - fatalismul mioritic se constituie într-un capitol decisiv al istoriei exegetice, însumând totodată răspunsurile semnificative la una dintre întrebările fundamentale: de ce păstorul își acceptă soarta cu atâta seninătate? Și, totuși, de ce, în aceste condiții, Miorița s-a bucurat de „*adeziunea*” fără precedent a românilor practic din toate colțurile țării?

Un paradox, nu?!

Mioritologii de până acum, căutând răspunsuri la întrebarea dacă modul în care reacționează „baciul moldovean” în fața morții este o dovadă de optimism sau pesimism, de resemnare, s-au lăsat impresionați îndeosebi de atitudinea ciobanului în fața morții vestite, pare-se ignorând acel „*de-o fi să mor*”. Și de aici, poporul român e un resemnat sau un luptător? Altă întrebare, care prin răspunsurile date a împărțit societatea românească chiar în mai multe tabere.

„*Părerisme*le” ce au curs, tot curs și curg precum apa din izvorul din vârful muntelui, cu evidente mesaje filozofice, sunt marcate de multe „*puseuri*” acuzatoare multe, dar urmate de fiecare data de replici mai mult sau mai puțin reparatorii. În timp, o amplă ofensivă a concepției nonfataliste se conturează, prin exegeți de valoare ai Mioriței: G. Calinescu, C. Brailoiu, A. Fochi și M. Eliade, ce stau la baza acestui curent. Dar, trebuie remarcat că nici anti-mioriticii nu au lasat armele.

În 1854 francezul Jules Michelet, un apropiat al pașoptiștilor și unioniștilor romani refugiați la Paris, a realizat prima traducere în limba franceză a Mioriței. Acesta remarca și, totodată acuza, o prea ușoară resemnare a ciobanului în fața morții. Concluziile lui J. Michelet au șocat și a deschis drumul „*gâlcevi*” de care pomeneam anterior și care și azi, aici se manifestă, dar, am spus, „*cea mai frumos zăbavă*” o consider, precum cronicarul, cetitul cărților. Iată ce spunea: „*Mai este însă în ea, din nefericire, o trăsătură națională: resemnarea prea ușoară*” (n.n. Iată cum s-a extins la întregul neam românesc, din care descinde ciobanul!). Omul nu se luptă cu moartea; nu se încruntă către ea; el o primește, se însoara cu această „*crăiasă, a lumii mireasă*” și mistuie, fără să murmure, această căsătorie. Abia desprins din natura, pare că se simte mângâiat de faptul că se *reîntoarce iarăși în sânul ei*”.

Și au venit și replicile de chiar de „*acasă!*” al Mioriței. Alexandru Odobescu (1861) este primul, care respinge ideea fatalismului mioritic, dar fără a căuta o interpretare oarecare pentru modul în care se petrece moartea, adică să evidențieze acel „*și de-o fi să mor*”, poate neobservat, precum mulți, foarte mulți. Autorul acelu Pseudo-Kinegheticos, este de

păreră că atitudinea ciobanului ar fi expresia regretului de a părăsi viața în floarea vârstei și, deci, substanța baladei nu are nici o urmă de fatalism, ci doar o tristețe vădită a „*juneții învinse*”.

Mai târziu, Aron Densușianu (1895), va exprima o altă opinie. Ciobanul din varianta Alecsandri, cea mai luată în discuție, care „*stă pasiv ca mielul la junghiere, cu toate că în cântec se zice ca el ar fi mai voinic*”, are o atitudine „*cu totul neînțeleasă, nenaturală*”. Și aduce ca argument, realitatea de altfel, că ciobanii „*sunt foarte îndrăzneți și bătaioși*”, fiind puși ades în situația să își apere oile de sălbăticiuni. Așa, Aron Densușianu reia teza lui A. Russo și afirmă că, într-adevăr, Miorița trebuie să fi fost o epopee pastorală autohtonă, ivită în mișcarea de transumanță, însă ceea ce s-a păstrat nu sunt decât rămășițe, fragmente ale acestei epopei, iar episodul în care ciobanul ia atitudine s-a pierdut în negura timpului. De aceea nu putem vorbi de nici o nuanță de fatalism, o dovadă în plus fiind și repertoriul baladelor românești, populate cu eroi vrednici. Se face referire la Toma Alimouș, la Gruia lui Novac etc. Un argument neconvingător, mai cu seamă că, de fapt, Miorița nu se încadrează cert în această specie - baladă, fiind, cum zice Barbu Ștefănescu Delavrancea, „*excesiv liricizată de Vasile Alecsandri*”!

În fapt, toți „*păreriiștii*” în atitudinea lor, se identifică în acea frământare în fața drobului de sare, unde personajele se lamentează fără motiv de grija copilului adormit pe vatră. Duiliu Zamfirescu, de pildă, și-ar fi dorit un baci, care să pună mâna pe bătă și să se apere, dar de ce, fiindcă agresiune directă nu există, în poemă? Victor Eftimiu, cade în extrema cealaltă, gândind la scoaterea Mioriței din cărțile de citire, întrucât cuprindea „*o monumentală lecție de lașitate, de renunțare*”. Dar de ce, deoarece cu toate că monologul ludic, fără o finalitate practică, al baciului Moldovean nu sugerează așa ceva?! La fel, abordările lui Blaga din perspectiva „*dragostei de moarte*” a poporului român sau ale lui Mircea Eliade, care amestecă destinul implacabil al omului, aflat la capătul vieții, cu zbaterele onirice ale acestuia de fiecare zi, sunt neverosimile. De neacceptat sunt și opiniile lui Dumitru Caracostea despre jale și soartă, ale lui Liviu Rusu despre un sens al existenței căzut

în derizoriu, la care se adaugă considerațiile lui Brăiloiu, Fochi, Mușlea, Steinhardt ori Noica pe teme dintre cele mai insolite, precum nunta postumă a tinerilor „nelumiți” ca ritual cosmic, ce sugerează, zic ei, un sens fast al nefericirii sufletului românesc, văzut din perspectivă universală, transferată cosmic.

Recitind Miorița fără nicio prejudecată, TREBUIE să observăm mai întâi că lipsește fapta încriminată - omorârea propriu-zisă a baciului Moldovean , apoi descoperim că și intenția celor doi baci, ungurean și vrâncean, lipsește, întrucât naratorul nu poate depune mărturie, el spunând „*vor să mi-l omoare*”, nu îl omoară, sau îl vor omorî. Acesta este doar un povestitor ca mulți alții, iar mioara nici atât, nefiind



Fig. 3. Baciul moldovean cu câinii săi „mai bărbați”.

contemporană cu povestitorul, ci cu ciobanii. Pe de altă parte, starea socială, materială a baciului moldovean, are „*oi mai multe*”, „*cai învățați*” și „*câini mai bărbați*”, cea moral-fizică, mai chipeș, mai mândru și mai viteaz („*ortoman*”) decât ceilalți doi, alcătuiesc un întreg arsenal care să-l apere împotriva invidiei sau lăcomiei tovarășilor săi, nicidecum să-l demobilizeze ori să-l dezarmeze la aflarea unei crime, zvon, până la urmă. Și-apoi, între deconspirarea complotului de către mioară și decizia-testament a ciobanului nu există niciun timp, cât de mic pentru analiza situației. Răspunsul, decizia baciului moldovean este construită ad-hoc. Dovadă clară că testamentul este imaginat pe parcursul zbuciumului „*oniric*”, în vis. Această atitudine pozitivă, onirică, a baciului Moldovean se manifestă exclusiv sub rezerva producerii acestui ipotetic deznodământ și numai sub această rezervă („...și de-ar fi să mor / în câmp de mohor...”), fapt care exclude din start ideea resemnării sale în fața morții fără nici cea mai mică împotrivire (atitudine „*nenaturală*”, cum spunea Aron Densușianu, și nespecifică

omului, în general!). Nu se poate vorbi, aşadar, despre o lipsă de reacție a baciului Moldovean la aflarea veștii, știu eu, undeva pe la amiază, când ciobanii trag un pui de somn, („...drăguțule bace / dă-ți oile'ncoace / la negru zăvoi / că-i iarbă de noi / și umbră de voi...”) câtă vreme nu putem vorbi despre o agresiune propriu-zisă din partea celor doi, programată pentru mai târziu („... pe l-apus de soare...”). În mod evident, reacția baciului Moldovean va fi fermă la momentul oportun; se va bate la sânge pentru a-și apăra viața, a-și apăra turma de mioare, „*caii ori câinii ce vor trece în posesia ucigașilor*”.

Și realitatea cunoscută de mine, de toți, arată că s-a luptat de atâtea ori, atunci când tâlharii sau fiarele pădurii, au atacat, uitând de fantasmеle și angoasele dinăuntrul său. Dar ceea ce este mai dureros, este că unii, care se pare că nici nu au capacitatea de a înțelege o operă atât de complexă, văd în Miorița ceva nociv pentru poporul român, la concret. Totul este imaginația propriului EU al ciobanului, la aflarea veștii morții vreunui semen al său, când se gândește că dac-o fi și el să moară, ce va face? Or, acel „*de-o fi să mor*”, incumbă mai multe posibilități, care trebuie luate în calcul, înainte de a-l acuza pe cioban de „*resemnare*”. Ciobanul poate fi omorât, dacă așa vor tovarășii lui. Dar poate fi ucis în luptă, așa cum a făcut-o mereu, și aici să ne amintim de acel „*unde-s doi puterea crește*” care îl pune în inferioritate, deci nu exclude posibilitatea înfrângerii; poate fi ucis mișelește, prin somn, sau precum Toma Alimoș (de fapt Toma a lui Moș, la origine). Și asta nu înseamnă resemnare. Iată de cum trebuie văzută interpretarea exegeților Mioriței ca fiind simplistă, răuvoitoare și adesea batjocoritoare la adresa poporului român. Sintagma „...și de-ar fi să mor...” este de departe ultima dintr-un întreg șir de variante optimiste, ea însăși conținând acea aură de speranță înălțătoare care nu poate fi confundată nici cu resemnarea, nici cu inocența mielului înaintea tăierii și nici cu aplecarea biblică a capului. Este „*triumful morții asupra vieții*”.

Este cazul lui Mihai Neamțu, în articolul *Despărțirea de Miorița*, care vorbește de fatalismul generat de Miorița și imperativul înnoirii, încercând să motiveze tragismul istoriei noastre ca afectat de atitudinea

ciobanului moldovean, și afirmă: „*Afecțiunea românească*” pentru Miorița și pasivitatea față de vestea morții vorbește despre un anumit mod de-a înțelege timpul. Cum se traduce faimosul „*amor fati*” în mentalitatea colectivă? Cum se explică eșecul construcțiilor noastre politice și debilitatea socială? Nu suntem oare vinovați pentru c-am ales mai curând oița năzdrăvană în locul curajului și al simțului pentru dreptate probat de Vitoria Lipan în Baltagul? Și ne întrebăm: mai este actuală Miorița dacă vorbim despre viitor? Ce poate fi salvat din această capodoperă literară pentru supraviețuirea României în mileniul III? Concepția pastorală despre lume și viață nu te ajută să evoluezi în cadrele instituționale ale veacului nostru, cu tot ceea ce înseamnă acțiune, competiție și globalizare.

Iată cum se construiește demitizarea Mioriței! Că demitizare îmi pare că e nimerit a zice fenomenului, gândind că George Călinescu încadrează Miorița în cele patru mituri fundamentale ale poporului român. „*Noi, când ne distrugem obiceiurile, de fiecare dată când vrem să ne promovăm țara, recurgem la tradiție...*” (Ion Coja). Creația în discuție nu este expresia unei concepții „*fataliste*” despre lume, ci o viziune grandioasă despre o victorie asupra morții. Iar această victorie are loc prin recurgere la absolut, cu chiar prețul morții. Mai mult, așa cum am mai spus, poetul are în fața morții întotdeauna un as în mânecă – „*METAFORA*”. „*Mândrul ciobănel*” scoate din mâneca sufletului său metafora grandioasă a nunții cosmice, prin care se vede reintegrat în natură. Iar ideea este subtil și măreț sugerată prin acel paralelism sintactic uman-natural, atât din portretul făcut de „*măicuța bătrână*” ciobanului, cât și din viziunea nunții cosmice. Atitudinea ciobanului a condus și la alte interpretări. Cum teoria fatalistă, a resemnării este cea mai dezavantajoasă pentru noi, periculoasă în definirea existenței noastre, m-am oprit îndeosebi la aceasta.

Așadar, fatalism?! Un „*fatalism*” greu de acceptat într-o perioadă, în care neamul românesc era chemat de istorie să se împlinescă în sfârșit pe plan european. Și de aici, de la aceste teorii împotriva obiceiurilor, a tradițiilor, împotriva miturilor, remitizarea Mioriței fiind mai mult decât o datorie - o obligație. Opinia atât de antiromânească a lui Mihai Neamțu

este contrată convingător de către Ion Coja. O reproduc, cu conștiința de a fi urmaș al ciobanului mioritic, dar și cel al cunoașterii din familie. *„Și demnitate, au fost numai românii români! Niciun minoritar etnic sau religios printre partizanii anticomuniști din munții României! În Făgăraș sau în pădurea Babadagului, în Maramureș sau în munții Banatului, în Apuseni sau Vrancea, au suferit și s-au jertfit numai urmașii ciobănașului mioritic, care ortodox, care greco-catolic... Și atât! Alții nu au mai fost, care să fi urcat pe cărările de munte ale suferinței și jertfei... Ale demnității eroice!... Faptul că fiecare dintre acei partizani din munți, martiri și eroi deopotrivă, știau ca pe Tatăl nostru colinda baladei Miorița, nu i-a făcut să lepede arma din mână! ...Ci, dimpotrivă!”* scrie Ion Coja. Amintește Ion Coja că *„părintele Radu Leonte din Sibiu, arestat în seara nunții sale, în iarna lui 1941, și întors la soția sa abia în septembrie 1964, întrebat cu teamă, cu sfială, cum e să stai în temniță 24 de ani?...a răspuns cam așa: „Dragul meu, primii patru-cinci ani sunt mai grei, căci abia după aceea pricepi care este câștigul tău că te afli acolo...”*

Aș aminti aici și Vrancea luptătoare, cu atâtea dovezi de nesupunere. Una este lupta înverșunată, impresionantă a întregii Vrance, a vrâncenilor împotriva „boierescului”, când s-au ridicat toți împotriva boierului Roznoveanu, când acesta a încercat să-i supună, desființând obștea lor, de la Ștefan cel Mare și Sfânt lăsată. Sau în Primul Război Mondial, când românii, între ei și vrânceni, au ridicat acel zid de voință, cu rădăcini din istorie. *„Eu îmi apăr sărăcia și nevoile și neamul și de-accea, tot ce mișcă-n țara sat, râul ramul, mi-e prieten numai mie, iară ție dușman este”*, care a generat acel verdict eroic, demn, național, strigăt la Mărășești, *„Pe-aici nu se trece”*, repetat la Mărăști, la Oituz, la Soveja: *„Nici pe-aici nu se trece”* fiindcă *„iubirea de moșie e un zid”*. Sau *„Războiul anticomunist”* al anilor 50 când sute de vrânceni s-au ridicat împotriva bolșevizării și după ce au rezistat atât, au fost aruncați în închisorile comuniste zeci de ani, torturați, exterminați, unii executați.

Atunci, la Soveja câteva zeci de mocani, unii ciobani, s-au ridicat, în grupul Vlad Țepeș II, împotriva bolșevizării. Au fost arestați, aruncați în închisorile groazei zeci de ani, iar căpetenia lor - Gheorghiuță Bălan -

student, condamnat la muncă silnică pe viață, i s-a comutat pedeapsa la închisoare pe viață și în scurt timp executat. În familia POPA, în care am intrat, prin căsătorie cu fiica unui deținut politic, învățătoare, din patru frați, trei au fost condamnați, între care și socrul meu. Un frate Ion a fost condamnat la 25 de ani de închisoare, din care a făcut 18, iar soția lui Mina la 8 ani. Mina Popa a fost o vreme în celulă cu Elisabeta Rizea. Imi povestea că acolo, în celulă cântau în șoaptă, alteori în gând, uitându-se una în ochii celeilalte, Miorița, ca o încurajare, gândind la fiii, la fiicele lor, cu sentimentul că vor ieși tefere, să fie soacre. Și istoria noastră este bogată în viteji, nu în resemnați. Resemnații sunt aceștia, care gândesc ei, cu resemnare. Cum pot fi acuzați acești oameni, și prin ei neamul românesc, de resemnare? Aceeași dârzenie o aveau și ciobanii, dată de asprimea vieții la stână, pe traiectul transhumanhței, luptând fără se se vaiete.

Un răspuns a dat, peste ani Mircea Eliade, care realizând un bilanț al marilor exegeze aplicate Mioriței, aduce în discuție, problema „*terorii istoriei*”, o preocupare devenită aproape obsesie pentru istoricul religiilor. Moartea ciobanului este un răspuns la această teroare, ce ar putea fi valabil într-o lume contemporană dominată de absurd, și represiune: „*Hotărârea aceasta de a te supune destinului nu trădează concepția pesimistă a existenței și nici pasivitatea, de care s-a vorbit atât de mult. Mesajul cel mai adânc al baladei îl constituie voința ciobanului de a schimba sensul sorții sale, moartea ca fenomen inevitabil, de a-și transforma nenorocirea într-un moment al liturghiei cosmice, imaginându-și moartea în „nuntă cosmică, mistică, îngăduind să-și biruie propria soartă”*”.

Au fost momente în istoria noastră când am fost striviți, fără a avea vreă șansă de a ne alege destinul, de a ne opune acestuia. Seamănă moartea ciobănașului, de ar fi avut loc vreodată, cu multe momente din istoria Neamului. Le-aș extrage din lirica patriotică română. Dromihete dă o lecție de demnitate lui Lismah, oferind prizonierilor masă în blide de aur, în timp ce ei mâncau din blide lut, Demnitate! Invitație la respect! Mircea, în fruntea armatei sale, după ce îl averizează pe Baiazid, mână ca „*o grindin-oțelită*” armia turcească, și în urma acestuia „*falnic se întinde*”

armia română”. Vitejie! Sub zidurile Sarmisegetusei, Decebal cuvânta: „Puterea este-n voi și-n zei. Dar vă gândiți, eroi, că zeii sunt acolo sus, dușmanii-s lângă noi”. Bărbăție! „În ultima noapte a lui Mihai”, pe Câmpia Turzii, glăsuia primul mare Mihai al românilor: „Nu vă urez viață, căpitanii mei, dinpotrivă moarte, iată ce vă cei. Ce e viața în robie oare? Noapte fără lună, ziuă fără soare. Cei ce rabdă jugul și-a trăi mai vor, merită să-l poarte, spre rușinea lor”. Iar demnitate românească! Și rostea din Suceava Marele Ștefan: „Moldova nu e a mea, nu e a voastră, ci a urmașilor; urmașilor; urmașilor voștri, în veacul vecilor”. Responsabilitate! Și într-un cor, ce nici puterea gloanțelor și a tunurilor lui Makensen, un glas de Țară a strigat „Pe aici nu se trece”! Și a reverberat peste Țară și pe nicăieiri nu s-a trecut, nici la Mărăști, nici la Soveja, nici la Oituz. Dragoste de neam și Țară!

Voci, gesturi diverse adunate în unul, ce s-au armonizat cu cea a ciobanului ce a fost și el pe câmpurile de bătălie, prin semenii săi urmași, românii, ce scriau de pe câmpul de luptă: „- Am murit cu arma-n mână, pentru patria română!- „ -Măi soldat necunoscut,...lumânare cin și-aprins? -Stelele când s-au aprins. -De spălat. cin te-a spălat? -Ploile când au plouat. De-ngropat cin te-a-ngropat? - Munții când s-au dărâmat... ” (Cântec de război, cules și din Soveja)

Și ca un omagiu etern, dincolo de faptele noastre de muncă, cu sprijin financiar al unui OM ce prețuiește vatra, satul, istoria, străbunii, a ridicat fundația, la SOVEJA, pe dealul dintre sate, MONUMENTUL EROILOR SOVEJENI de dintotdeauna. Acolo „sus pe deal, e-o cruce. -n nori poartă satu-n subsuori”. Și scrie pe ea: „Înfrânt nu ești atunci când



Fig. 4. Mioriță lae, lae-bucălae...

sângeri, și nici când ochi-n lacrimi ți-s, ci-adevăratele înfrângeri sunt renunțările la vis”.

Rândurile/ expozeul de față sunt doar o modestă încercare, întru apărarea Mioriței, ce se vrea și „*în contra direcției scoaterii ei din școală*”. Sunt un demers al profesorului de limba română, profesor de țară, ce trăiește și muncește de 60 de ani în chiar cuibul capodoperei, ce a predat o viață Miorița școlăreilor lui, care a făcut, prin Fundația de el constiuită acum 26 de ani, primul și singurul Muzeu Miorița din țară, care a organizat două Simpozioane Naționale Miorița, la 150 și 165 de ani de la aflare și are în lucru al treilea la 175 de ani, care editează Revista LA NOI... și care ridică zilele acestea la Soveja, OBELISCU MIORIȚA. Și toate NU SINGUR, ci cu sprijinul financiar deosebit, cu efortul voluntar al unor sovejeni, foști elevi ai mei, pentru care „*cultura face mai mult decât banul*” (Simion Mehedinți). Și RESPECTELE NOASTRE, ale celor ce sunt, se simt, ai acestui pământ. Vivat, crescat, floreat!

Haideți să lăsăm Miorița pe soclul ei, acolo între creatorii ei, la obârșia ei - sufletul românesc - să lumineze veșnicica și să ne-o păstrăm. Să nu mai despicăm firul în patru, căutând nu știu ce alte mesaje în povestea simplă a omului din popor care a fost, este și va fi preocupat de propria-i existență. Și istoria a convins, convinge și va convinge.

Bibliografie:

1. Michelet J. Légendes démocratiques du Nord, Editura Garnier Freres Libraires, Paris, 1854. Citat de Ion Breazu, Note despre Miorița, în Patria, XIV, nr. 243, 23 noiembrie 1932, Cluj, articol republicat (integral) în Miorița, VI, nr. 2(12), decembrie 1996, cu concursul lui Iordan Datcu.

2. Odobescu Al. Răsunete ale Pindului în Carpați, 1861. În Revista Română, reluat în Albumul Macedo-Român, București, 1880.

3. Densușianu A. Epopeea noastră pastorală. În Revista critică literară, III, 1895.

4. Zamfirescu D. Poporanismul în literatură. Apud A. Fochi, Miorița, 1964.

5. Densușianu O. Viața păstorească în poezia noastră populară. București, 1922. Editura pentru Literatură, București, 1966.

6. Caracostea D. Poezia tradițională română, vol. II. Ediție de D. Șandru. Editura pentru Literatură, București, 1969 (Vezi și Iordan Datcu, Balade populare românești, Editura Albatros, București, 1977).

7. Rusu L. Le sens de l'existence dans la poésie populaire roumaine, Paris, 1935. Apud A. Fochi, Miorița, 1964.

8. Stahl H. H. Filozofarea despre filozofia poporului român. În Sociologia românească, III, 1938.

9. Diaconu I. Ținutul Vrancei, IV. Editura Minerva, București, 1989.

10. Eliade M. Mioara năzdrăvană. În „*De la Zalmoxis la Genghis-Han*”. Editura Humanitas, 1995.

11. Noica C. Pentru o mai bună desprindere de spiritul Mioriței. În Steaua, Cluj, 1976, nr. 3.

12. Datcu I. Un clasic: Adrian Fochi. În Miorița, I, nr. 1, martie 1991.

13. Ravini V. Miorița - izvorul nemuririi. Editura SC ALCOR EDIMPEX SRL București, 2016.

14. Filipciuc I. Miorița străbate lumea. Editura Biblioteca „*Miorița*”- Câmpulung Bucovina, 2001.

CONSERVAREA ȘTIINȚIFICĂ A ARTEFACTELOR VECHI DE PATRIMONIU ȘI MANAGEMENTUL MUZEELOR

Ion Sandu^{1,2,3}, Oana Florescu³, Cozmin Tudor Iurcovschi³, Ioan Gabriel Sandu^{4,5}, Petronela Spiridon Ursu⁶, Andrei Victor Sandu^{4,5}

¹Academy of Romanian Scientists (AORS)

²National Institute for Research and Development in Environmental Protection

³Alexandru Ioan Cuza University, Interdisciplinary Research Institute – Science Department

⁴Romanian Inventors Forum

⁵„Gheorghe Asachi” Technical University of Iasi

⁶„Alexandru Ioan Cuza” University, International Relations Department

Rezumat: Muzeele joacă un rol important în păstrarea memoriei și identității culturale a unei națiuni prin funcțiile pe care le posedă: *colectarea, prezervarea și restaurarea, cercetarea și valorizarea (medierea) bunurilor culturale.* O atenție deosebită trebuie acordată *conservării științifice integrate* a fiecărui obiect din cadrul colecțiilor. Ca urmare a implementării prezervării preventive a colecțiilor și fondurilor muzeale (în scopul păstrării autenticității și integrității istorice) de către specialiștii din muzee, într-un mediu intelectual și social, publicul își însușește informații de diferite categorii (istorice, tehnice, științifice, artistice), analizate, interpretate de către lucrătorii muzeali prin prisma simbolisticii, valorii, semnificației obiectelor expuse, participând activ la *procesul cunoașterii și învățării* prin interacțiunea cu obiectul și contextualitatea sa.

Cuvinte cheie: conservare științifică, artefacte vechi, colecții, management muzeal.

1. Introducere

Muzeul reprezintă o instituție complexă care păstrează obiecte culturale cu o mare semnificație pentru societate cu scopul transmiterii către generațiile viitoare. *Legea nr. 311 din 3 iulie 2003* (republicată)

cunoscută sub denumirea de Legea Muzeelor și a colecțiilor publice, definește muzeul ca fiind o „*instituție de cultură, de drept public sau privat, fără scop lucrativ, aflată în serviciul societății, care colecționează, conservă, cercetează, restaurează, comunică și expune, în scopul cunoașterii, educării și recreerii, mărturii materiale și spirituale ale existenței și evoluției comunităților umane, precum și ale mediului înconjurător*”. Conform definiției, obiectul muzeal este valorificat și îi este subliniat caracterul public, identificându-se cu fiecare persoană [1].

La nivel internațional, standardele și ghidurile de bune practici în muzee sunt reglementate de *ICOM* (International Council of Museums). Aceste standarde, cum ar fi, de exemplu cele de etică, de educație, de documentare sau cele pentru casele istorice, se referă la achiziția de bunuri culturale, documentarea colecțiilor, descrierea, terminologia, securitatea și conservarea lor [2].

În România, primele muzee au apărut în anul 1834, la Iași și București, ca răspuns la apariția societății moderne, având la bază colecții particulare [3, 4], dezvoltându-se și organizându-se în scop educativ, odată cu trecerea timpului, prin implicarea statului și ajungând, în prezent, la un număr de aproximativ patru sute. În anul 1892, România avea o lege privind protecția monumentelor și obiectelor antice, fiind una dintre primele țări din Europa care au adoptat astfel de legi. După 1990, legislația românească privind protejerea patrimoniului s-a îmbogățit cu următoarele acte normative:

- Ordonanța Guvernului României nr. 27/26.08.1992 privind unele măsuri pentru protecția patrimoniului cultural național cu modificări adoptate prin Legea nr. 11/7.03.1994;

- Legea 41/1995 pentru aprobarea O.G. nr. 68/26.08.1994 privind protejerea patrimoniului cultural național (publicată în M.O.R. nr.105/30.05.1995);

- Legea 56/1998 pentru aprobarea O.G. nr. 27/1997, în vederea modificării și completării O.G. nr. 68/1994 privind protejerea patrimoniului cultural național (publicată în Monitorul Oficial al României nr. 107/09.03.1998);

- Legea 5/2000 pentru aprobarea Planului de Amenajare a Teritoriului Național-sectiunea a III-a- zonă de protecție (publicată în Monitorul Oficial al României nr. 152/12.04.2000);
- Legea 182/2000 pentru protecția patrimoniului cultural mobil (publicată în Monitorul Oficial al României nr. 530/27.10.2000);
- O.G. 68/1994 privind protejarea patrimoniului cultural național;
- O.G. 24/1997 privind modificarea și completarea O.G. 68/1997;
- O.G. 22/2000 privind îmbunătățirea modului de funcționare a Comisiilor de specialitate constituite pe lângă Ministerul Culturii (publicată în Monitorul Oficial al României nr. 36/2000);
- O.U.G. 228/2000 privind protejarea monumentelor istorice (publicată în Monitorul Oficial al României nr. 616/30.11.2000);
- O.M.C. 2013/2000 privind aprobarea criteriilor generale pentru clasarea bunurilor culturale mobile în Lista Monumentelor Istorice (publicată în Monitorul Oficial al României nr. 161/18.04.2000);
- O.M.C. 2035/2000 privind aprobarea Normelor Metodologice pentru evidența, gestionarea și inventarierea bunurilor culturale deținute de muzee, colecții publice, case memoriale, centre de cultură și alte unități de profil (publicată în Monitorul Oficial al României nr. 470/2000);
- H.G. 1546 din 18 decembrie 2003; Norme interne de conservare a bunurilor mobile care fac parte din patrimoniul cultural național, elaborate de Ministerul Culturii.

2. Tipuri de muzee

Conform Legii 311/2003, muzeele și colecțiile publice se clasifică în patru categorii având drept criteriu valoarea și dimensiunile patrimoniului cultural precum și suprafața teritoriului pe care îl deservesc:

- Muzeele, colecțiile naționale și galeriile de artă sunt simboluri ale culturii unui popor, mândria unei țări. Ele păstrează memoria, învățămintele, practicile, tradițiile unei națiuni pentru a le oferi spre cunoaștere și altor popoare.

- Muzeele și colecțiile regionale susțin identitatea specifică unei regiuni și oferă experiențe și servicii culturale persoanelor din zona respectivă utilizând colecții care se referă la o personalitate sau activitate specifică ale zonei etc.

- Muzeele și colecțiile județene includ instituțiile de profil care prezintă istoria semnificativă pe plan județean.

- Muzeele și colecțiile locale cuprind instituțiile orășenești și casele-muzeu care prezintă istoria unor anumite locuri.

Casele și muzeele memoriale sunt edificii care au un rol important în menținerea nealterată a memoriei și identității culturale a unei națiuni. În aceste locuri, vizitatorii intră în atmosfera vremurilor de altădată și își însușesc informații privind ideile, evenimentele, personalitățile și societatea care au caracterizat și modelat epoca respectivă. O locuință care primește statutul de muzeu primește funcții specifice ce trebuie menținute de personalul instituției nou create prin dezvoltarea de programe de preservare-restaurare. Acestea cuprind toate aspectele activităților de protejare atât ale clădirii sitului cultural, cât și ale colecțiilor deținute în scopul cercetării și documentării lor [5].

Vizitatorii, participând la evenimentele organizate în casele-muzeu (prin programe educaționale despre practici culinare, medicale, de petrecere a timpului liber, evenimente muzicale, dansante), sunt introduși în rutina cotidiană a personalităților care au locuit în acele clădiri luând contact cu obiectele folosite în trecut și făcând comparații cu prezentul, iar unii dintre ei își oferă experiența ca voluntari [6]. Ca urmare a implementării prezervării preventive a colecțiilor (în scopul păstrării autenticității și integrității istorice) de către specialiștii din muzee, într-un mediu intelectual și social, publicul își însușește informații de diferite categorii (istorice, tehnice, științifice, artistice) de artefacte, analizate, interpretate de către lucrătorii muzeali prin prisma simbolisticii, valorii, semnificației obiectelor expuse, participând activ la procesul cunoașterii și învățării prin interacțiunea cu obiectul și contextualitatea sa [7, 8].

Tipologia diversă a caselor memoriale necesită ghiduri manageriale bazate pe principii de preservare care reflectă complexitatea lor. Astfel de documente [9, 10] ar trebui să includă date despre:

- clădire și colecții;
- personalul care se ocupă de protejarea clădirii și a colecțiilor;
- condițiile de climat intern și extern: temperatură, umiditate, iluminat, poluanți, dăunători;
- expunerea colecțiilor;
- depozitarea colecțiilor;
- politicile de păstrare ale colecțiilor, securitatea lor și managementul riscurilor.

O atenție deosebită trebuie acordată conservării științifice integrate a fiecărui obiect din cadrul colecțiilor. În vederea prezervării-restaurării artefactului muzeal se întocmesc documente cu informații obținute în urma examinării obiectului (descrierea obiectului, materialul din care este alcătuit, manufactura, fabricantul, starea de conservare) și propunerea de tratament preventiv sau curativ (procedura de tratare, opțiunile de tratament, corectarea problemei identificate, modalități de preservare și conservare).

Obiectele care intră în patrimoniul muzeului trebuie inventariate, catalogate și fotografiate / digitizate. Inventarierea necesită două tipuri de date referitoare la obiect: datarea artefactului (aparține contextului original al bunului cultural) și data la care s-a descoperit obiectul și care coincide cu includerea în registrul de inventar al colecției, fiind complementară datării. Relația dintre cele două tipuri de date poate fi de interes pentru lucrătorii muzeali, ca indicator al unui proces social, cum ar fi conservarea. Aceste date pot fi considerate momente ale unei continuități reprezentate de *durata de viață* sau *ciclul de viață a artefactului* (Fig. 1).

3. Rolul și funcțiile muzeelor

3.1. Rolul muzeelor

Muzeele, având un rol important în cadrul societății, *economico-social*, contribuie la dezvoltarea comunităților. Acestea creează o piață

pentru industriile creative (stiliști, arhitecți, designeri de obiect), pentru industria tehnică (constructori de aparate și instrumente tehnice pentru studiile științifice), pentru industria digitală (informaticieni, programe informatice și tehnologii de digitizare a colecțiilor).

Pe plan social, muzeele au un puternic rol *educațional*, în sintetizarea informațiilor dobândite prin obiecte [11-15] încurajând audiența să aibă o implicare activă, participativă și nu doar pasivă, receptivă, în relație cu instituția muzeală, iar obiectivul principal este ca publicul să aibă parte de o adevărată experiență în timpul vizitei.

3.2. Funcțiile muzeului

Existența unui muzeu se bazează pe colecțiile din cadrul patrimoniului cultural muzeal care trebuie menținute într-o stare bună de conservare și care constituie baza activităților realizate de muzeu. Funcțiile clasice ale unui muzeu sunt *colectarea, prezervarea și restaurarea, cercetarea și valorizarea (medierea, prezentarea) bunurilor culturale* (Tabelul 1).

Funcția de *colectare (achiziție)* a bunurilor culturale are relevanță în inițierea și organizarea marilor colecții și muzee ale lumii. Prin achiziție, obiectul dobândește un statut juridic și științific ireversibil, necesar stabilirii valorii sale intrinseci și apoi legitimarea sa în cadrul muzeului. Această trecere generează consecințe directe asupra stării și specificului obiectului imediat ce se integrează într-o colecție. Obiectul își pierde funcția inițială, pentru care a fost creat și urmează o cale spre sacralizare, devine un artefact plin de semnificații științifice sau artistice.

Asociată funcției de colectare este cea de conservare a materialelor din care sunt constituite bunurile din colecții. Tehnicile de conservare au

Tabelul 1. Funcțiile muzeului [16].

| Arie de interes | Scop |
|------------------------|--------------------------------------|
| Colectare (achiziție) | Cercetare |
| Documentare | Expunere |
| Prezervare, restaurare | Interpretare (mediere) și valorizare |

evoluat pe măsura descoperirilor în domeniul științelor aplicate precum și datorită perimiterii accesului publicului la colecțiile particulare (sfârșitul sec. al XVII-lea) necesitând, astfel, dezvoltarea de măsuri de securitate împotriva deteriorărilor și degradărilor interne și externe ale colecțiilor (furt, iluminat excesiv, sisteme de climatizare, natura materialelor componente etc.) [17].

La nivel internațional, ICOM-CC se ocupă de reglementarea terminologiei, standardelor și ghidurilor care se referă la conservarea patrimoniului mobil și imobil. *Conservarea* bunurilor culturale, ca funcție principală a muzeelor, are o importantă contribuție în realizarea funcțiilor de educare a publicului și interpretare a colecțiilor [18, 19].

Conservarea unui bun de patrimoniu cultural, în prezent, a devenit o știință cu o înaltă interdisciplinaritate. Întrucât aceasta acoperă o serie de etape cu activități specifice, începând cu descoperirea / achiziția / transferul / punerea în operă până la etalare / valorificare / teaurizare, în practica domeniului se definește prin noțiunea de *conservare științifică integrată*, deoarece între cele două etape se regăsesc: protecția, clasarea și clasificarea; investigarea științifică prin o serie de expertize și analize specifice; prezervarea pasivă sau preventivă – climatizarea, prezervarea activă sau profilactică – tratamentele și restaurarea, în care sunt implicate aspecte din domenii conexe ale științei și tehnicii [20-27]. Înainte ca un obiect să fie patrimonializat, analiza sa preliminară (a contextului descoperirii) va ajuta la înțelegerea caracteristicilor și particularităților sale istorice.

Noțiunea de conservare are sensul larg de *păstrare* a moștenirii culturale; ea se raportează la o anumită *stare de conservare*, la un moment dat. Ca știință, ea cuprinde o serie de discipline cu activități specifice, grupate pe etapele de mai sus, luate ca demersuri lucrative sau de operare.

Când se are în vedere realizarea ultimelor două demersuri, înaintea etalării, cel de prezervare și respectiv de restaurare, în prezent se folosesc noțiunile de *conservare integrată* și *integrativ-participativă* prin crearea condițiilor optime de păstrare și luarea măsurilor ecologice de conservare

a elementelor din mediul de păstrare și de protecție a vizitatorilor și a altor persoane din vecinătate, cu implicarea publicului vizitator în valorizarea diferitelor artefacte autentice, cu valoare memorială și de unicat, cu reprezentare și specificitate înaltă pentru comunitatea locală [7-9, 28]. Conservarea unui obiect sau bun cultural implică activități de examinare, documentare, tratament, stabilizare, restaurare și prezervare preventivă și profilactică

Tendențele principale ale conservării științifice sunt legate de păstrarea mesajului autorului, a contextelor istorice de la punerea în operă la etalarea muzeală, a semnificației și a informațiilor contextuale ale obiectului, dar și măsurile, respectiv intervențiile de stopare și prevenire a factorilor exogeni, inclusiv cei de risc antropic și naturali, care pot conduce la deteriorarea stării fizice și la degradarea materialelor ce se află în componența bunurilor culturale, până la precolaps sau, total ireversibile, de colaps, ultimul având ca rezultat scoaterea nedorită din circuitul muzeal.

În tabelul 2 sunt prezentate domeniile lucrative ale *Conservării Științifice* a unui artefact de patrimoniu care sunt subordonate unor discipline din domenii conexe.

Dintre acestea *prezervarea* este o activitate lucrativă, cu scop preventiv (climatizarea) sau curativ (stoparea atacului insecto-fungic, protecția ignifugă și de hidrofobizare, stabilizarea elementelor mobile și cea dimensională), domeniu care poate fi lărgit până la dimensiunea unei discipline holistice ce analizează evenimente/evoluții și condițiile de climat din jurul materialului cultural [29, 30] și implică o gamă largă de cunoștințe tehnice, de la stabilirea gradului de deteriorare și de degradare a unui obiect până la modul în care aceste efecte evolutive pot fi stopate sau ameliorate, implicând abilități în tratamentul fizic, stabilizarea sau modificarea climatului intern etc.

Prezervarea are în atenție analize complexe de investigare științifică a multitudinii însușirilor specifice materialelor precum și a stării lor de conservare, mergând până la cunoașterea intrinsecă și exhaustivă a unui artefact, în vederea elaborării măsurilor de prevenire și stopare a destrucțiilor și alterărilor, dar și pentru selectarea unor noi

Tabelul 2. Domeniile lucrative ale Științei Conservării unui artefact muzeal și disciplinele cărora le sunt subordonate [7-9, 20-27].

| Domenii lucrative | Discipline conexe | |
|--|---|--|
| Descoperirea/achiziția a/transferul/itineratul | Arheologia, Geomorfologia, Geotehnica, Geofizica, Muzeologia, Marketingul, Comerțul, Turismul | |
| Clasarea, clasificarea și evaluarea patrimonială | Istoria și Teoria Artei, Știința și Ingineria Materialelor, Teoria Generală a Conservării, Estetica | |
| Investigarea științifică | Chimia, Fizica, Biologia, Geologia, Muzeografia, Arheometria, Istoria Artei | |
| Prezervarea pasivă | Termofizica, Climatologia, Ecologia, Criogenia | |
| Prezervarea activă/curativă | Biologia, Știința și Ingineria Materialelor | |
| Restaurarea | consolidare și/sau stabilizare dimensională, de reintegrare structurală | Știința și Ingineria Materialelor, Mecanica Construcțiilor |
| | reintegrare cromatică prin tehnicile mimetico, tragico sau puntilisimo | Teoria Artei, Estetica, Colorimetria, Profilometria |
| | reintegrarea ambientală - peisagistică sau arhitectonică | Arhitectura, Peisagistica, Climatologia, Ecologia |
| | reintegrare culturală sau diplomatică | Building Economic Bridges: Integrarea Diplomației Culturale în Brandingul Național, Responsabilitate Socială Corporativă și Guvernanță Globală |
| Etalarea, valorificarea și tezaurizarea | Muzeologia, Marketingul, IT, Design | |
| Protecția, întreținerea și etalarea în muzeu | Norme de Pază și Protecție, Ecologia, Știința și Ingineria Mediului, Muzeologia, Turismul | |

materiale și procedee compatibile de tratare, în raport cu tehnicile tradiționale. De asemenea, prezervarea are în atenție determinarea atât intelectuală (politici și proceduri administrative și manageriale care asigură protecția clădirilor și obiectului cultural), cât și fizică (practici de mentenanță, curățenie, controlul climatului intern, practici de expunere a bunurilor, activități educaționale, de depozitare) a colecțiilor și siturilor istorice.

Conservarea științifică a colecțiilor este un proces continuu și este însoțită de studierea și *cercetarea* lor, ceea ce conduce la analiza detaliată a bunurilor, clasificarea și catalogarea lor. Deci, rolul conservării științifice este de a pregăti artefactele muzeale pentru depozitare, expoziții, investigații, restaurare, cercetare, fotografiere, filmare, tratamente preventive, împrumuturi. Toate acestea sunt consemnate în documente speciale și rapoarte. Informațiile necesare prezervării obiectelor, cum ar fi, de exemplu, tratamentele efectuate, datele despre climatul intern și extern - se obțin mult mai ușor actualmente datorită internetului, bibliotecilor on-line, dezvoltării tehnicii și digitalizării, iar aceste informații trebuie prelucrate, analizate și folosite în studii de cercetare utilizate în planificarea conservării, controlul și monitorizarea microclimatului, tratamente de prezervare, toate aceste activități fiind părți ale unui sistem [31].

Cercetarea de muzeu urmărește obiective legate direct de tipul de patrimoniu, de conservarea acestuia și de cunoașterea publicului vizitator.

Cercetarea aplicativă urmărește selectarea, conservarea și valorificarea bunurilor muzeale, iar cercetarea fundamentală derivă din lucrările de teren, reconstituirea, interpretarea faptelor [32]. Cercetarea aplicativă a condus la contextualizarea bunurilor din punct de vedere istoric, artistic, științific, cu implicarea atât a personalului muzeal, cât și a publicului vizitator, conservarea științifică devenind integrativă.

Cercetarea se împarte în trei categorii: *cercetare specifică* (sub formele de istorie naturală, arheologică, istorică, de istoria artei, etnografică, istoria tehnicii, istoria memorialisticii), *investigația structurală* (fizică, chimică, biologică implicate în conservare și

cunoscute sub numele de arheometrie) și cercetarea psiho-sociologică a publicului [31, 32].

Implicarea publicului favorizează dezvoltarea expozițiilor și a politicilor de educație pe baza colecțiilor. Cercetarea publicului se face prin utilizarea chestionarelor sau interviurilor aplicate față în față sau prin intermediul mijloacelor de comunicare.

Dacă, la început, expunerea era pur estetică, de ordin tehnic sau cronologic, în prezent expozițiile se construiesc pe baza interpretării obiectelor, a semnificațiilor acestora, pe baza simbolurilor pe care ele le reprezintă sau care le sunt atribuite. Muzeele s-au orientat astfel către public, iar în prezent se pune în valoare schimbul de informații și cogenerarea învățării, plecând de la modul didactic al diseminării informației până la transmiterea colaborativă a lor [32]. Muzeul, fiind o instituție de învățare informală, are nevoie și de o programare a învățării, a educației, pe baza colecțiilor, el devenind un loc al educației participative, unde vizitatorii creează, împărtășesc și se conectează în jurul obiectelor muzeale [14, 32] prin intermediul instrumentelor, metodelor oferite de muzeu. Educația muzeală este informală și voluntară și trebuie asociată cu instituțiile de învățământ formal cu scopul transmiterii culturii și pentru împlinirea rolului social și asigurarea angajamentului față de comunitate.

Învățarea este afectivă când se bazează pe sentimentele pe care le are vizitatorul pentru obiectele pe care le analizează și studiază. Prin participarea la programele de educație muzeală vizitatorul dezvoltă noi interese, pasiuni, atitudini pentru obiectele respective, descoperă noi valențe și semnificații.

4. Tipologia bunurilor culturale muzeale

Materialele din care sunt alcătuite bunurile culturale pot fi împărțite în două categorii: anorganice și organice [22-27].

Materialele anorganice reprezintă acea parte a patrimoniului cultural din muzee, arhive, clădiri istorice care sunt cel mai puțin susceptibile la deteriorare sub acțiunea factorilor de mediu nefavorabili, dar care sunt, în același timp, supuse îmbătrânirii. Materialele anorganice sunt, teoretic, mai rezistente la variații mari ale valorilor de temperatură,

umiditate, dar impermeabilitatea lor relativă (cu excepția pietrei, marmurii, tencuiei) favorizează condensarea apei pe suprafața lor. Condensarea și depunerile de praf determină apariția unor reacții chimice care duc la distrugerea suprafeței materialului.

Riscurile de mediu pentru materialele anorganice [34] sunt:

- climatice: umiditate relativă, temperatură și lumină inadecvate;
- poluarea cu gaze și praf: depuneri de aerosoli la suprafață, coroziuni, formarea de structuri cristaline la suprafață, oxidări, carbonatări;

- microbiologice: formarea de pelicule bacteriene sau de alge, în condiții de umiditate și lumină excesivă.

Materialele organice constituie o parte importantă a bunurilor culturale din muzee, biblioteci și arhive. Ele sunt cele mai vulnerabile la condiții de mediu nefavorabile și prezintă următoarele tipuri de degradări și deteriorări [34]:

- decolorări, cracluri, depuneri – pentru picturi;
- reducerea rezistenței, schimbarea culorii – pentru textile;
- decolorări, fragilizări, pete – pentru hârtie;
- crăpături, pulverizări la suprafață – pentru lemn;
- decolorări, fragilizări – pentru obiecte din cauciuc și polomeri.

Cele mai importante riscuri de mediu pentru materialele organice sunt:

- climatice: umiditatea relativă, temperatura și lumina sunt factori care trebuie monitorizați permanent pentru a preveni fluctuații ale valorilor lor.

- poluarea cu praf și gaze: depunerea pe suprafața materialelor a aerosolilor care pot fi puși în mișcare de personalul muzeal sau de către vizitatori. Pot apărea coroziuni, formarea patinei care reduce vizualizarea scrisului sau desenelor, favorizează oxidarea, apariția unui substrat favorabil dezvoltării diverselor forme biologice.

- microbiologice: atac fungic asupra obiectelor expuse în vitrine de sticlă sau într-un mediu cu umiditate relativă crescută.

5. Demersul analizelor în expertiza științifică a hârtiei

Arheometria este o știință multidisciplinară care cuprinde metodele științifice necesare studiului materialelor din care sunt confecționate bunurile culturale care fac parte din patrimoniul național.

Pentru a investiga un bun de patrimoniu se folosesc tehnici nedestructive ale metodelor științifice care nu necesită, decât rareori, prelevare de probe din materialul de analizat iar analizele se pot efectua in situ [7-11, 20-27].

De cele mai multe ori, tehnicile implicate în analiză oferă informații despre staturile superficiale, vizibile (ex.: analiza cu microscopia optică și electronică - SEM etc.) [35], pătrunzând spre straturile profunde (implicând tehnici prin transmisie sau penetrare, cum ar fi: radiografia, endoscopia, difracția de raze X etc.) [7-11, 20-27].

Bunurile culturale din patrimoniul național, în special cele care au o valoare istorică, memorială sau tehnică de excepție, dar aflate într-o stare de precolaps, fac obiectul încercării de recuperare a lor iar pentru aceasta se realizează un protocol experimental care stă la baza investigării lor științifice. În cadrul metodologiei de lucru se efectuează o cercetare a stării lor de conservare, cu scopul determinării unor priorități privind *consolidările profilactice* și climatizarea lor, după care fac examinări ale naturii chimice și structurii fizice ale materialelor, cu elucidarea *cauzelor și mecanismelor de degradare/deteriorare* [22].

Dacă este necesar să se preleveze probe pentru analiză, acestea trebuie să fie cât mai mici astfel încât metoda de lucru să fie neinvazivă. Tehnicile moderne au avantajul că permit utilizarea unor cantități minime de probă dar care oferă, în același timp, maximum de informații, cum ar fi datele spectrale.

Investigarea materialelor din care sunt constituite artefactele muzeale cu suport papetar include o serie de tehnici moderne care utilizează: *microscopia* optică (pentru studiul fibrelor hârtiei), *microscopia electronică* (morfologia superficială a hârtiei), *fotografia în infraroșu* (diferențiază cernelurile sepie și ferogalice de cele ce conțin negru de fum), *tehnici de analiză chimică elementală* (ex.: EDX)

(analizează compoziția și degradarea cernelurilor metalogalice, foxing, halouri, filigrane), *tehnici spectroscopice (spectroscopia FT-IR, spectroscopia Raman, spectroscopia UV-VIS, spectroscopia de emisie, spectroscopie cu plasmă indusă de LASER - LIBS)* pentru analize moleculare, *tehnici radiochimice, cromatografia* (pentru analiza coloranților organici și anorganici, grad de polimerizare), *analize termale (analize termodiferențiale și termogravimetrice), analize ale coloniilor microbiene.*

Rolul tehnicilor științifice aplicate în studiul materialelor artefactelor este de a oferi informații exacte despre proveniența materialului respectiv, datarea, tehnica de producere, evoluția în timp a tehnicilor de punere în operă, identificarea produselor de deteriorare și degradare precum și despre mecanismele de degradare sau deteriorare (diagnoza). De exemplu, studiile asupra tehnologiilor de manufacturare au rolul de a reconstitui procesele de producție și se bazează pe supoziția că ele sunt imprimate în artefactul istoric. Ele combină metode de analiză chimice (SEM-EDX, XRF, spectroscopie FT-IR) și fizice (analize colorimetrice, termice, porozitate, vâscozitate), petrografice sau biologice [20-27, 36].

6. Sisteme de evidență, clasificare și clasare a bunurilor culturale muzeale

Evidența muzeală este alcătuită din totalitatea documentelor prin care se realizează identificarea, gestionarea și folosința obiectelor culturale muzeale și asigură integrarea lor în spațiul muzeal. Aceste tipuri de documente sunt prezentate în tabelul 3.

Evidența patrimoniului este indispensabilă pentru cercetarea, protejarea și restaurarea patrimoniului cultural muzeal.

Conform Ordonanței Guvernului României nr. 68/26 august 1994 care se referă la protejarea moștenirii culturale, bunurile care fac parte din patrimoniul național mobil se clasează în două categorii:

- Tezaur - constituit din bunuri culturale mobile cu valoare excepțională și cărora trebuie să li se asigure o protecție specială;

Tabelul 3. Categoriile de documente pentru evidență a bunurilor culturale.

| Tipul documentului | Rol, subcategorii |
|--------------------|--|
| Inventarul | General, pe tipuri, pe secții |
| Fișa de evidență | Analitică, sintetică, signalitică |
| Dosar de evidență | De cercetare, de conservare, restaurare, achiziții, evaluare, acțiuni cultural-educative |

- Fond - constituit din bunuri culturale mobile cu valoare istorică, documentară, artistică, etnologică, științifică și tehnică.

7. Sisteme moderne de depozitare a bunurilor culturale

7.1. *Climatul depozitelor și al spațiilor expoziționale*

Într-un muzeu, conservarea ocupă un loc central, în jurul ei distribuindu-se o multitudine de activități [37]. Un pas important în programul de prezervare preventivă a patrimoniului cultural îl reprezintă definirea compatibilității parametrilor de mediu, mai exact microclimatul intern al unui edificiu.

Pentru a împiedica deteriorarea obiectelor culturale, trebuie să fie respectate anumite condiții în ceea ce privește cantitatea de lumină naturală și artificială, directă și indirectă, și calitatea ei, valori ale umidității și ale temperaturii mediului ambiant. De obicei, clădirile muzeelor sunt echipate cu sisteme de încălzire, de răcire și ventilare a aerului precum și cu sisteme care umidifică sau dezumidifică aerul. Dacă aceste sunt controlate atunci riscul de degradare și deteriorare chimică, fizică și biologică a artefactelor este scăzut.

Uneori, aceeași clădire poate avea diferite tipuri de microclimat care depind de:

- nivelele clădirii (subsol, etaje inferioare și superioare, mansardă etc.);
- prezența sau absența geamurilor;
- destinația sălilor (pentru expunere, depozitare, bibliotecă etc.);
- tipul de încălzire, răcire, tipul de iluminare;
- prezența vizitatorilor.

Lumina are acțiune directă asupra obiectelor, în special asupra materialelor de natură organică (de exemplu hârtie, lemn, bumbac, mătase, în, piele, pergament, vopsea) pe care le deteriorează la suprafață, prin modificarea culorilor și prin scăderea rezistenței materialelor, deci apare o reacție chimică prin energia de activare [34].

În prezent, sursele de lumină din muzee sunt radiațiile naturale al căror spectru se împarte în trei regiuni, din punctul de vedere al lungimii de undă: radiație ultravioletă (300-400 nm), radiație vizibilă (400-760 nm) și radiația infraroșie (peste 760 nm) și becurile cu LED.

Umiditatea relativă nu trebuie să depășească 65% sau să scadă sub 40%. Variațiile rapide (până în 30 de minute) ale umidității nu afectează artefactele din hârtie și lemn. Variațiile mari, ciclice, la 24 de ore au impact devastator asupra obiectelor din lemn și hârtie pentru că acestea intră în echilibru cu mediul rezultând crăpături, deci deteriorări fizice. Degradările chimice au loc la suprafață și împreună cu cele fizice declanșează deteriorările biologice din cauza prezenței microorganismelor pe suprafața artefactelor. Umiditatea relativă influențează forma și mărimea obiectelor (umiditate mare – biodeteriorare, umiditate mică – degradare fizică), viteza reacțiilor chimice de deteriorare [34].

Temperatura, ca factor important de mediu, poate:

- inițiază reacțiile chimice de deteriorare,
- accelera procesele fizice,
- determina mărirea sau micșorarea volumului obiectelor,
- altera pigmentii,
- mărește temperatura suprafeței obiectelor.

Monitorizarea factorilor de mediu poate fi de două feluri: *exploratorie* (se realizează pe termen scurt folosind aparate portabile) și *continuă* (se efectuează pe termen lung folosind aparate - senzori - care înregistrează valorile).

Temperatura se măsoară cu diferite termometre și se exprimă în grade Celsius. Există diferite principii de operare a termometrelor: cu lichid (mercur, alcool), cu gaz, cu deformarea metalului

(termohigrograf), rezistența electrică (Pt100), termocuplu și infraroșu. Există aparate care înregistrează atât valorile de temperatură, cât și pe cele de umiditate relativă (psihrometre, termohigrometre cu senzori de înregistrare a datelor etc.).

Umiditatea relativă se exprimă în procente și reprezintă raportul dintre cantitatea de vapori de apă din aer și cantitatea de vapori care, la aceeași temperatură, ar fi necesară pentru condensare.

Există, în prezent, numeroase standarde internaționale pentru monitorizarea microclimatului din muzee. La nivel internațional, nivelul de referință este dat de ISO-11799 (2005) denumit „Informare și documentare – cerințe pentru depozitarea documentelor din arhive și biblioteci”. De monitorizarea climatului muzeal se ocupă instituții dintre care menționăm următoarele: ICOM, UNESCO, ICCROM, Institutul Canadian pentru Conservare, ASHRAE (American Society of Heating, Refrigerating and Air-Conditioning Engineers) etc. [38].

7.2. Tipuri de degradări și deteriorări ale bunurilor culturale

Când se analizează starea de conservare a unui artefact muzeal, se specifică factorii de *deteriorare* și de *degradare* [25, 26]. Deteriorările modifică starea fizică a unui element structural sau funcțional, sub acțiunea factorilor fizico-mecanici și climatici, iar degradările sau alterările modifică natura chimică a unui material sub acțiunea agenților chimici, radiativi și biologici, împreună cu factorii climaterici.

Factorii destructivi se împart în două categorii:

- factori endogeni care se referă la tipul materialului din care este confecționat artefactul muzeal, la tehnologia de punere în operă, la tipul defectelor;

- factori exogeni care se referă la factorii de mediu (temperatura, umiditatea aerului, lumina, curenții de aer, agenți microbieni, chimici, factorul antropic), factorii de risc, necontrolabili.

După Fabri [37], factorii de degradare și deteriorare a bunurilor culturale se clasifică în trei categorii:

- fizici;
- chimici;

- biologici (cuprind și factorul antropic prin activități domestice și cele de risc).

7.3. Sisteme moderne de expunere a bunurilor culturale

Investigarea unui artefact cultural precede operațiunile de conservare și de etalare corectă în cadrul unei expoziții [25-27]. La etalare este nevoie să fie respectate o serie de particularități cum ar fi starea de conservare a obiectului, condițiile de iluminare, valorile de temperatură și umiditate etc. precum și de informațiile pe care le posedă un bun cultural (istoric, datare, intervenții pe obiect, proprietarul, comanditarul etc.) și semnificațiile sale.

Facilitarea înțelegerii semnificațiilor unui obiect (medierea) se poate face folosind mai multe abordări [39]:

- sub aspectul conservării - cu precizarea locului unde a fost găsit și în ce condiții, cine și cum l-a restaurat, unde a fost expus etc.;

- sub aspect muzeografic - cu precizarea locului în care este expus obiectul și de ce s-a ales locul respectiv, iluminatul este corespunzător;

- sub aspect social și economic - cu posibilitatea de a reforma societatea, instituțiile sale și moștenirea culturală.

Prin expunere sunt puse în evidență două procese: de muzealizare și de vizualizare a obiectelor. Prin muzealizare, obiectele, martore ale memoriei individuale și colective, își pierd funcțiile de referință date de autor sau producător și devin obiecte de muzeu. În cadrul funcției de comunicare, muzeul facilitează vizualizarea unor evenimente istorice, de exemplu, prin intermediul obiectelor muzealizate care devin simboluri și dobândesc noi semnificații [14, 39, 40].

Limbajul unei expoziții este, în prezent, din ce în ce mai complex, prin integrarea suporturilor audio-vizuale sau media interactive [41]. În funcție de modul de prezentare a unei expoziții, muzeologia a evoluat de la *simplică expunere* a unui obiect sau a unei colecții (ex.: cabinetul de curiozități), la generarea unui *mesaj* compus din idee și modul de expunere a obiectelor folosind panouri explicative ce facilitează înțelegerea mesajului de către vizitator, ajungându-se la dezvoltarea unor *puncte de vedere* asupra unui subiect tratat de expoziție [41]. Obiectele și

informațiile sunt utilizate ca materiale de construcție a unui ambient hipermediatic în care vizitatorul devine parte integrantă a proiectului expozițional [7-11, 42-53]. Astfel, sunt reconstituite, de exemplu, ecosisteme, bioparcuri sau sunt create expoziții-spectacol audioghidate, se pot dezvolta programe educaționale, se pot înființa cluburi de prieteni ai muzeului, se crează sisteme moderne mobile de realitate augmentată care oferă vizitatorilor posibilitatea de a se informa în detaliu despre un subiect, de a descărca aplicații și softuri de învățare, prelungind vizita sau vizualizând expoziții virtuale. Se pune, astfel, în evidență rolul social al muzeului.

Bibliografie:

1. * * *, Legea muzeelor
2. * * *, ICOM Committee for Conservation 14th Triennial Meeting. The Hague Preprints, vol. II, Hague, Netherlands, 2005, pp. 590-596;
3. Ioniuc A. Rolul muzeelor în România interbelică. Ed. Junimea, Iași, 1998.
4. Stratulat L. Muzeologie contemporană, Ed. Palatul Culturii, Iași, 2014.
5. Desvalées A., Mairesse F. Key Concepts of Museology. Eds. ICOM, Franța, 2009.
6. Anderson G. Reinventing the Museum: Historical and Contemporary Perspectives on the Paradigm Shifts. Ed. Rowman, Altamira, 2004.
7. Sandu I.C.A., Sandu I., Popoiu P., Saanen A. Van. Aspecte metodologice privind conservarea științifică a patrimoniului cultural. Ed. Corson, Iași, Romania, 2001, pp. 165-167.
8. Sandu I., Sandu I.C.A. Chimia conservării (I). Studiul materialelor pentru prezervare și restaurare. Ed. Corson, Iași, 2002.
9. Sandu I., Sandu I.C.A. Chimia conservării (II). Studiul materialelor pentru prezervare și restaurare. Ed. Corson, Iași, 2002.
10. Sandu I., Dima A., Sandu I.G. Restaurarea și conservarea obiectelor metalice. Editura Corson, Iași, 2002.

11. Sandu I. Nomenclatura în domeniul Patrimoniului Cultural. Ed. Corson, Iași, 2004.
12. Boutiuc M. (Haulică). Aspecte moderne de preservare a documentelor din arhive. Teză de Doctorat, Universitatea Alexandru Ioan Cuza, Iași, 2020.
13. Shanks M. The life of an artifact, *Fennoscandia Archaeologica*. 15, 1988, pp.15-24.
14. Hein G. *Learning in the Museum*. Routledge, Londra, Marea Britanie, 1998.
15. Opreș I. *Transmuseographia*. Ed. Oscar Print, București, 2000.
16. Lord G.D., Lord B. *The Manual of Museum Management*. Rowman Altamira, 2009.
17. Alexander E.P., Alexander M., Decker J. *Museums in Motion: An Introduction to the History and Functions of Museums*. Rowman & Littlefield Eds., 2017.
18. Keene S. *Managing conservation in museums*. Routledge, 2012.
19. Andrei M. Câteva considerații privind păstrarea și conservarea mineralelor. *Cercetări de conservare și restaurare a patrimoniului muzeal*, vol. 1, București, 1982, pp. 253-257.
20. Sandu I.C.A., Sandu I., Luca C. Aspecte moderne privind conservarea bunurilor culturale. Vol. II, Autentificarea și determinarea stării de conservare a picturilor vechi de șevalet. Ed. Performantica, Iași, 2005.
21. Sandu I.G., Sandu I., Dima A. Aspecte moderne privind conservarea bunurilor culturale, Vol. III. Autentificarea și restaurarea artefactelor din materiale anorganice. Ed. Performantica, Iași, 2006.
22. Sandu I., Sandu I.C.A., Vasilasche V., Geaman M.L. Aspecte moderne privind conservarea bunurilor culturale, Vol. IV. Determinarea stării de conservare și restaurarea picturilor de șevalet. Ed. Performantica, Iași, 2006.
23. Sandu I., Sandu I.C.A., Sandu I.G. Interdisciplinary chemical effects involved in inventics (I). *INTELLECTUS*, Chișinău, 13(3), (2007a), pp. 53 – 61.

24. Sandu I.C.A. Sandu I.G. Sandu. Interdisciplinary chemical effects involved in inventics (II). INTELLECTUS, Chişinău, 13(4), 2007, pp. 68 – 74.
25. Sandu I. Aspecte moderne privind conservarea bunurilor culturale (V). Identificarea materialelor picturale. Ed. Performantica, Iaşi, 2007.
26. Sandu I. Deteriorarea și degradarea bunurilor de Patrimoniu Cultural, Vol. I. Ed. Universității Alexandru Ioan Cuza, Iaşi, 2008.
27. Sandu I. Deteriorarea și degradarea bunurilor de patrimoniu cultural. Bunuri din materiale organice, vol II. Ed. Universității „Alexandru Ioan Cuza”, Iaşi, Romania, 2008.
28. Florescu R. Bazele muzeologiei. Centrul de Perfecționare a Specialistilor din Ministerul Culturii, București, 1993.
29. Merritt J., Reilly J. Preventive Conservation for Historic House Museums. Rowman and Littlefield: New York, NY, USA, 2010.
30. Shelley M. The Care and Handling of Art Objects: Practices in the Metropolitan Museum of Art. Ed. Metropolitan Museum of Art, 2019, 221p.
31. Puy You, C. Community participation in heritage management: a case in Macau, Master Thesis, Columbia University. 2016.
32. Nănescu M., Bulacovschi V., Ivănoiu M. Structuri modificate pe bază de poli (alcool vinilic) destinate protecției obiectelor de patrimoniu. Editura și tipografia STEF, Iaşi, 2007.
33. Simon N. Defining Participation at Your Institution (Chapter 5). The Participatory Museum, Museum 2.0 blog. Santa Cruz, California, S.U.A., 2012.
34. Thomson G. The Museum Environment (2nd ed.). Hartnolls Limited, Ed., Bodmin, Cornwall, Marea Britanie, 1986.
35. Sabbatini L., van der Werf I.D. (Eds.). Chemical Analysis in Cultural Heritage. Walter de Gruyter GmbH & Co KG, 2020.
36. Dubessy J., Caumon M.C., Rull F. Raman Spectroscopy Applied to Earth Sciences and Cultural Heritage. Vol. 12. The Mineralogical Society of Great Britain and Ireland, 2012.

37. Fabbri K. Historic climate in heritage building and standard 15757: Proposal for a common nomenclature, *Climate*, 10, 2022, Article Number: 4.

38. Nardi E., Angelini C., Wintzerith S. Change of Perspective: (New) Ideas for Museum Objects. *Nuova Cultura* (Ed.), Roma, Italia, 2014.

39. Hughes H.L. Culture and tourism: a framework for further analysis. *Managing Leisure*, 7(3), 2002, pp. 164–175.

40. Heumann Gurian E. *Civilizing the Museum*, Routledge. London, 2006.

41. Kalfatovic M.R. *Creating a winning online exhibition: A guide for libraries, archives, and museums*. American Library Association, 2002.

42. Sandu I., Brânzilă M., Sandu I.G. *Conservarea științifică a monumentelor de piatră*. Ed. Universității Alexandru Ioan Cuza, Iași, 2009.

43. Sandu I.G., Vasilache V., Cotiugă V. Revaluation of archaeological ceramics assets under generally accepted principles of integrated scientific conservation. *International Journal of Conservation Science*, 1(4), 2010, pp. 241-247.

44. Sandu I., Vasilache V., Tencariu F.A. Cotiugă V. *Conservarea științifică a artefactelor din ceramic*. Ed. Universității Alexandru Ioan Cuza, Iași, 2010.

45. Sandu I., Cotiuga V. *Cercetarea criminalistică a bunurilor de patrimoniu și a documentelor falsificate*. Ed. AIT Laboratory Bucuresti, 2011.

46. Sandu I. *Aspecte interdisciplinare ale științei conservării patrimoniului cultural*, International Workshop Scientific, technological and innovative research in current european context, Ed. Universității Alexandru Ioan Cuza, Iași, 2013.

47. Sandu I., Sandu I.C.A. *New Interdisciplinary Aspects on Science for Conservation of Cultural Heritage (I)*. *Egyptean Journal of Archaeological and Restoration Studies*, 3(1), 2013, pp. 1-12.

48. Sandu I.C.A., Sandu I. New Interdisciplinary Aspects on Science for Conservation of Cultural Heritage (II). *Egyptean Journal of Archaeological and Restoration Studies*, 3(2), 2013, pp. 73-83.

49. Sandu I.C.A., Spiridon P., Sandu I. Current Studies and Approaches in the Field of Cultural Heritage Conservation Science. Harmonizing the Terminology in an Interdisciplinary Context, *International Journal of Conservation Science*, 7(3), 2016, pp. 591-606.

50. Spiridon P. Contributions regarding the integrated scientific conservation of the cultural heritage. PhD Thesis, Alexandru Ioan Cuza University of Iasi, Iași, România, 2017.

51. Spiridon P., Sandu I. Muselife of the life of public, *International Journal of Conservation Science*, 7(1), 2016, pp. 87-92.

52. Spiridon P., Sandu I., Stratulat L. The conscious deterioration and degradation of the cultural heritage. *International Journal of Conservation Science*, 8(1), 2017, pp. 81-88.

53. Florescu O., Sandu I.C.A., Spiridon-Ursu P., Sandu I. Integrative Participatory Conservation of Museum Artefacts. Theoretical and Practical Aspects. *International Journal of Conservation Science*, 11(1), 2020, pp. 109-116.

AUTENTIFICAREA UNEI PICTURI DE PAUL JACKSON POLLOCK

Ion SANDU^{1,2,3}, Cozmin Tudor IURCOVSCHI³, Ioan Gabriel
SANDU^{4,5}, Oana FLORESCU³, Andrei Victor SANDU^{4,5}

¹Academy of Romanian Scientists (AORS)

²National Institute for Research and Development in
Environmental Protection

³Alexandru Ioan Cuza University, Interdisciplinary Research
Institute – Science Department

⁴Romanian Inventors Forum

⁵Gheorghe Asachi Technical University of Iasi

Abstract: În lucrare s-au studiat următoarele aspecte: stabilirea autenticității unei picturi realizate în maniera pictorului american Paul Jackson POLLOCK (1912-1956) prin analiza estetic-artistică în raport cu alte lucrări de ale aceluiași autor, coroborată cu determinarea naturii materialelor picturale și a stării lor de conservare, respectiv cu evidențierea unor caracteristici arheometrice. Pictura “ *Peisaj de toamnă în pădure*”, conform stilului, modului de punere în operă și patinei de vechime este realizată între anii 1940 și 1945. Mai mult, opera corespunde vechimii materialelor picturale și a suportului din pânză, ea fiind executată în urmă cu cca 80 de ani. Expertiza estetic-artistică și cea prin tehnici multispectrale (Reflectografia IR, UV și Vis) și prin microscopie (Microscopie optica și Stereomicroscopie) evidentiază atributele unei autentificări certe ca fiind una dintre operele acestui pictor de factură expresionist-abstract.

Cuvinte cheie: autentificare, pictura în ulei, Paul Jackson POLLOCK, analiza multispectrala/relectografie IR, UV și Vis, microscopie optică și stereomicroscopie

1. Introducere

Când se are în atenție *autentificarea* unei opere de artă se analizează o serie de atribute/caracteristici, cum ar fi: perioada punerii în

operă (datarea), autorul/atelierul, arealul geografic, proprietarul/custode, peregrinări și altele. De asemenea, se urmăresc trei aspecte foarte importante: *falsificarea* - prin care se realizează un fals total sau integral, *contrafacerea* sau fals parțial – prin care se schimbă doar anumite caracteristici (adăugare sau modificare de inscripții; înlăturarea sau reformarea structurii și morfologiei materialelor de protecție, a pelucogenelor, a materiale picturale și a suporturilor; modificarea registrelor, sistemelor sau secvențelor iconografice, pe suprafețe reduse sau extinse - falsul de colportare), *furt/sustragere ilegală și comercializare* [1-6].

Astăzi asistăm și la un fenomen atipic, foarte multe colecții mari, publice sau private, deținând opere de artă sau piese arheologice false, dar care nu le declară din motive diverse, din care un loc important îl deține cel economic, care este indisolubil legat de imaginea și valoarea acestora. În general, falsul îmbracă trăsăturile definiției ale unui stil particular, care reproduce caracteristicile fidele ale unui “original autentic”, reușind foarte ușor să convingă cumpărătorii, negustorii de artă sau colecționarii. Falsul se referă nu numai la opera ca atare sau la semnătură, datare etc., dar și la alte caracteristici sau modificări, cum ar fi: ștersături, devernisări, revernisări, reintegrări structurale și cromatice, alte completări și înserări survenite în timp [5-13].

Se știe că, unele produse ale activității umane care au înmagazinat talent, creativitate și măiestrie, s-au transformat în bunuri de patrimoniu cultural, adevărate mărturii istorice, care pe lângă *elementele patrimoniale* înăscute sau reliefate la punerea în operă (vechimea, valoarea, autorul/atelierul, tehnica artistică, tehnologia de punere în operă și patina istorică), acestea au sau preiau de-a lungul vremii anumite *funcții patrimoniale* care le fac inestimabile și de necontestat din punct de vedere estetic-artistic, istorico-documentar, tehnico-științific, socio-economic și edilitar, mergând până la funcția supremă de identitate a unei comunități sau a unui individ, cea spirituală [14, 15].

După cu s-a spus, autentificarea unei opere de artă nu înseamnă doar datarea și stabilirea autorului/atelierului/școlii, ci cu mult mai mult:

determinarea traseului de la punerea în operă la colecție/muzeu, cu toate contextele sale istorice și evoluția structural-funcțională/starea fizică, estetică și de concepție, alături de o serie de atribute legate aria de punere în operă și cea de utilizare, de apartenență (proprietar/custode/galerie/muzeu), itinerarii, valoarea patrimonială etc.

În activitatea complexă de *autentificare* a operelor de artă în prezent istoricul sau criticul de artă, așa zisul expert tradițional, este neputincios fără o colaborare cu experți tehnico-științifici din domenii conexe (chimie, fizică, biologie, geologie, arheologie, antropologie etc.) [9-15].

Prin investigarea unor caracteristici arheometrice sau evaluarea celor chemometrice, cu valoare arheometrică, se realizează datarea, iar prin analiza estetic-artistică se poate stabili autorul, școala, atelierul etc. Prin utilizarea metodelor instrumentale, se determină natura materialelor și stabilesc starea de conservare a acestora sau a componentelor structurale. Prin analiza intrinsecă și exhaustivă a efectelor evolutive de *deteriorare*, care afectează starea fizică a elementelor structural-funcționale și a celor de *degradare*, care schimbă natura chimică a materialelor componente, se permite stabilirea celor două grupe de atribute: *elementele* sau *caracteristicile patrimoniale* și *funcțiile patrimoniale*, foarte importante în determinarea autenticității [14, 15].

În această lucrare s-a urmărit două aspecte importante ale autentificării: stabilirea autenticității unei picturi realizate în maniera pictorului american Paul Jackson POLLOCK (1912-1956) prin analiza estetic-artistică în raport cu alte lucrări de ale aceluiași autor, coroborată cu determinarea naturii materialelor picturale și a stării lor de conservare, respectiv cu evidențierea unor caracteristici arheometrice.

2. Partea experimentală

2.1. Prezentarea picturii

În studiu s-a luat o pictură realizată de Paul Jackson POLLOCK, care a fost achiziționată de la bunicul proprietarului în urmă cu șase ani și a fost păstrată în familie, inițial într-un dulap din depozit, alături de alte

picturi, apoi pe peretele unei camere de la mansardă/informație nesigură – există și varianta că proprietarul a preluat-o moștenire odată cu lucrurile din casa bunicului. Întrucât nu avea suficiente date despre pictură proprietarul, un colecționar din Iași, a solicitat de curând (17.10.2021) autorilor o experiză de autentificare. În acest scop, tabloul a fost preluat în custodia laboratorului nostru pentru efectuarea expertizei științifice de autentificare prin tehnici multianalitice și a celei estetic-artistice prin comparația elementelor reprezentative legate de stil, tușă, manieră de execuție etc. cu cele din diverse lucrări ale artistului, prezentate pe pagini web ale galeriilor de artă și colecții [16-20].

Pictură în stilul expresionist-abstract (Fig. 1a și b) a fost executată în culori de ulei pe suport de pânză din cânepă, cu preparație pe bază de chinovar și țincvais (paste fluide din dispersie apoasă pe bază de sineală/pigment natural albastru-azurit și oxid de zinc, având ca liant clei animal) și cu șasiu din lemn, având colțuri consolidate cu placaj multistrat. Denumirea picturii, *Peisaj de toamnă în pădure*, a fost data de autori, pe baza reprezentărilor grafice și a titlurilor date altor picturi de Paul Jackson POLLOCK.

Tehnica utilizată la elaborarea acestei picturi o regăsim la majoritate picturilor acestui artist, fiindu-i specifică: aruncarea, pulverizarea, turnarea și suflarea culorilor pe suprafața unui suport, cu sau fără preparație, urmate de nivelarea și revigorarea sau nu a vopselei (culorii). Nuanțele fiind aceleași, autentice pentru toate materiale picturale, nu sunt evidențiate intervenții de falsificare, vernisare sau restaurare, mai mult sunt sesizabile dor mici cracluri de vechime (Fig. 2a și b).



a.

b.

Fig. 1. Ansamblul pictural: a. Fața tabloului; b. Versoul tabloului, având pânza pe șasiu, cu marginile libere franjurate.



Fig. 2. Detaliu cu evidențierea zonelor lacunare rezultate din aplicare culori și a craclurilor: (a) Zone lacunare rezultate din aplicare culori sau din manipulare (colț dreapta jos); (b) zonă cu evidențierea a craclurilor de vechime (zona încercuită).

Lucrarea a fost realizată prin utilizarea pasteii sau emulsiei de culori în ulei aruncate sau împrăștate vertical/în apotemă/perpendicularmente și cu penelul, condeiul, bagheta sau spatula/cuțit. În general, autorul, după fixarea pânzei sau a unui suport rigid, cu sau fără preparație, de podea, lasă să curgă sau să cadă direct din cutii/tuburi de vopsea sau prin picurare de pe pensoane, condee sau baghete, ca într-un dans, cu o

mișcare continuă, ritmică pe direcții aleatoare 2D (curbilinar) sau unidirecționale,

Tabloul are dimensiunile de 600 x 800 mm, cu șasiu dreptunghiular pe care s-a întins pânză deasă din cânepă, având pe canturi capetele libere, franjurate exterior, folosind microscoabelor (microcapse) de fixare pe șasiu (Fig. 3).

Ca materiale picturale autorul a folosit [21-23]: verde veronese, verde china, albastru azurit, galben crom, roșu cadmiu, roșu vermillon, umbră arsă, negru ivoriu, albastru cobalt, alb de cretă, albastru chinovar/sineală, iar ca preparație pastă de sineală peste țincvais (Fig. 3).



Fig. 3. Cantul cu grundul albastru (chinovar sau sineală și liant clei animal) cu microzone lacunare din aplicare și cielele de prindere, cu exudat radial din produse de corозиune.

Tabloul nu este semnat, totuși există un detaliu cu prezența unor grafisme, în zona central spre latura de jos (Fig. 4). Paul Jackson POLLOCK are foarte puține picturi semnate [16-20].

Pe șasiul liber de pe versoul tabloului există scris cuvântul „Asomargo”, probabil meșterul care a confecționat panoul (Fig. 5).



Fig. 4. Detaliu cu evidențierea unor grafisme pe zona central spre latura de jos.



Fig. 5. Detaliu cu un înscris pe șasiu și cu starea de conservare bună a pânzei în zona șasiului.

2.2. Metode, tehnici, dispozitive și aparate implicate în expertiză

Alături de analiza vizuală cu instrumente de mărit (lupe manuale) și

stereolupa (STEREO MX4, 10X-220X) s-au folosit o serie de dispozitive și aparate mobile, de înaltă rezoluție, dintre care amintim: Reflectometru tip Document detector, cu port USB, seria HS525A. Mărire 30X cu UVA (365nm), UVC (254nm), Infrarosu (IR), Lumina Alb-albastră (470nm), Laser (980nm) un stereomicroscop și un microscop optic [24-29].

În analizele prin stereo-microscopie optică s-a folosit un microscop tip CTEPEO MX4, de producție Sankt Petersburg, la care s-a atașat un aparat foto.

În analizele prin microscopie optică s-a folosit un microscop tip Zeiss Imager a1M, care are atașat un aparat foto AXIOCAM și soft specializat. Probele au fost analizate la mărire de 50-200X în câmp întunecat sau luminos.

2.3. Comportarea probelor la prelevare și prelucrare

Pentru determinarea naturii materialelor componente (straturi picturale/vernis, policromie și preparație, suport și ancadramente) și a stării lor de conservare, precum și pentru identificarea unor caracteristici arheometrice s-au prelevat o serie de probe, îndeosebi pentru materiale picturale: vernis, culoare și preparație. În determinări, microprobele au fost folosite ca atare sau prelucrate sumar prin divizare sau șlefuire.

Materialele picturale s-au prelevat cu bisturiu din zone marginale, aflate pe canturile șasiului. S-au selectat probele reprezentative de culoare. Starea de conservare a stratului pictural a necesitat o prelevare atentă, întrucât erau casante și foarte subțiri.

3. Rezultate și discuții

3.1. Starea de conservare

Pictura are o stare de conservare bună, pe zone restrânse se evidențiază mici lacune, cracluri (Fig. 1b) și deteriorări ale pastei negre superioare, realizate prin prerlinere și picurare sub formă de grafisme (Fig. 6).



Fig. 6. Detaliu cu evidențierea deteriorărilor și a unor grafisme stânga jos.

Din cauza manipulării și etalări necorespunzătoare, suportul prezintă la capetele libere de pe șasiu o serie de deteriorări prin franjurare și efecte de coroziune la nivelul scoabelor de întindere (Fig. 7).



Fig. 7. Detaliu – versou, deteriorări și degradări: (a) franjurări ale pânzei în colțul din dreapta jos; (b) colțul stâng al șasiului consolidat cu carton multistrat și pânză franjurată.

Tabloul nu are ramă, dar sunt urme de înrămare la marginea feței, lângă canturi și pe șasiu.

Prin analiză atentă cu instrumente de mărit s-au evidențiat o serie mică de fisuri, cracluri cu restrângere/retragere a materialului pictural, cracluri de vechime (zona central, superior dreapta), lipsă de material

pictural în zona șasiului, care sunt mai pronunțate pe cantul inferior și la colțurile de jos și de sus-dreapta, dar și la muchia șasiului inferior și lateral stânga și dreapta. Cauzele sunt datorate eroziunilor la manipulare, întindere pe șasiu și înrămare. În zona cuielor există pete de difuzie radială de produși de coroziune pe fibrele textile [24-29].

Șasiul din lemn de brad este compus din platbande dreptunghiulare prin îmbinarea lor pe cele patru laturi fixate la colțuri cu triunghiuri din carton multistrat. Acesta nu prezintă atac xilofagic activ și nici tratamente anterioare de insecto-fungicizare.

Sunt vizibile doar intervenții de reîntindere pe șasiu, o fostă operație de înrămare (în prezent îi lipsește rama) și manipulări (ulterioare punerii în operă pe șasiul original).

Șasiul este vechi, dar după patină, pare a fi mai nou decât suportul din pânză grunduit cu pigmenți albastru și alb, având liant animal (clei de oase). Acesta corespunde dimensional picturii, încadrează șasiul cu excedentar de pânză, liber pe verso cu 4-5 cm față de microcapsule de fixare). În zona cuielor și microcapsulelor sunt urme de produși de coroziune difuzate în fibra textilă.

3.2. *Selectarea sistemelor de comparație*

În vederea autentificării prin analiza estetică-artistică s-au ales din diverse colecții de stat și particulare șase tablouri ale pictorului american Paul Jackson POLLOCK (Fig. 8), din care prin comparație s-au ales anumite caracteristici specifice acestui autor [16-20].

3.3. *Analiza estetică-artistică comparată*

Pictura a fost realizată pe suport de pânză din cânepă, fir normal, neuniform, cu scămoșări fine longitudinale, cu preparație pe bază de chinovar, țincvais și clei animal.

Pânza a fost transpusă pe un șasiu dreptunghiular folosind cuie mici îndoite pe lateral și microcapsule pe versou. Tehnica artistică este cea specifică acestui autor, folosind culori aruncate sau împrășcate vertical, în apotemă cu penelul, condeiul sau bagheta sub formă de picături, puncte, pete sau linii neuniforme pe direcții aleatoare 2D (curbiliniar) sau



Reflexia Carului Mare, 1946

Ochi ageri, 1946

Pădurea fermecată, 1947



Numărul 3, 1949

Numărul 12, 1949

Numărul 2, 1951

Fig. 8. Șase dintre cele mai reprezentative tablouri ale lui Paul Jackson POLLOCK în stilul expresionist-abstract.

unidirecționale, multistrat, unele picături sau pete au fost aplatizate și revigorate. Petele primare de culoare au fost întinse cu pensonul sau spatula, realizând microzone lacunare, datorită neuniformității suportului (relieful bătăturii și urzelii) [16-20].

Sistemul expresionist-abstract este reprezentat printr-un desen artistic curbiliniar neuniform, în negru ivoriu, îterpătruns de pete de culoare neagră sau umbră arsă, dispersate neomogen, suprapuse pe zone

de culori policrome, cu extensie limitată și dispunere preferențială cu efecte impresioniste, care incită imaginația privitorului.

Literatura de specialitate abundă în prezentarea și dezvoltarea ideilor acestui mare artist, care în scurta și zbucimata sa viață a lasat o opera aparte prin stilul și maniera de abordare, oscilând între haos și fractal [30-35]. Distribuția formelor, cu morfologia și textura lor redată 2D sau 3D, alături de alte caracteristici multidimensionale ale desenului au fost analizate transdisciplinarily de o serie de autori [36-40].

Cu toate ca, astfel de tablouri, care oferă interpretări și trăiri diferențiate pe segmente mici de public, totuși conform unor date de ultimă oră de la casele de licitație din întreaga lume sunt foarte apreciate valoric, având cota de bursă sau catalog fixate la peste zeci de milioane de euro.

4. Concluzii

Tabloul este original (autentic) și este realizat de pictorul American Paul Jackson POLLOCK, iar vechimea de cca 80 de ani corespunde datării picturii în perioada dintre anii 1940 și 1945, dar pentru o mai bună verificare, în sens forensic, se impune o investigație detaliată și a altor caracteristici arheometrice sau a celor chemometrice, cu valoare arheometrică (gradul de alb, abaterea cromatică a unuor culori, rata glicolizei a suportului textile, rapoarte compoziționale la pigmenți și lianți etc.), care vor face obiectul unei alte lucrări.

Bibliografie:

1. Sandu I., Negru I.C., Lupascu M.-M., Vasilache V., Chirila M. Authentication of a Painting by Rene Magritte. *International Journal of Conservation Science*, 13(Special Issue 1), 2022, pp. 1115-1132.
2. Tanasa P.O., Sandu I., Vasilache V., Sandu I.G., Negru I.C., Sandu A.V. Authentication of a Painting by Nicolae Grigorescu Using Modern Multi-Analytical Methods. *Applied Sciences-Basel*, 10(10), 2020, Article Number: 3558. DOI: 10.3390/app10103558.
3. Sandu I.C.A., Bracci S., Sandu I. Instrumental analyses used in the authentication of old paintings - I. Comparison between two icons

of XIXth century. *Revista de Chimie*, 57(8), 2006, pp. 796-802.

4. Sandu I.C.A., Vasilache V., Sandu I., Luca C., Hayashi M. Authentication of the Ancient Easel-paintings through Materials Identification from the Polychrome Layers III. Cross - section Analysis and Staining Test, *Revista de Chimie*, 59(8), 2008, pp. 855-866.

5. Sandu I., Cotiuga V. Cercetarea bunurilor de patrimoniu și a documentelor falsificate. Ed. AIT Laboratory Bucuresti (ISBN 978-606-8363-09-7), 2011.

6. Matei G. Investigarea criminalistică a infracțiunilor privind operele de artă și artefactele arheologice. Ed. Univers Juridic, București, (2010), p. 10.

7. Adam J.P. Arheologia între adevăr și impostură, Ed. Meridiane, București, 1978, pp. 29-31.

8. Arnau F. Arta falsificatorilor – falsificatorii artei (tr. din lb. Engleză). Ed. Meridiane, București, 1970.

9. Sandu I. Sandu I.C.A., Van Saanen A. Expertiza științifică a operelor de artă. Ed. Universității „Alexandru Ioan Cuza”, Iași, (ISBN 973-9272-21-5), 1998.

10. Sandu I., Vasilache V. Conservarea amprentelor formă și a urmelor materiale. Ed. AIT Laboratory Bucuresti (ISBN 978-606-8363-09), 2011.

11. Sandu I.C.A., Sandu I., Popoiu P., Van Saanen A. Aspecte metodologice privind conservarea științifică a patrimoniului cultural. Ed. Corson, Iași, (ISBN 973-8225-19-1), 2001.

12. Sandu I.C.A., Sandu I., Luca C. Aspecte moderne privind conservarea patrimoniului cultural, vol.II. Autentificarea și determinarea stării de conservare a picturilor vechi. Ed. Performantica, Iași, (ISBN 973-730-048-3 și 973-730-075-0), 2005.

13. Sandu I., Sandu I.C.A., Vasilache V., Geaman M.L. Aspecte moderne privind conservarea patrimoniului cultural, vol.IV. Determinarea stării de conservare și restaurarea picturilor de șevalet. Ed. Performantica, (ISBN 973-730-048-3 și 973-730-242-7) Iași, 2006.

14. Sandu I. Degradarea și deteriorarea bunurilor de patrimoniu

cultural, Vol. I și II. Ed. Universității „Alexandru Ioan Cuza”, Iași, (ISBN 978-973-703-341-3/978-973-703-343-7), 2008.

15. Sandu I. Aspecte modern privind conservarea bunurilor culturale, Vol. V. Identificarea materialelor picturale. Ed. Performantica, Iași, (ISBN 978-973-730-389-9), 2008.

16. Varnedoe K., Karmel P., Pollock Jackson. Essays, Chronology, and Bibliography. Exhibition catalog. The Museum of Modern Art (ISBN 978-0-87070-069-9), New York, 1998, pp. 315–329.

17. Solomon D., Pollock Jackson. A Biography. Cooper Square Press (ISBN 9781461624271), 2001, pp. 15–16.

18. Polcari S., Orozco and Pollock. Epic Transfigurations. American Art the Journal of the Smithsonian American Art Museum, 6(3), 1992, pp. 37–57. doi:10.1086/424159.

19. Sweeney J. Catalog – Introduction. Pollock's First Exhibition, New York, 1943.

20. Naifeh S.W., Smith G.W., Pollock Jackson. An American Saga, C.N. Potter (ISBN 978-0-517-56084-6), 1989.

21. Custer L.A.W. Pigment Could Undo Pollock, The Harvard Crimson, 2007.

22. Landau E.G. Jackson Pollock's Mural. The Transitional Moment. J. Paul Getty Museum (ISBN 9781606063231), Norway, 2014.

23. Friedman B.H., Pollock Jackson. Energy Made Visible, (1 ed.). Da Capo Press (ISBN 978-0-306-80664-3), New York, 1995.

24. Dupuis G., Menu M. Quantitative characterisation of pigment mixtures used in art by fibre-optics diffuse-reflectance spectroscopy. Applied Physics A-Materials Science & Processing, 83(4), 2006, pp. 469-474.

25. Lorusso S., Vandini M., Matteucci C., Tumidei S., Campanella L. Anamnesistorica ed indaginediagnostica del dipinto ad olio su tavola „*Madonna con bambino e santi Girolamo e Caterina da Siena*” attribuibile a Domenico Beccafumi (1486- 1551). Quaderni di Scienza della Conservazione, 2003, pp. 47-68. <https://www.researchgate.net/publication/266796133>.

26. Cristache R.A., Sandu I.C.A., Budu A.M., Vasilache V., Sandu I. Multi-analytical Study of an Ancient Icon on Wooden Panel. *Revista de Chimie*, 66(3), 2015, pp. 348-352.

27. Sandu I.C.A., Bracci S., Sandu I., Lobefaro M. Integrated Analytical Study for the Authentication of Five Russian Icons (XVI-XVII centuries). *Microscopy Research and Technique*, 72(10), 2009, pp. 755-765. DOI: 10.1002/jemt.20727

28. Cristache R.A., Sandu I.C.A., Simionescu A.E., Vasilache V., Budu A.M., Sandu I. Multianalytical Study of the Paint Layers Used in Authentication of Icon from XIXth Century. *Revista de Chimie*, 66(7), 2015, pp. 1034-1037.

29. Macchia A., Aureli H., Colasanti I.A., Rivaroli L., Tarquini O., Sabatini M., Dattanasio M., Pantoja Munoz L., Colapietro M., La Russa M.F. In Situ Diagnostic Analysis of The Second Half of XVIII Century „*Morte Di Sant'orsola*” Panel Painting Coming from Chiesa Dei Santi Leonardo E Erasmo Roccagorga (Lt, Italy). *International Journal of Conservation Science*, 12(4), 2012, Pp. 1377-1390.

30. Taylor R.P. Order in Pollock's Chaos. *Scientific American*, 287, 2002, pp. 116–121.

31. Rehmeier J. Fractal or Fake? *Science News*, 171, 2007, pp. 122–123.

32. Taylor R., Micolich A., Jonas D. Fractal analysis of Pollock's drip paintings. *Nature*, 399(6735), 1999, pp. 422-422, DOI10.1038/20833.

33. Coddington J., Elton J., Rockmore D., Wang Y. Multi-fractal Analysis and Authentication of Jackson Pollock Paintings. *Proceedings SPIE*, 6810, 2008, Article Number: 68100F.

34. Redies C., Hasenstein J., Denzler J. Fractal-Like Image Statistics in Visual Art: Similar to Natural Scenes. *Spatial Vision*, 21, 2007, pp. 137–148.

35. Mureika J.R., Dyer C.C., Cupchik G.C. Multifractal Structure in Nonrepresentational Art. *Physical Review E*, 72, 2005, Article Number: 046101.

36. Lee S., Olsen S. B. Gooch, Simulating and Analyzing Jackson Pollock's Paintings. *Journal of Mathematics and the Arts*, 1,2007, pp. 73–83.

37. Al-Ayyoub M., Irfan M. T., Stork D.G. Boosting Multi-Feature Visual Texture Classifiers for the Authentication of Jackson Pollock's Drip Paintings. *SPIE Proceedings on Computer Vision and Image Analysis of Art II*, 7869, 2009, Article Number: 78690H.

38. Alvarez-Ramirez J., Echeverria J. C., Rodriguez E. Performance of a High-Dimensional R/S Analysis Method for Hurst Exponent Estimation. *Physica A*, 387, 2008, pp. 6452–6462.

39. Alvarez-Ramirez J., Ibarra-Valdez C., Rodriguez E., Dagdug L. 1/f-Noise Structure in Pollock's Drip Paintings. *Physica A*, 387,2008, pp. 281–295.

40. Graham D.J. Field, Variations in Intensity for Representative and Abstract Art, and for Art from Eastern and Western Hemispheres, *Perception*, 37, 2008, pp.1341–1352.

NICOLAE DABIJA ȘI VALERIAN DOROGAN
ctitori ai monumentului *OBÂRȘIA MIORIȚEI*

Constantin Tudose
Etnograf, c. Cașin, jud. Bacău



Două personalități distincte ce ne-au trecut pragul porților cu trei stâlpi și acoperiș, împreună. Ne-au cinstit cu gândurile curat românești și sufletele iubitoare, strămoșeasca vatră a satului Cașin, de la

poalele Carpaților.

Pe ambii i-am cunoscut încă de la ediția a IX-a a manifestării „*Cucuteni 5000 Redivivus: științe exacte și mai puțin exacte*”, din anul 2014, desfășurată la Chișinău. Cu acea ocazie, la una dintre secțiuni, a fost prezentată și cartea despre Cașin și cășuneni: „*Porțile de lemn ale satului, Porțile sufletului*”. Am reținut de atunci câteva remarci ale celor doi. Astfel, academicianul Nicolae Dabija ținându-mi la piept lucrarea, a spus în plenul lucrărilor că „[...] este o carte monumentală a românismului”. Confratele său, Valerian Dorogan, m-a luat pe după umeri zicându-mi: „*Tare trebuie să fie grozav satul acesta, pe care-l arăți duminică în carte, oare am să-l văd și eu vreodată?*”

A vrut Dumnezeu de l-au văzut, și nu numai o dată, iar pentru prima oară, sâmbătă, 15 august 2015, cu ocazia „*Zilelor Satului Cașin*”. Dimpreună cu cercetătorii etnografi, universitarii, oamenii de cultură și oficialii prezenți, cei doi au vizitat centrul etnografic, unde au putut admira obiecte, unelte ce țin de prelucrarea tradițională a lemnului precum și frumuseți textile realizate de harnicele cășunence (fig. 1).

Am plecat cam pe fugă, dintre exponatele dragi nouă și mult apreciate de vizitatori, dar programul ne impunea un anumit ritm ce trebuia musai susținut. Urma să mergem pe o uliță a satului, unde se aflau

multe porți de lemn cu trei stâlpi și acoperiș, lucrare țărănească devenită faimă a satului.



Fig. 1. Obiecte prezentate în centrul etnografic, c. Cașin.

Spre lauda lor, mai bine spus, spre marea laudă și cinste a lor, toți, dar absolut toți cei întrebați dacă ne primesc în curtea lor, si-au deschis porțile și sufletele în acest demers nemaivăzut și nemaiauzit în satul nostru. S-au muncit harnicele cășunence, s-au zdruncinat făloșii cășuneni și a ieșit superb, peste toate speranțele sau cum s-or mai fi numit nădejdlile din zecile de mii de gânduri ale noastre.

Omeniți de cășunenii trăitori pe acea uliță, cei doi, împreună cu toți oaspeții, iarăși au fost „*luați pe fugă*” și duși așijderea la „*Parada*

căruțelor cu coviltir”. Manifestare unică în România, această dovadă de prețuire a actualei generații față de vrednicii înaintași cărauși, se ținea și din fericire se mai ține de-a lungul drumului principal ce străbate satul.



Fig. 2. Oaspeții în curțile gospodarilor cășuneni.

Un obol adus de noi, ocupației practicate veacuri la rând de cășuneni, desfășurarea căruțelor cu coviltir a fost mult apreciată de cei de față. Academicianul Nicolae Dabija și confratele său, prorectorul Valerian Dorogan, m-au tras de mânecă zicându-mi: „*Strașnică treabă faceți dumneavoastră aici, nu sunt cuvinte să putem spune mai multe, strășnică treabă faceți, fraților!*”

Am primit cu toții pe „*osteniții*” cărauși la finalul paradei, în fața Primăriei. Iar ca încântarea noastră să fie completă, tot atunci, satul Cașin a fost primit în categoria „*Cele Mai Frumoase Sate ale României*” din care, la acel moment mai făceau parte alte 45 de localități.

Fiind o festivitate, au vorbit și cercetătorii etnografi, uimiți de autenticitatea comorilor acestui sat. Ei au evidențiat valoarea elementelor

etnografice aflate *in situ*, la început de mileniu trei. Surpriză și bucurie mare vedeam pe fețele oamenilor din Cașin.

Împărtășeau

bucuria noastră și

frații din Basarabia. Iată câte ceva din ce ne-a zis cu acea ocazie istoricul, publicistul, poetul, academicianul Nicolae Dabija:

„Marele Nichita Stănescu, când a fost la Chișinău spunea „Am făcut cel mai lung drum din viața mea, ca să ajung de acasă – acasă”. Bine v-am găsit, dragi locuitori ai satului Cașin! Noi aici suntem acasă, chiar dacă am trecut o graniță! Sunt pentru prima dată în satul dumneavoastră și m-am convins de un lucru, sau așa gândesc eu. Dumnezeu când a intenționat să facă Raiul, a făcut o mică repetiție și i-a ieșit Cașinul, cel puțin așa cred eu. Dacă vreți să vedeți cum arată poarta raiului și nu aveți cartea domnului Tudose, iată poarta de aici. Eu cred că la fel de frumos arată. Dar să nu vă mirați că unii de la Cașin pleacă la domnul, înainte de a împlini o sută de ani. Acolo sunt chemați să facă porți la rai. Doresc să le mulțumesc celor care au organizat, îi cunoașteți dumneavoastră, celor care ne-au primit așa frumos în curțile lor și ne-au ospătat! A fost o surpriză minunată ieșirea pe acea uliță. Ne-am convins că ospitalitatea de la Cașin este dumnezeiască față de ce știam noi. N-am mai participat niciodată la o astfel de întâlnire cu satul românesc.

Aici, de la Cașin, a pornit în lume, așa cum spunea romanistul spaniol Luis Cortez, cea mai frumoasă poemă pastorală a lumii, Miorița. Ea a fost auzită pentru prima dată la 1846 de basarabeanul Alecu Russo. Noi am venit acum din Basarabia, o delegație mare să mai culegem o Mioriță. Și am vrea ca această Mioriță culeasă de noi s-o ducem în



Fig. 3. Parada căruțelor cu coviltir.

Basarabia, în care cei trei păstori se împacă și nu conspiră unul împotriva altuia.

Miorița ne aparține deopotrivă, și noi am supraviețuit dincolo de Prut, tot cu Miorița, cu baladele noastre și cu limba română. Vă spuneam că în Basarabia limba română este vie. Ea trăiește. Să ne ajute Cel de Sus și să ne rugăm de o parte și de alta a Prutului, ca între noi și noi să nu mai fie sârmă ghimpată. Să fim o țară așa cum a fost pe timpul lui Ștefan cel Mare, Mihai Viteazu, așa cum a fost la 1918, când primii care au spus «Noi vrem să ne unim cu țara!» au fost basarabienii și împreună au fost. Tot un basarabean, care era mitropolitul Olteniei, Nestor Vornicescu, a spus o frază la un Congres al refugiaților «Nu ne merge bine în țară, pentru că nu am făcut unirea. Să facem unirea și Dumnezeu va face să ne meargă bine! Să facem unirea, dragi prieteni și să vedeți ce bine ne va merge. România și Basarabia să devină o singură țară, așa cum a lăsat-o bunul Dumnezeu!».

Emoționant peste poate a fost discursul academicianului Nicolae Dabija. Rostit acolo în vatra satului Cașin, unde nu s-au auzit până atunci expresii, care să trezească fiori și simțiri patriotice de o așa factură și de la un așa nivel, a stârnit emoție adâncă în rândul cășunenilor adunați lângă poarta de lemn cu trei stâlpi și acoperiș, din centrul satului.

Ne-au cântat și încântat mai apoi „*Haiducii*” din Costești. Fiecare melodie de-a virtuozilor a mers la sufletul celor care îi sorbeau din priviri, pe frații ce-și cântau dragostea, nădejdea și dorul de țara mamă.

S-au încheiat cum nu se poate mai bine ceremoniile din centrul comunei și așa cum am mai spus, n-a fost nici atunci timp să-mi tihnească și să închid în mine pentru ceva clipe binele, fericirea și veșnicia care, după a mea simțire, dădea târcoale prin satul meu natal, atunci în miez de vară, cătând suflete pereche în vatra strămoșească.

Trebuia să mergem, să urcăm la cumpănă de baladă, de unde porneau cele două *drumuri ale oilor*. Unul consacrat, cunoscut foarte mult, scriindu-se îndeajuns despre el și anume cel de pe Valea Șușiței. Celălalt, neștiut, nevorbit, nescris și care se insinua în programul manifestării noastre într-un mod mai mult decât evident, cel de pe Valea

Cașinului. Realizat în premieră cu un așa număr de participanți și de o așa calitate, traseul și etapele respective s-au realizat cumva invers curgerii apelor, dar firească, către o ascensiune de aproape o mie și ceva de metri. Ineditul istorico-mioritic, dificultatea lui pentru mijloacele auto folosite, frumusețea răpitoare a acestuia se împleteau fel și chip în privirea și pe fața participanților. Deasupra și în mintea mea plană, înspăimântător aproape, spectrul ploii. Dătătoare de spor, aceasta la vremea și în locul respectiv, putea să compromită totul.

Și, la munte plouă des și mult, nu-i așa?

Se pornise „*nunta*” și ea trebuia să meargă înainte, așa că am plecat cu sentimentele respective la purtător să bifăm punctul din program intitulat: „*Deplasare în Poiana Zboina, singurul loc de pe harta geografică a României unde se întâlnesc ținuturile celor trei personaje din balada populară Miorița*”.

Din localitatea Scutaru am parcurs un drum forestier destul de bun, cu peisaje de poveste, până la *Poiana Înțărăitoare*, de unde începea traseul de ascensiune, ca să folosesc termeni din turismul montan.

Întâiul popas, care mi-a dat prilejul să am și o primă răsuflare de ușurare, din ciclul spaimă de ploaie, a fost în locul numit „*Masa lu' Vodă*”. Cunoscut, sub această denumire de câțiva oameni de pe Valea Cașinului, dar mai ales de silvicultori, legenda spune că aici făcea popas domnitorul Gheorghe Ștefan în trecerea lui către Transilvania.



Fig. 4. *La Masa lu Vodă spre Monumentul Mioriței.*

Am plecat mai departe, cumva înghesuțiți, pentru că unele dintre mijloacele de deplasare la care apelasem n-au trecut testul dificilului drum. Continuând traseul pe povârnișul muntelui, am ajuns în Poiana Zboina, loc bun pentru amplasare de stâne, ceea ce s-a și întâmplat de

altfel, în multele veacuri scurse de când păstoritul devenise ocupație de căpătâi pentru trăitorii Văii Cașin. La marginea acestei poieni, surprinzătoare prin întindere dar și prin situarea într-un masiv împădurit, se află Fântâna lu' Ferdinand, unde am zis eu să ne astâmpărăm setea și să ne cinstim un alt ilustru înaintaș.

Regele Ferdinand a fost prezent în acest ținut pe timpul operațiunilor din Primul Război Mondial, când a îmbărbătat de la înălțimea rangului, dar și din toată inima sa, pe ostașii români ce-și apărau glia, chiar dacă luptau împotriva țării sale materne.

Era soare. Îmi trecuse spaima de ploaie și în susurul apei din vârful de munte le-aș fi vorbit mult oaspeților și aș fi stat și eu la popas să-mi răcoresc gura, să-mi astâmpăr setea cu apă și să-mi umplu sufletul de binele și frumosul ce-l vedeam pe chipurile oaspeților ajunși la cumpănă de... ținuturi.

Dar eu, nu și nu!

Mai aveam câteva sute de pași și ceva inedit de făcut.

Fiind pe o culme, porțiunea de drum rămasă se prezenta mult mai bine pentru drumeții nepricepuți în ale muntelui decât cea de pe parcursul de ascensiune. Am părăsit pădurea mare (cum spun silvicultorii) și printr-o plantație de rășinoase cu vârsta de zece, cincisprezece ani, cu zmeuriș bogat de o parte și de alta, de nu-i puteam urni din loc pe oaspeții noștri (cei mai mulți dintre ei trăitori la bloc), am ajuns la...

Cu greu, cu mare greu s-au ostoit drumeții întru Miorița din a fotografia și de a se fotografia lângă trunchiul de stejar ce puncta fizic, locul de început, răspântia



Fig. 5. Monumentul Mioriței. Poiana Zboina.

ținuturilor de baladă.

Simțeam nevoia să zic, la jumătate de august 2015, să motivez, de s-ar fi aplecat vreun inginer sau vreun topometrist, și-ar fi descoperit că punctul, locul unde tehnic se întâlnesc acele ținuturi nu este fix, milimetric, la întretăierea acelor drumuri de culme unde se află monumentul și am subliniat acest fapt atunci și acolo.

M-am gândit însă că spiritul baladei și mai ales statutul acesteia la jumătatea celui de-al doilea deceniu din mileniul trei, îmi va îngădui aceasta. Îmi doream totodată ca în acea notă de sinceritate și unicitate ce caracteriza evenimentul, să spun ceea ce este corect, așa că, din memorie, cam astfel s-au rostogolit emoționantele mele ziceri:

De aici, din locul de întretăiere a celor trei ținuturi de baladă, la o săgeată slobozită din arcul Măriei Sale, regăsim Ținutul Baciului Vrâncean, cu frământații munți ai Vrancei, de pe teritoriul comunelor Tulnici și Soveja. La un trap de cal se află mănoasele pășuni ale bogaților oieri din Brețcu, județul Covasna, care aparțin de Ținutul Baciului Ungurean. Cele două ținuturi, mai înainte descrise și contopite de-a lungul timpului, își revarsă privirea și dorința (ca în baladă), către minunata Vale a Cașinului, care-i totuna cu Ținutul Baciului Moldovean. În fața acesteia, chiar și poetul necunoscut n-a avut alte cuvinte și expresii s-o caracterizeze, spunând și privind către Ceahlău, „*Un picior de plai / O gură de rai*”.

Le-am mai zis celor ce mă ascultau, că marele imperii și-au marcat și identificat un loc al lor, central, originar, socotindu-l miezul universului, construind acolo temple, sau pur și simplu punând o piatră (denumind-o sau nu *ombiliculus mundi*, sau fundamentală), considerând acel loc centrul lumii, al universului. Noi să nu facem nimic pentru balada noastră națională? Atunci să punem măcar un trunchi de lemn cioplit pe trei părți, după mintea mea și priceperea meșterului și să marcăm astfel un loc unic de pe harta geografică a României.

Eu credeam că astfel se realizează introducerea unui element fizic, nemaiîntâlnit în acea ecuație preponderent filozofică ori metafizică a baladei noastre naționale, la început de mileniu trei.

Am mai spus auditoriului că cele trei fețe ale trunchiului de stejar făceau fără tăgadă trimitere la tripticul mioritic. Având câte un ciobănel de fiecare parte, cu puține oi alături, dar cu multe în baladă și în realitate, simbolistica dorită cred că era evident reprezentată. Am vrut să rămână muchiile rotunde, domoale, între cele trei fețe, așa încât, sugestia finală de o singură turmă și nu numai, să fie insinuată mai bine.

În treimea superioară, meșterul sugerează excelent contopirea, existența finală într-un singur tot, tripticul devenind unul și atât. Forma ascuțit piramidală și încadrarea acesteia de cele trei brațe aparent fragile dacă raportăm la masivitatea trunchiului, putea sugestiona atât ascensiunea, cât și atingerea țelului, precum și arderea (păcatele, etapele vieții etc.) și la final, întâlnirea cu divinitatea într-un loc mai puțin clar, poate într-o altă existență.

Pe cele trei fețe a fost loc și de stilizarea unor arbori forestieri din trei specii principale diferite: brad, fag și bineînțeles, stejar.

În treimea de jos, prin cioplirea lemnului, am denumit marele eveniment religios trăit în acea zi și de credincioșii ortodocși ai satului Cașin, în graiul secular al acestora, **STĂMĂRIE**.

Iar pentru că așa-i stă bine unei comunități când vrea să ctitorească ceva, am urcat acolo cășunenii, nu numai cu autoritățile ci și cu preotul satului care a oficiat, în vârf de munte, sfințirea acelui monument. A continuat cu o predică din care redau următorul pasaj:

Cei care ne critică, spun că avem în sânge crima și nu este așa. [...]

Blestemul acesta al neamului nostru, care la vremi de ispită, uneori prin trădare, alteori prin lașitate se face simțit. Aceste lucruri trebuie să piară!

I-am mulțumit preotului paroh din Cașin pentru slujbă, dar și pentru cuvintele de după aceasta. A urmat cu o zicere profundă și profesională „*baciul vrâncean*” adică profesorul Constantin Macarie din comuna Soveja, județul Vrancea. Un „*mioritolog*” de excepție și unul dintre „*vinovații*” după a mea părere pentru că balada Miorița atârna cam mult, chiar și la început de mileniu trei, către Soveja. Minunata sa pledoarie pentru remitzarea Mioriței s-a încheiat cam așa: „*De fapt, ce*

face inițiatorul, bunul nostru prieten? Este o provocare. Aici ne-a urcat să ne arate adevăratul << picior de plai/ gură de rai >>. Aici înțelegem noi foarte bine adevărata metaforă a Mioriței << picior de plai / gură de rai >>”.

„Baciul ungiurean”, adică doctor Adrian Boroș, din localitatea Brețcu, județul Covasna, ne-a împărțit bucuria că a ajuns la culme de baladă. De aici, strămoșii săi, celebrii oieri brețcani, hotărau dacă să-și continue transumanța începută de Sfântul Dumitru către bălțile Prutului, Nistrului sau chiar ale Niprului apucând pe Valea Șușiței (baciul vrâncean) ori pe Valea Cașinului (baciul moldovean). Sigur hotărau bacii



Fig. 6. Nicolae Dabija la Monumentul Mioriței.

și scutarii lor ceea ce era mai bine pentru ei și turmele lor.

Dintre ctitorii prezenți, cu mare așteptare, considerație și respect a fost ascultat domnul academician Nicolae Dabija și cred că este bine să

consemnăm cât mai mult din spusele dumnealui, de atunci și de acolo.

A început prin a se adresa preotului: „Vreau să vă contrazic un pic, părinte. Și ceea ce vreau să vă spun eu este în apărarea Mioriței. Vă imaginați dumneavoastră că ciobanul moldovean, care știa ce-i pus la cale, nu putea pune mâna pe o bătă să se apere sau să-i omoare pe amândoi? Dar eu fac o paralelă între destinul ciobanului moldovean și Iisus Hristos. Iisus Hristos, care a făcut atâtea minuni n-ar fi putut să facă încă una și să-și lichideze toți dușmanii, pe cei care L-au bătut în cruce? El însă se pregătea pentru minunea cea mare, Învierea. Fără răstignirea Lui, n-ar fi avut loc acea mare Minune, celelalte minuni ar fi dispărut în timp. De aceea am fi avut un cioban care și-ar fi lichidat dușmanii. Am fi avut o altă baladă și cea datorită căreia suntem aici, n-ar fi existat. Noi am supraviețuit cu această baladă. Este un element

creștin, dar eu găseam și un element dac, pentru că dacii mureau râzând, resemnați. Este ceva extraordinar legat de aceasta. Din graiul dac se păstrează o sută cincizeci și șase de cuvinte. majoritatea sau chiar foarte multe dintre acestea se regăsesc în această baladă (baci, mioară, fluiier etc).

Întâmplător, oare? Eu cred că balada a existat de mult, dintotdeauna, așa zice. Știți ce scria Herodot despre daci: «Dacii erau un popor ce alcătuiau țara cea mai întinsă și nu se înțelegeau între ei.» Țara fiind mai ales fărâmițată. Cred că balada noastră, inițial suna altfel: *Iată vin în cale, / Se cobor la vale, / Trei turme de oi, / Cu trei ciobănei. / Unu' este dac, / Altu' este trac / Și celălalt este get. De aceea, în istorie noi am avut mereu de suferit. Dar această resemnare creștină, părinte, ne-a făcut să supraviețuim. Pentru că imaginați-vă dumneavoastră că nu eram mioritici. Peste noi au trecut zeci de popoare barbare. Și că ne-am fi luptat cu fiecare dintre acestea, atunci categoric dispăream din istorie, ca și alții, de altfel. Dar această resemnare a noastră, combinată cu tăria de caracter au făcut să putem zice că «apa trece, pietrele rămân» sau apa trece, pietrele român. Așadar, au trecut popoarele și vremurile, dar românii au rămas.*

Balada Miorița, despre care Luis de Cortez, un mare romanist spaniol spunea că este cea mai frumoasă baladă păstorească a lumii, este, pentru că este așa cum este!

Acu', iaca noi, ia uitați-vă ce loc minunat între aceste trei ținuturi. Să susținem cu toții, să trimitem această inițiativă a omului extraordinar care este Constantin Tudose și guvernului și președintelui, ca aici să facem un monument nu de treizeci de metri ca la Soveja, ci unul de cinci sute de metri, să se vadă și din Basarabia și din toate hotarele pământului românesc. Aceasta și pentru că Miorița, așa cum a fost percepută și azi, aici, nu este balada care ne desparte pe noi, cei care vorbim aceeași limbă și simțim istoria așa cum o simțim noi. Aici este locul care ne unește și această baladă trebuie să ne unească și să fim frați.

Eu vă mulțumesc că ne-ați invitat pe noi, basarabeni, la Obârșia Mioriței!

Vă spun sincer că pentru prima dată în viața mea, aici, m-am gândit la Miorița altfel. Ea trebuie citită și să știți domnule Tudose, meștere, că monumentul dumneavoastră se vede, se simte în inimile tuturor românilor, chiar dacă nu are înălțimea vehiculată de mine. Alcătuirea noastră ca popor este minunată și să fim fericiți că avem o capodoperă așa cum este Miorița. Multe popoare ar fi vrut să o aibă, dar nu o au.

Noi însă o avem, să fim demni de ea!

Dumneavoastră, cei care ați făcut această manifestare, sunteți demni și meritați să vă mândriți!”.

Splendid mesaj!

A venit ca un corolar și am socotit că nu mai trebuie să zic nimic, decât să lăsăm „Obârșia Mioriței” acolo, la locul ei.

Îmi închipui acum că nu există nimic dincolo de al nouălea cer, atunci când încerci o satisfacție incomensurabilă. Așa ar fi meritat să gândesc și atunci, la finalul ctitoririi monumentului de cultură populară, „Obârșia Mioriței”, acolo la cumpănă de baladă.

A doua zi, 16 august, în cea mai veche clădire administrativă a satului, școala veche, creație a excelenței administrației școlare a ministrului Spiru Haret, s-a desfășurat simpozionul „Obârșia Mioriței – moment și monument întru perenizarea sufletului românesc”. Au participat ctitorii monumentului de cultură populară aflat la culme de baladă precum și mulți iubitori de literatură. Multe și frumoase au fost luările de cuvânt, dar limitările firești și tema acestui material mă face să mă opresc la zicerile poetului Nicolae Dabija:

„Tatăl ceresc a avut un singur fiu. N-ar fi putut Dumnezeu să-Și apere Fiul? N-ar fi putut Dumnezeu să-i lovească cu fulgere, cu trăsnete pe cei care-i băteau Fiul în cuie? Ar fi putut, dar destinul nostru ar fi fost altul. Prin sacrificiul Fiului Său, El ne-a schimbat pe toți.

Iată care este și sacrificiul păstorului din Miorița. Acesta este Iisus-ul nostru românesc. Iată despre ce trebuie să vorbim. După aceea,

resemnarea nu cred că este lucrul cel mai grav. Peste noi, peste poporul român au trecut, în primul mileniu de după Iisus Hristos, peste 50 de popoare migratoare. Închipuiți-vă că am fi stat cu sabia în mână în fața fiecăruia dintre acestea! Am fi dispărut din istorie. Noi însă, resemnați, așteptam să plece. Până veneau alții, parcă ne refăceam și în felul acesta am supraviețuit ca popor, ca limbă, ca istorie. Continuitatea noastră se datorează acestei atitudini. Oamenii lași ne impută acest lucru. Ori noi avem un proverb care spune: «Apa trece, pietrele rămân» Noi suntem pietrele și am rămas, am rămas inclusiv cu Miorița.

Ce vârstă are Miorița?

Aceasta ar fi și în comparație cu denumirea Simpozionului Cucuteni 5000 Redivivus. Și este încă o ocazie să-i mulțumim domnului rector care are o contribuție deosebită la existența acestei manifestări științifice pe teritoriul românesc. Continui paranteza, pentru că, vedeți de ce acest simpozion nu se face la o universitate, unde este facultate de istorie, sau facultate de literatură și se face la o universitate tehnică, pentru că sunt niște oameni uniți acolo, care au o deschidere spre cultură, spre istorie.

Domnul rector mă întreba de vârsta Mioriței. Ei bine, îndrăznesc să spun în această sală că ea este de o seamă cu civilizația Cucuteni, are 5000 de ani. Este un poem orfic. Resemnarea în fața morții este unul din indiciile poeziei orfice. Eu i-aș zice poet zamolxim.

Ce spune Zamolxis?

Să murim răsând.

Ce spune păstorul din Miorița?

Resemnare în fața morții. Este moartea-nuntă, nu-i așa?

După aceea, din vechiul grai al dacilor au rămas 156 de cuvinte. Cum se face că foarte multe dintre acestea se regăsesc în ocupația păstorilor? Astfel sunt conținute în balada populară Miorița cuvinte dacice: baci, fluier, mioară, brad, brâu, corniță, bârsană, laie etc.

Părerea mea este că acest poem a fost alcătuit inițial în limba veche a dacilor. Noi am vorbit o limbă protoromană, o limbă latină coruptă, după aceea protoromână. Și abia apoi română. Balada a fost

adaptată la cuvintele înțelese ale timpului. Au fost variante și în dacă, în latina populară, în protoromână și s-a ajuns la varianta pe care o cunoaștem cu toții. S-a trecut prin etape și este de reținut că niciodată Miorița nu a fost tradusă și nu poate fi tradusă. Ea a fost adaptată. Eu cred că această baladă, pe timpul vechii Dacii, suna cam așa: Iată vin în cale / Se cobor la vale / Trei turme de oi / Cu trei Ciobănei. / Unu este dac, / Altu este trac, / Și unu este get. Și atunci puneau la cale unii împotriva altuia, pentru că Herodot spunea: «Al doilea popor ca întindere după inzi (indieni) era poporul trac... Acest popor are însă un mare defect – nu este unit”.

Faptul acesta trebuie să fie pentru noi ca un exemplu. Noi am participat la dezvelirea unui monument semnificativ, pentru că a adunat trei ținuturi în jurul lui. Acest monument trebuie să se vadă și să se simtă peste tot unde se trăiește românește. Astfel, Miorița își îndeplinește misiunea de a ne aduna, cotropindu-ne cu sentimentul de frățietate.

Din păcate și eu spun cu tristețe acest lucru, balada continuă în Basarabia. Nu știu dacă dumneavoastră cunoașteți, dar în timpul celui de-al Doilea Război Mondial basarabienii luptau contra basarabenilor, fiind mobilizați în tranșee opuse. Și mai nou, în războiul din Transnistria, separatiștii au pus în prima linie moldovenii trăitori în acea regiune, ca să puște în frații lor, sau aceștia să tragă prima dată în ei. Cei care au refuzat să deschidă focul au fost împușcați în pădurea de la Parhani. Dacă dincoace de Prut aveți Pădurea Spânzuraților, noi avem Pădurea Împușcaților.

Iarăși din păcate, această dramă a noastră continuă, când frații nu se au ca frați. În situația actuală, pentru a rezolva tragedia poporului român, granița de pe Prut trebuie să cadă prin lucrări ca cea de ieri și azi, precum și prin acest extraordinar monument.

Pentru că în această sală sunt politicieni de rang înalt, eram undeva la o întâlnire unde se aflau un senator din România și un deputat din Republica Moldova. La îndemnul meu că depinde de ei să fim împreună, mi s-a răspuns cam așa, din partea senatorului român: Vedeți dumneavoastră, nu este conjunctura politică favorabilă, iar deputatul

moldovean: Da', ce o să zică Moscova? Dacă noi vrem să ne unim cu noi, nimeni nu va putea să ne împiedice. Îmi aduc aminte de o povestire, de o întâlnire a lui Nicolae Sulac, mare om de spirit. Acesta s-a dus la un ministru și i-a zis:

– Ajută-mă, tovarășe ministru!

– Nu se poate!

– Fii om, tovarășe ministru!

– Nu se poate!

Eu bănuiesc așa, în sinea mea, că oamenii politici sunt și ei oameni, dar până vor decide ei unirea noastră, zic să o facem noi. Iată, la acest simpozion inedit și minunat, unirea s-a petrecut. Uitați-vă cum domnul Tudose, cu domnul Macarie, cu domnul Boroș parcă se cunoșteau de când lumea. Fără nicio pregătire ne-am unit în cuget și simțiri, deși între noi și noi stau distanțe și granițe. Ca o contrapondere în această ecuație a unirii vă citez dintr-un ministru de la București, care aflat la Chișinău ni se adresa: Salut pe sora noastră, Republica Moldova! N-am răbdat și i-am zis: Domnule ministru, cum poate fi cineva soră cu mama ei? Noi nici frați nu suntem, noi suntem aceeași. Noi suntem ca mâna dreaptă cu mâna stângă. Mi-a spus după final respectivul că el face politică și...

În Moldova, e și mai grav. Eu fiind acuzat că lupt împotriva statalității. Așa că am avut șapte procese pentru că afirm cum că la 1812 Moldova istorică a fost ruptă în două. Am fost acuzat, după o zicere de felul că, în 1940 U.R.S.S. a cotropit Moldova, că iar conspir contra statalității...

Eu reamintesc că aproape toate antologiile noastre încep cu această baladă. Odată scoasă din manuale, din programa școlară, din antologiile moderne, noi devenim brusc un popor fără valoare, foarte sărac pentru că după Miorița va urma Eminescu.

Trebuie să ne apărăm Miorița. Luis de Cortez, un mare romanist spaniol a spus următorul lucru: Balada populară românească Miorița este una dintre cele mai frumoase poeme păstorești ale lumii. Iar nouă ne este rușine de acum să ne acceptăm valorile. Noi trebuie să ne merităm

Miorița. Să fim demni de ea. Să fim mândri că această baladă este totuna cu limba română și poporul nostru”.

Atunci am îngăimat și eu câteva ziceri după magistrala vorbire, dar nisipul din clepsidră își urma cursul marcând fără sincope trecerea timpului, iar după excelentul orator urmau alți oaspeți dornici să vorbească despre Obârșia Mioriței, despre demitizarea și remitizarea baladei naționale.

Este nedrept, dar în acest material mi-am propus să fac referire la doi oameni ce au picurat suflet basarabean pe meleagurile mioritice ale satului meu, așa că să mă ierte cei necitați.

După o pauză binemeritată, în după-amiaza aceleași zile, au continuat lucrările simpozionului găzduit în premieră la Cașin. S-au predat adevărate lecții de trăire întru Miorița, s-au adus pitorești argumente din partea celor trei „baci”, argumente toponimice, elemente inedite de istorie literară și câte și mai câte.

Purtătorul de microfon, de fapt învățăcelul din mine n-a pierdut ocazia și l-am rugat pe maestrul Nicolae Dabija să dezvolte o informație ce sigur îmi va folosi ca argument în „gâlceava” cu „baciul” vrâncean.

Nu s-a lăsat rugat și a început prin a-i mulțumi rectorului Universității Tehnice din Chișinău, academicianului Ion Bostan, pentru faptul că a făcut posibilă această deplasare, la extraordinarul eveniment și în aceste locuri minunate. Mai departe, eruditul vorbitor întrebă adresându-se reprezentanților puterii administrative și celei legislative, prezenți în sală:

„De ce nu ați numi județul Bacău – Ținutul Mioritic? Pentru că sună frumos și în realitate aceste locuri sunt mai frumoase decât sună și pentru că aici s-a născut veșnicia. Și mai ales pentru că aici, am primit cu toții o lecție, o părțică de inedit și autentic. A fost minunat la dumneavoastră. Călătoresc mult, dar aici m-am simțit acasă.

Pentru că moderatorul, organizatorul sau câte este domn’ Tudose, mi-a cerut să-i subliniez un fapt, pe care cred că vrea să-l folosească în argumentația domniei sale din disputa cu baciul vrâncean, mă adresez

dumneavoastră domnule profesor Macarie. Cred că știți mai multe decât mine despre Miorița. Dar în articolul – Soveja, Alecu Russo scrie:

«...A venit un călugăr de la Cașin...»

De aici a venit.

După aceea că s-a întâlnit cu ciobanul, cu baciul Udrea.

La 12 martie 1846 dispar din jurnalul lui mai multe pagini. Dispar acele pagini, în care el vorbea despre Miorița, despre acest baci și despre acest călugăr, dispăre textul în care explică contextul respectiv. Jurnalul lui a fost publicat de Vasile Alecsandri, după moartea sa. Și dacă la început, în prima ediție, a Cântecelor Populare, el spunea că: «...această capodoperă mi-a fost oferită de Alecu Russo...», după aceea s-a răzgândit. Nu e bine. Este un egoism care, chiar dacă e vorba de un geniu, tot aia este și nu poate fi explicat, cu atât mai mult argumentat. De altfel încearcă niște trucuri într-un fel, mutând locul Mioriței în Ceahlău, lucru pe care însă, istoria literară română nu îl acceptă.

Se știe prea bine că Miorița vine de aici, de pe Valea Cașinului, Valea Șușiței și Brețcu. Acest triunghi, extraordinar, închis sau marcat de monumentul de cultură populară, ctitorit ieri este minunat. [...] Noi am avut un regizor la Cahul, pe care îl chema Brețcanu. Așadar, înaintașii lui erau veniți de pe aceste locuri, de altfel și înaintașii domnului academician Bostan sunt din Ardeal, veniți și ei tot prin transhumanță. Aș vrea să mulțumesc tuturor ce au făcut posibilă venirea noastră aici și întâlnirea sau reîntâlnirea cu atâția prieteni. [...] Nu în ultimul rând, dar la urmă, îi mulțumesc domnului Tudose și aș cita ce i-am scris ca și dedicație:

Doamne înțarcă acest popor / De defectele ce-l dor, / Pe care tu le împarți. / Numai să nu îl înțarci de dor / Și de dragostea lui pentru frați / Și ca să fim și să nu murim / Dă-ne mai mulți români / Ca Tudose Constantin”.

Așa a încheiat intervenția sa, distinsul poet, istoric, academician Nicolae Dabija. Este evidentă lipsa mea de modestie, că nu am pus puncte de suspensie, care să suprimă lauda conținută în zicerea eruditului vorbitor, însă om sunt și eu.

Neștiind pe ce dimensiuni plutesc, după cele spuse de, probabil singurul român doritor de unire, aflat și în starea de poet, istoric, publicist, traducător, politician, patriot militant, pomenit pe toate continentele, român cu lucrări traduse în cele mai multe limbi, academician și „*mic la stat mare la sfat*”, am revenit la cele pământene realități. Numai pentru un moment însă, pentru că privind în urmă, l-am văzut pe Valerian Dorogan fără nimeni în jurul său atingând tripticul semn mai înainte cititorit. Prin acea rezezare a capului de singurul reper fizic introdus de noi în metafizica și filozofia *Mioriței*, inginerul basarabean, de fapt căuta repere în lupta sa cu râul ce nu-l putuse seca atâtea mii și mii de turme, în veacurile de transhumanță. Minte dumnealui de om tehnic nu putea trece de acel obstacol geografic, spre deosebire de cea a istoricului și filosofului ce tocmai ne călătorise meșteșugit între Dunăre, Tisa și Nistru.

Cu marele român Nicolae Dabija m-am reîntâlnit la Chișinău și Iași, iar de fiecare dată, mă îmbrățișa spunându-mi cu câtă frățietate și taină mioritică s-a hrănit acolo sus, în tripticul loc al munților Carpați.

Prorectorul Universității Tehnice a Moldovei Valerian Dorogan a revenit în Cașin de mai multe ori. Niciodată însă n-a mai dat mâna cu mine și nici nu m-a îmbrățișat. De fiecare dată, își ducea mâna la inimă și se pleca atât cât gestul său să le cuprindă pe celelalte și mai mult decât. Era un om simțitor domnul Dorogan, cel mai adesea nu-și împărtășea simțămintele, așa cât l-am cunoscut eu, dar și când o făcea, rostirea sa era aproape poezie. Iată ce ne spunea printre altele „aflat în piața satului, în anul 2016: „*Venim de departe, din Republica Moldova, avem un drum bun când venim încoace la Cașin, la fel ca cel când ne întoarcem acasă. Ne-ați făcut să călătorim, de acasă până acasă. Noi iubim mult satul acesta. De fiecare dată când venim în România trecem un râu. Tot de fiecare dată sorbim câte o gură din el, doar, doar l-om face pârâul din grădină! Ne este sete de voi și vrem ca an de an această apă a Prutului să fie mai puțină. Suntem și noi cărăuși însetați pe drumul neamului.*

Ceea ce faceți dumneavoastră aici, la Cașin, nu este bine!

Chiar nu este nici foarte bine!

Este ceva sacru!

Nimic nu este mai sacru decât cultura unui neam.”

Nesimțitor să fi fost și tot s-ar fi trezit fiori de patriotism și frățietate. Am urcat din nou, în acel an, sus la Obârșia Mioriței. Era ceața și frig, dar inimile noastre s-au încălzit încă odată, călătorind cu gândurile în urma turmelor din baladă. Priviți-l pe domnul Dorogan ce semeț este, atingând tripticul simbol! Este singurul care interacționează fizic cu trunchiul de stejar transformat în reper mioritic. Se află încadrat în această postură deosebită de doi oameni dragi lui, rapsodul Marcel Zgherea și „fratele său”, profesorul universitar doctor inginer Vasile George Puiu. Din acea ultimă prezență la Obârșia Mioriței a lui Valerian Dorogan am mai reținut o zicere: „*Eu văd în Balada Miorița o biblie a neamului românesc. Se produce sacrificiul unuia pentru ceilalți la fel ca în întâmplările biblice. Balada Miorița îmi produce trei întrebări la care nu am răspuns. Eu cred că nici dumneavoastră nu știți a răspunde, pentru că ele presupun parcurgerea întregii vieți pentru a le afla răspunsul. Iată cele trei întrebări: Cine ești tu? Cine sunt eu? Cine suntem noi? Să trăiți mult și să le aflați răspunsul!”*

Rostite în acel loc, întrebările cu pricina au prilejuit moment de introspecție pentru cei prezenți, sigur însă nu și de răspunsuri existențiale, așa cum ne-a provocat Valerian Dorogan. Oare dumnealui a aflat răspunsurile și de aceea... a plecat dintre noi, neștiutorii?

În anul 2017 din știute de ei pricini, frații noștri basarabeni nu au



Fig. 7. La Monumentul Mioriței, 2017.

mai venit la sărbătoarea noastră, nici la Obârșia Mioriței și de ei ctitorită. Au ajuns a treia zi după, nu în calitate oficială, ci așa, ca frații.

Reușisem în acel an 2017, anul



Fig. 8. Cimitirul Crucilor de Mesteacăn. C. Cașin.

centenarului Primului Război Mondial, să mai facem o „nefăcută”. Regina Maria scria în 1919 în jurnalul său că, mergând spre biserica veche de pe Cașin, s-a abătut în dreapta, pe o vale îngustă pentru a vedea un cimitir al eroilor căzuți în luptele de acolo. Iată ce nota: „*De jur împrejur dealuri sterpe, din față m-a lovit mulțimea crucilor de mesteacăn de brațele cărora atârnavu coronite făcute din frunzișul pădurii*”.

Ei bine, am refăcut acel cimitir al crucilor de mesteacăn, apreciat în unanimitate ca o inițiativă deosebită în cadrul manifestărilor tradiționale de cinstire a eroilor români. S-au emoționat frații noștri de dincolo de Prut, li s-au umezit ochii și iarăși dintre toți, inginerul Dorogan a vrut să simtă materia, sau numai el știe de ce a fost singurul din grup care a atins una dintre cele 111 cruce de mesteacăn. Tot atunci și acolo mi-a spus: „*Știi ce cred eu? Că ar trebui ca în fiecare localitate a României Mari, unde au murit eroi, să fie dusă câte o cruce din acest unic cimitir*”.

Îi e greu, chiar foarte greu satului meu, fără cei doi frați basarabeni, ce-și doreau să soarbă Prutul. Mi-i închipui, în mintea-mi puțină călătorind, știind ei unde, urmând traiectoriile spiralo-meandrice ale culturii milenare, nu îndeajuns studiate, pentru a afla tainele cucuteniene.



Fig. 9. Inegalabila cultură cucuteniană.

NICOLAE DABIJA – „LĂSAȚI SALCĂMUL SĂ-NFLOREASCĂ!”

Dincă Daniel Florin, prof. dr.,
Colegiul Național Pedagogic „Ștefan cel Mare”, Bacău

Dacă treci Prutul cu piciorul sau dacă îl sari cu gândul, ai norocul să ajungi într-un spațiu cultural în care vei descoperi două piscuri ale spiritului creator hrănit din limba „vechilor cazanii” („Pătrund în noi cuvintele străvechi: / ca umezeala-n muntele de sare” – „Cuvinte străvechi”), primul fiind Grigore Vieru, o „trestie pascaliană”, iar al doilea – Nicolae Dabija, acel „rug aprins care arde într-o nemistuire poetică autentică” (Antonie Plămădeală – în Nicolae Dabija, *Făclia credinței*, p. 86).

Ce ar trebui să reținem dintr-o posibilă biobibliografie a scriitorului N. Dabija, a poetului dotat cu *Ochiul al treilea*, a publicistului din *Manifest de unire*, a romancierului dându-ne *Tema pentru acasă* ori recomandându-ne *Nu vă îndrăgostiți primăvara?* Poetul a văzut lumina zilei în 1948, nu departe de Căinarii lui Mateevici, în satul Codreni, fost Bișcotari, unde: „Grâul când pe șes ardea cu pară / și mureau aezi pe manuscrise, / mierea-n stup când se făcea amară / – Patria aicea nu murise.” („Codri la Codreni”), „într-o bibliotecă”, în casa bunicilor materni Ana și Ioan Dabija: „Afirmasem într-un interviu că eu m-am născut într-o bibliotecă. Atunci când am deschis ochii, i-am deschis pe niște cărți: cărți pe sub paturi, cărți pe sub masă, cărți, cărți, cărți în toată casa bunicilor mei – Ioan și Ana Dabija – unde am văzut lumina zilei. Ce se întâmplase? Unchiul meu, arhimandritul Serafim Dabija, stareț al mănăstirii Zloți, înainte de a fi arestat în 1947 și condamnat la ani grei de Siberie «pentru că a construit o mănăstire în scopuri antisovietice» (așa scrie în sentință), a reușit să salveze uriașa bibliotecă mănăstirească.” (Nicolae Dabija, „Poezia e un gest de protest contra dezordinii lumii”, în *Convorbiri literare*, mai 2014)

Deci Nicolae Dabija descinde dintr-o familie care a cunoscut – prin cei doi consangvini, îi avem în vedere pe Serafim Dabija și pe Nicodim Onu – calvarul deportărilor în Siberia, ceea ce i-a fost –

probabil, în vârtejul anilor – motiv de mândrie poetului cu vocație de tribun, care și astfel și-a văzut legitimată bătaia de a fi un român întreg: prin ideea de moștenire directă, prin sângele neamului său, a conștiinței de obârșie comună a conaționalilor de pe malurile Prutului, de tricolor și de grafie latină, de limbă română și de reîntregire a ființei naționale.

Student al Universității de Stat din Chișinău (1966–1972), la Facultatea de Ziaristică, viitorul „fotograf de fulgere” a fost exmatriculat – împreună cu Ion Vicol, Aurelian Silvestru și Vasile Romanciuc – pentru activitatea lor antisovietică, proromânească, el fiind reprimat în 1970, însă la Facultatea de Filologie, atunci învățând acesta, revoltatul din Codreni, lecția solidarității („În anul trei, când patru studenți – subsemnatul, Aurelian Silvestru, Vasile Romanciuc și Ion Vicol – au fost exmatriculați, toată grupa, caz unic în fosta URSS, a scris cerere să plece din universitate.” – Nicolae Dabija, „Poezia e un gest de protest [...]”), pe care o va repeta în alte cazuri, al confratelui său Grigore Vieru, cel ce a avut parte de „*asasini morali, calomnatori de profesie*” (Tudor Nedelcea, „*O mârșavă și repetată calomnie*”, în *Poetul ca Apostol. Nicolae Dabija – 65. Eseuri. Referințe critice*, p. 218), așa cum rezultă din vehemente articole „*Asasinii lui Vieru*”, „*Cei care colaborează cu Moldova Suverană colaborează cu asasinii lui Grigore Vieru*”, „*Asasinii lui Vieru ies la rampă...*” și „*Asasinarea lui Vieru*”.

Drama celui ce în 1969 fusese izbit de valul oportunismului grosier și al lașității imunde, băltind în jurul catedrei universitare, dar și de cnutul cruzimii politicii statale, concentraționare, s-a transformat într-un benefic moment al vieții ostracizatului, pentru că exmatricularea studentului Dabija i-a descătușat energiile poetice, rezultatul fiind vol. *Ochiul al treilea*, lirica devenindu-i acestui nepot al arhimandritului Serafim Dabija o „*aripă*” divină, salvatoare: „*Fără acel moment dramatic, biografia mea ar fi fost incompletă, iar experiența mea de condeier ar fi întârziat. Până la urmă, am ajuns să cred că acea încercare a fost una norocoasă pentru destinul meu ulterior. Cred de atunci că, dacă în viață ești umilit pe nedrept, Dumnezeu numaidecât îți*

va trimite o aripă, ca să te ajute să te ridici.” (Nicolae Dabija, „Poezia e un gest de protest [...]”)

După ce fusese redactor la TV-Chișinău (1972–1975), șef de secție la revista *Nistru* (1975–1984) și redactor-șef la *Orizontul* (1984–1986), Dabija a fost ales – pe 6 mai 1986, la Congresul al VII-lea al Uniunii Scriitorilor din Moldova – redactor-șef al hebdomadarului *Literatura și Arta* („întâia publicație cu litere românești din republică, tipărită clandestin în halele tipografiei «Editurii Știința»” – Nicolae Dabija, „Începutul istoriei”, în *Făclia credinței*, p. 114), apreciat ca „eveniment unic în istoria revuisticii românești” (Theodor Codreanu, „Precuvintele lui Nicolae Dabija și poetica zborului”, în *Poetul ca Apostol* [...], p. 49).

Autorul *Mierlei domesticate* – ca redactor-șef al săptămânalului *Literatura și Arta* – avea să-și exercite atributele de *poeta vates*, neuitând că *Renașterea Națională* i-a avut ca protagoniști întâi pe ecologiștii moldoveni („primii au protestat atunci când se plănuise ca Stâncă Mare să fie aruncată în aer, cu piatra ei urmând să fie construite câteva ferme de porci, când se intenționase ca Pădurea Saharnei să fie făcută parchet, când pesticidele și erbicidele deveniseră hrana zilnică a basarabeanului” – Nicolae Dabija, „Începutul istoriei”, în *Făclia credinței*, p. 112), iar pe scriitori – mai apoi, care și-au asumat riscurile lansării în dezbatere a temelor obsesive, însă eludate mult timp („deportările staliniste, foamea organizată din anii 1946–47, rusificarea învățământului, fărâdelegile din cultură, genocidul etnic, rapturile teritoriale, necesitatea revenirii la alfabetul nostru și la denumirile istorice” – Nicolae Dabija, în *Făclia credinței*, p. 113), condeierii stând „în fruntea evenimentelor” și pentru că „nu exista la acea oră o clasă politică națională” în Moldova (Nicolae Dabija, „Anul când lumea a devenit alta”, în *Manifest de unire*, p. 318).

Modestul, îndârjitul, infatigabilul Nicolae Dabija a înțeles că locul său se află în agora, nu în oaza bibliotecii, unde să își îndese „*bumbac în urechi*”, unde să se impermeabilizeze la vaietul cetății, unde să își prostitueze vederea cu oțioase butaforii străine de zilele de mâine ale țării, deoarece într-o istorie tulbure, convulsivă, după cum se prezintă cea contemporană, se ivește rar, chiar foarte rar, acel „*acum*” crucial,

favorabil, care trebuie fructificat rapid, nu ratat, de aceea lecția lui de militantism, pe care zi după zi o predă, sfidează închiderea stihuitorului într-o lirică dezangajată, intimistă până la înăbușire: „*Ce caută poezii în biblioteci, / când ei sunt așteptați pe baricade?! – / poemul ar putea pe murii reci / să ieie locu-oșteanului ce cade. // Poezii din cetatea-asediată, / e locu-acestora pe metereze – sus – / cu opera lor scrisă-n viața toată / și cu poemele ce încă nu le-au spus. // Acum se făurește viitorul, / acel de generații presupus: / nu da, mărite,-ntr-însul cu piciorul / precum păgânii-n chipul lui Iisus.*” („*Cetate asediată*”)

Acest scriitor exemplar – disprețuind pericolele care îi forfotesc în jur („*când moartea-mi face blând cu ochiul, / eu mai învăț să fiu, să fiu...*” – Nicolae Dabija, „*Vârsta de trecere*”; „*își riscă zi de zi nu doar propria viață, ci și pe cea a apropiaților săi*” – Valeriu Matei, „*Destinul unui poet*”, în *Poetul ca Apostol [...]*, p. 210; „*a fost victima unor denigrări, acuzații nefondate și chiar a unor acte de violență, de molestare fizică, în plină stradă, sau la locuința sa*” – Vasile Burlui, „*Nicolae Dabija, un exponent de mare prestigiu al literaturii române din Basarabia*”, în *Poetul ca Apostol [...]*, p. 212) – și-a făcut, din protestele în piață, meterez de Sorocă inexpugnabilă, tinerilor fojgând lângă umerii lui de bătrân carbonar împărțindu-le pâinea cutezanței și făclia viitorului de neam neșândărit, moștenite de la „*mâzgălitorul de biseareci*”, mutilatul, care „*pensula o mânuia cu dinții*”, brațele sale fiindu-i retezate din ordinul invadatorului ofensat („*E drept, ghiaure, că prin iconițe, / mă zugrăvești în Tartar, și îmi faci / pe creștet și-o pereche de cornițe?!*” – „*Zugravul anonim*”), de la voievodul Ștefan cel Mare, pururi invocat („*Încalecă, te așteptăm, mărite, / noi, călărașii și arcașii tăi*” – „*Ștefan cel Mare*”), de la cronicari („*Slovele lor și azi ne înfioară / și lacrimile lor ni-s sărbători*” – „*Cronicarii*”), de la Eminescu, surghiunitul („*Iartă-ne c-atât ne-am fost străini, / dar de astăzi, împlinind un rost, / să sperăm că-n fiecare casă / va găsi Cuvântu-ți adăpost.*” – „*Întoarcerea lui Eminescu*”), de la Alexei Mateevici („*Preot al istui grai împovărat / de doruri, de cântări și de litanii*” – „*Mateevici Alexei*”), de la părinți și bunici: „*Când mă născusem aveam deja un trecut. Trăisem prin părinții și bunicii mei câteva experiențe care nu puteau să nu mă afecteze într-un anume fel.*”

Ele și-au regăsit parțial reflectare în felul meu de a fi, dar și în scrisul meu". (Nicolae Dabija, „*Poezia e un gest de protest [...]*”, în *Convorbiri literare*, mai 2014)

În interviul „*Poezia e un gest de protest contra dezordinii lumii*”, Nicolae Dabija – cel ce „*a contribuit la conștientizarea populației românești din Basarabia*” asupra originii daco-romane, asupra latinității limbii, asupra „*legitimității idealului secular de unitate național-statală*” (Vasile Burlui, „*Nicolae Dabija, un exponent [...]*”, în *Poetul ca Apostol [...]*, p. 214) – se declară fericit, pentru că poate să afirme că „*am scris cărțile pe care aș fi vrut să le citesc*”, iar fericirea îi este infrangibilă, cu toate că maleficitatea unor congeneri îl izbește zi de zi („*este atacat de către unii pseudoziariști, sub pretextul că ar fi fost un colaborator al regimului sovietic și comunist, când, în realitate, el a fost o victimă*” – Vasile Burlui [p. 215]), dar apelul la protejarea vieții scriitorului Nicolae Dabija („*apărați-l de mari primejdii, vicisitudini și opreliști*” – Vasile Burlui [p. 212]) n-ar trebui neglijat.

Fericirea omului Nicolae Dabija își extrage sevele din drama scriitorului Dabija, care și-a văzut „*Moldova de peste Nistru – vechi pământ românesc*” (1990) retras din bibliotecile și din librăriile Transnistriei, laolaltă cu altele, și ars într-o piață din Dubăsari, în 1992, de separatiști și de cazaci. Autodafeul i-a produs poetului Dabija norocul îndoliat al inserării în galeria unor barzi celebri, așa probându-se că obiectivul rezolut al demersului din „*Moldova de peste Nistru – vechi pământ românesc*” fusese atins („*acel foc înghițea scrierile dragi și scumpe ale lui Mihai Eminescu, Vasile Alecsandri, Ion Creangă, Grigore Vieru, Dumitru Matcovschi, Nicolae Dabija*” – P. Soltan, „*Un zeu cu aripile ascunse sub haină*”, în *Poetul ca Apostol [...]*, p. 111).

Ceea ce i s-a întâmplat lui Dabija în 1992, în Dubăsari, n-a fost un accident regretabil, ci expresia unei politici statale, fiindcă rugul mistuind cuvântul scris are vechime în experiența noastră, focul fiind blazonul stirpei lui Gurev, fără frică de Dumnezeu, fără respect față de libertate în toate formele de manifestare, fără de înțelegere pentru multiculturalism și pentru interculturalism: „*Se plimbă, în tăcere, o vreme printre rafturi, ca printr-un labirint al lui Minos. // – Ce dracu' făceau ei cu atâtea cărți? întrebă locotenentul, ca pentru sine. // – Mie*

mi-au spus părinții că de la cărți îți poți pierde mințile, îl completă un soldat tinerel. // – Și la noi era unul care turbase, pentru că citise nu știu ce terfeloage..., zise un altul. // – Le vom distruge mai întâi pe cele periculoase. Le vom scoate de pe polițe și le vom arde, iată, în soba de colo. // (...) // – Locotenentul era specializat în incendieri de biblioteci vrăjmașe: înainte de a ajunge la Chișinău, în toate orașele – Lvov, Strâi, Vilnius, Tallinn, Riga, Cernăuți – în care fusese delegat cu această misiune de mare încredere, se descurcase de minune. // (...) // După câteva ore de trudă în sudoarea frunții, comandantul constată: // – Aici ar trebui un cuptor special. Dacă vom continua în același ritm, neapucă iarna. // – Eu am o propunere, tovarășe locotenent! zise un soldat. Să nu le mai bușim în sobă, că tot le luăm delaolaltă, ci să le dăm foc chiar acolo pe locurile în care se află. // – Bravo! se vede că ai cap care gândește, a conchis ofițerul, apropiind chiar el un chibrit de unul dintre rafturi. // Flăcări prinseră să joace de-a lungul unui perete, apoi de-a lungul altui perete, pe urmă acestea se înălțară pâlپând apocaliptic prin toată acea incintă care fusese gazda uneia dintre cele mai mari biblioteci din Europa...” (Nicolae Dabija, „Biblioteca arsă”, în *Manifest de unire*, pp. 236–238)

Rănită fiind de vandalismul frecvent în istoria basarabeană, imaginația – absorbind informația orală, frustă, care ar merita, de bună seamă, să fie păstrată într-o antologie a răului („*La Chițcani mi s-a povestit că «după suspendarea activității mănăstirii Noul Neamț, niște activiști din localitate au încărcat din arhiva acesteia câteva căruțe cu hârtii străvechi, incendiindu-le»*”) – a creat, printr-o hiperbolizare motivată poetic, tabloul apocaliptic, rechizitorial, din culorile căruia se umflă indigena, odioasa figură a brutei imbecile, cea pitită sub epoleții de activist de partid, care nu putea accepta că pe lume ar avea dreptul să existe și alte cărți în afara celor bătute cu secera și ciocanul de avortonii tătucului Stalin: „*Pe un deal de peste sat – / cărți cu filan-gălbenită / descărcate-s, ca nutrețul, / cu o furcă ruginită. // Iarăși ard în gheenă sfinții. / Lângă trunchiul unui tei / vântul suflă-n zări cenușa / Psaltirii lui Dosoftei. // Fumul se-ncâlcește-n arbori; / flacăra mușcă din ram. / Fură foc, blagocestiva / barbă a lui Varlaam. // Iar în cimitirul mic, / iar mai jos, lângă câmpie, / se aud copiștii vechi / mocoșindu-se-n*

sicrie. // Parcă nu ard cărți; diecii / parcă sunt cuprinși de foc – / și, cum multe se vor scrise, / nici nu se clintesc din loc. // Parcă nu ard cărți, ci bolta / s-a surpat peste țărâne, / de rămâne arsă iarba, / cea de azi și cea de mâine... // ... Și-au ars cărți, atunci, o noapte, / pe cel deal de bolovani, / și bătu și-un vânt năprasnic, / dinspre rug către Chițcani. // Iar a doua zi, în zori, / satul se trezi – mirat – / în cenușa celor cărți / pân-la streșini îngropat.” („Rug la Chițcani”)

Focul lui Gurev și focul Poetului, adăugăm, ilustrează ambivalența simbolului *rug*, primul, focul lui Gurev, fiind eminentement distructiv, așa cum am arătat mai sus, cel de-al doilea, focul Poetului, dovedindu-se creator prin excelență, praxisul întemeierii scriiturii și arderea pe *rug* fiind sinonime („*Poeți care-și scriu poeziile-n săli de lectură / și poeți care și le scriu pe câmpul de luptă / cu propriul sânge: pădurile / cântate de ei înfrunzesc. // Poetul suit pe rug, pe rugul aprins / cu propriile lui cărți mi-l amintesc / eu, care chiar acum / îmi citesc această poezie ca un străin.*” – „*Eseu*”, 4), de-aceea figura eului – în viziunea lui Dabija – va lua proporții de stihie zămislitoare („*Nu mai are pe ce-și scrie poezia: / cuvintele lui incendiază hârtia. // E de-ajuns să le-adune pe foaie – / și ea e cuprinsă de vâlvătaie. // A scris pe mese de lemn și pe uși: / n-au rămas din ele decât cenuși. // Pe plăci oțelite le-a încropit / și-a rămas din urmă metal topit. // Bardule, bardule, poate renunți? / A cercat să scrie pe munți: // și ei au curs lavă la vale. / Acum poemele, străpoemele sale, // despre tine, piatră, despre tine, lujere, / și le scrie pe ceruri cu fulgere.*” – „*Bard*”), căreia i se confirmă vocația transvazării în paradigma alchimistului („*Alchimistul*”), pe care codreanul Dabija a pus-o în lumină și altă dată, după ce a suprapus-o peste dimensiunea cristică („*Am, Doamne, treizeci și trei de ani / și-s numai bun de răstignit, / și-s numai bun de pus pe crucea / poemului desăvârșit*” – „*Vârsta de trecere*”), căci obsesia perfecțiunii în artă ne divulgă o constantă a gândirii dabijiene.

Multiplicându-l pe rudimentarul Gurev și continuând diabolica strategie partinică, cenzura l-a transformat pe neajutoratul intelectual basarabean într-un cobai, astfel fiind lovit poporul în șira spinării („*După 28 iunie 1940 a avut de suferit întregul popor al Basarabiei. Dar se pare că cel mai mult s-a lovit în intelectualitate. Or, în orice*

perioadă din istorie intelectualitatea reprezintă conștiința de sine a unei colectivități. Odată decapitată intelectualitatea, credeau și cei care s-au lăsat peste noi, poți face dintr-un neam sau altul – ca dintr-o bucată de plastilină – orice.” – Nicolae Dabija, „1989 – Anul când Dumnezeu a fost Român...”, în *Manifest de unire*, p. 216), astfel arestările și deportările în congelatorul Siberiei făcând parte din peisajul coșmaresc al vremurilor, începând cu 12/13 iunie 1941, astfel retragerea de cărți din biblioteci ori din librării, topirea sau arderea lor fiindu-ne familiare, dictatura comunistă pedepsindu-i – atroce, dar zadarnic, vedem – pe promotorii antisovietizării: „În cărțile basarabene, pe care le citea cu lupa, cenzura comunistă «descoperea» aproape la tot pasul «diversiuni la adresa statului», «ofense aduse poporului», «idei naționaliste», «gândire literară apolitică etc.», acestea fiind adunate din biblioteci și librării și arse sau «date la topit» (volumele: *Curcubeul de Grigore Vieru*, *Teama de obișnuință de Mihail Ion Ciubotaru*, *Săgeți de Petru Cărare*, *Tot mai departe de Lidia Istrati*, *Descântec de alb și negru de Dumitru Matcovschi*, *Tobultoc de Dumitru Moldoveanu*, *Hora luminii de Gheorghe Cutasevici ș.a.*), dar aceste «măsuri» ale partidului menite să ideologizeze literatura basarabeană în direcția dorită n-au dat nici pe departe rezultatele scontate”. (Nicolae Dabija, „1989–Anul când Dumnezeu [...]”, în *Manifest de unire*, pp. 216–217)

Ceea ce autorul versului „*Lăsați salcâmul să-nflorească!*” vrea să le transmită piromanilor – Erostrat și Nero, Omar și Gurev, simbolic gândind – este că el, blajinul Orfeu descălecând din Codrenii torturatei Moldove, nu se numără printre adoratorii focului, ci ai măslinului înflorit, ai bibliotecilor gâfâind de forfota cititorilor, nu ai cenușii cărților, nu ai pogromului. Chiar dacă există mulți surzi și mulți orbi, mulți detractori ieșiți din rea sămânță și mulți trădători din vocație sau din dulce simbrie, poetul, romancierul și jurnalistul Dabija – a cărui viață arde în câmpul de luptă al neamului său mușcat de pandaliile istoriei – simte prezența binefăcătoare a celor ce îi sunt aidoma, alcătuind confreria protectoare a culturii naționale, a limbii lui Mihai Eminescu, în care „*Toată lumea plânge*”, în care „*Râde un pământ*” (Grigore Vieru), promovatoare a imperativului reîntregirii statale („*Intelectualii din această parte de lume au fost dintotdeauna grănicerii culturii*

române. Pentru ei limba română a fost la fel de importantă ca și teritoriul țării. Ei au încercat să recupereze teritorii (pierdute de alții) cu ajutorul logosului, al limbii vorbite, al culturii, al cărților scrise și de multe ori le-a reușit.” – Nicolae Dabija, „Poezia e un gest de protest [...]”), dar și ne avertizează – cu adânc năduf, pe bună dreptate – că au existat și condeieri care „ridicau în slăvi regimul, elogiind cotropitorii”, în vreme ce „alții au fost puși la zid și împușcați pentru grava «crimă» de a vorbi și a scrie românește” (Nicolae Dabija, „1989 – Anul când Dumnezeu [...]”, în *Manifest de unire*, p. 216).

În relația cu scriitorii – și nu doar cu ei – dictatura comunistă și-a făcut mendrele cu indecență, proletcultiștii fiind loazele prostituției cultural-statale impardonabile. Înainte de 1989, poetul Dabija se răzvrătea împotriva unei realități care îl oripila, modul său de a reacționa luând forma pamfletului. Avem în vedere „*Poetul de curte*”, text scris în 1985 și inclus în cartea *Aripă sub cămașă*, tipărită în 1989. Aici – în „*Poetul de curte*” – se imaginează jalnicul „*turnir de poezii*”, concurenții fiind „*noi, poezii lui de curte*”, „*poezii lui cu fermoar la gură*”, care cântă cu obstinație „*la surle și la vechi țambale*”, care „*leșină de frică lângă tron*”, idolul rimacilor nefiind altcineva decât dictatorul megaloman, cel ce este „*mic de stat, mai cât andreaua*”, cel ce este „*pus pe cal cu macaraua*”, cel ce poruncește ca laurii „*să li se deie – bunilor poeți, / iar celor slabi – să li se taie capul*”, cel ce „*pentru o strofă genială*” te recompensează, caraghios, c-o „*ploscă cu rachiu*”, cel ce se gudură doar să „*îi slăvim în rime noi caftanul*”, cel ce „*ne muștră, blând de tot, cu buzduganul*”, dacă „*nu-i place-un imn sau vreun rondel*”, cel ce „*pentru o rimă proastă*” îți dă „*cu dosul palmei peste gură*”, cel ce viclean se amuză simulând stimularea libertății de gândire și de exprimare („*Aș mai putea atunci să cred pizmașă-mi gură / că la turnir când iese, curajos, / acele suliți ce se rup de-a lui armură / făcute-s dintr-un seu fărâmicios?!*”), cel ce managerizează uzinele de proslăvire, însă pisează disidența, câtă se poate înfiripa: „*Ce fericire, n-orice dimineață, / solda primită în ajun s-o numeri / și să te bucuri, mut, ca o paiată, / că scăfârliă îți mai stă pe umeri.*” („*Poetul de curte*”)

Care să fi fost consecințele acestui „*turnir de poezii*”? Să fie dospirea sentimentului de înghețare într-un ambient uniformizator,

concentraționar, labirint al ignominiei fetide și al kitsch-ului patriotard vexatoriu, în care să izbutești să te păstrezi cât mai puțin maculat reprezintă singurul eroism pe care ți-l poți permite, dacă nu ai stofă de actor sinucigaș, așa cum uneori se întâmplă, spre satisfacția cititorului bolnav de egoism, dar și în favoarea păstrării pe soclul cel înalt a figurii Orfeului închis în exemplaritatea lui aproape inumană?

Poeții „*cu fermoar la gură*” și mierla „*crescută cu grăunțe*” – care „*s-a dezvățat demult să zboare*”, care mută „*umblă printre orătănii*” și „*adoarme grasă pe stîngii*”, care „*timpu-și pierde-n căutarea hrăniei*” ori „*batjocorită de copii*” (amintindu-ne, întrucâtva, de „*Albatrosul*” lui Baudelaire), care „*a schimbat un cer fără hotare / pe o troacă plină cu grăunțe*”, al cărei cântec „*tot mai mult aduce-a răgâit*” („*Mierla domesticită*”) – sunt „*gemenii*” deșelați de propria micime, inapți să își dinamiteze „*cumințenia*” literară („*cumințenia comite cele mai multe erori*” – „*Vin vremi*”), să își asume condiția mesianică, martiriul, spre deosebire de alții, care inezitant o și fac („*Chiar când de cai târâți is prin cetate, / când – drept răsplăta-s – mieruiți cu fală, / ori sunt bătuți cu vergile la tălpi: / poeții nu au dreptul la greșală.*” – „*Dreptul la eroare*”), primii – poeții „*cu fermoar la gură*” și mierla „*crescută cu grăunțe*” – uitând ori prefăcându-se că uită că întotdeauna „*cântecele cele mai frumoase / s-au scris între viață și moarte*” („*Profet fals*”).

Strigătul „*Lăsați salcâmul să-înflorească!*” din „*Lăsați salcâmul*”, nu întâmplător dedicat lui Vladimir Beșleagă, prozatorul de obârșie transnistreană, poate fi temelie și de manifest politic, și, de ce nu?, de artă poetică. *Salcâmul*, fitosimbol al Moldovei de la est de Prut, trebuie „*să înflorească*” slobod și firesc, dincolo de samavolniciile rostogolindu-se din ranița barbarului Gurev, devenind simbol el însuși, care și-a făcut o ignobilă și reprobabilă religie din născocirea de popoare, de culturi și de limbi, „*să înflorească*”, reluăm, după legile, după visul maicii Țării, în mijlocul căreia și ființa poetului s-ar bucura de blândețea altor anotimpuri, fără să aibă sumbra perspectivă a botniței și a gherlei.

Discursul imperativ din „*Lăsați salcâmul*” creionează poetica firescului („*lăsați să-și facă lucrul său*”), care nu maschează pledoaria pentru scriitura văzută ca o brută, agrestă eliberare a eului. „*Să fii firesc*”

e foarte greu!”, căci firescul nu îl primești ca blazon familial, ci îl crezi din voință și din har prin praxis îndelung, care nu exclude repetate, necesare sacrificii scripturale. Să fii tot timpul în acord cu profunzimea cristaline ale ființei tale înseamnă să fii tot timpul refractar comenzilor oficiale, și celor virulente, și celor insidioase („*Nici în tulpina-i feciorească / nu bateți cuie cu pancarde*”, „*nu-l ghintuiți cu scoabe grele*”), care te-ar împinge – în caz de supunere poltronă, năimită – la stâlcirea identității de bard: „*Lăsați salcâmul să-nflorească! / Sub el, grăbit, n-apludați / când floarea șade să se nască / căci s-ar putea s-o speriați! / Lăsați salcâmul să-nflorească! // Nici în tulpina-i feciorească / nu bateți cuie cu pancarde: / «SALCÂMUL A-NFLORIT! TRĂIASCĂ!» / Nici nu-l mutați pe bulevarde – / lăsați salcâmul să-nflorească! // Lăsați să-și facă lucrul său... / Când stau mulțimi să se uimească – / să fii firesc e foarte greu! / Lăsați salcâmul să-nflorească, / lăsați să-și facă lucrul său. // Lăsați să-și ningă floarea-n stele / și crengile să-și vâlvorească, / nu trageți mugurii din ele, / nu-l ghintuiți cu scoabe grele – / lăsați salcâmul să-nflorească!*” („*Lăsați salcâmul*”)

Captiv într-o Moldovă în care nicio „*ieșire la mare*” nu se întrezărește („*Ce să fac, Doamne, cu-atâtea corăbii / când nu mai am ieșire la mare?!*”), într-o „*bucățică de Asie, lățită peste Europa*” („*Ieșire la mare*”), Dabija, apostol al românismului, acuză tirania zidului „*surd, ca o moarte*” și a lanțului care îl priponește de podea, vasăzică dictatura istoriei carnișiere, de aici, din cruda noastră închisoare, poetul „*vorbindu-și*”, în discursul liric, ființa cea ruptă între prezentul găfâind de semnele irecuzabile ale carnajelor (tranșee, blindaje) și viitorul posibil, epurat de traumele acestui prezent. Acum și aici, în pofida orgoliului auctorial înteuțit, poezia nu-i decât o „*fereastră în zid*”, desenată, o deschidere înșelătoare, necesară, tămăduitoare: „*Desenez o fereastră în zid, / în zidul surd, ca o moarte, / și mă prefac c-o deschid / și privesc pân' departe. // Doamne, ce sfinte peisaje / dat mi-i să văd uneori: / ce arbori cresc pe blindaje, / sau pe tranșee – ce flori! / După ce de acestea mă-mbăt, / cum de ore nu mai țin cont, / închid ochii atuncea: să văd / ce e dincolo de orizont. // Soarele șade în ierbi încâlcit, / pământu-i de spice mai greu; / și aproape că sunt fericit / în fața*

peretelui meu. //... Desenez o fereastră-n zid, și / se cască-o spărtură: în ea / m-aș teme să cad – de n-aș fi / legat cu un lanț de podea.” („Zidul”)

Singură poezia nu sfredelește zidurile și nu le dărâamă niciodată, chiar dacă tocmai asta își propune și chiar jură că o și face, însă ea le mângălește, le desfide, le denunță, clipă de clipă anunțându-le ba subrezirea, ba năruirea, la care îi va fi recunoscută partea de contribuție, ceea ce nu-i deloc nici insignifiant, nici umilitor, nici rizibil, ci vrednic de ținut minte și de urmat, astfel că rostogolirea *clipei* în *mit* se legitimează întru totul: „Își laudă sub arborii ninși / viața – unica-i marfă, / cu nervii proprii întinși / în loc de strune pe harfă. // Cum trece – se face, brusc, zi / în fiece murmur și șopot – / umbra lui cade pe zid, și zidul / se dărâamă cu zgomot! // Când cântă: o moarte se amână / și iarba se face mai verde... / Cuvintele-arar le îngână / ca și cum, de le-ar spune, le-ar pierde... // Nemaștiind în vechi lumine – / (o, îndoieli atâtea cernu-!) / etern – din urma-i, cine vine: / Euridice sau infernul?!” („Orfeu”).

Bibliografie

1. Nicolae Dabija, Aripă sub cămașă, 1989.
2. Nicolae Dabija, Mierla domesticită, 1992.
3. Nicolae Dabija, Fotograful de fulgere, 1998.
4. Nicolae Dabija, Privighetori împăiate, 2009.
5. Nicolae Dabija, Făclia credinței. Mesaje din Basarabia, 2012.
6. Nicolae Dabija, Manifest de unire, 2013.
7. Mihai Cimpoi (coord.). Poetul ca Apostol. Nicolae Dabija – 65. Eseuri.
8. Referințe critice (2013) „*Poezia e un gest de protest contra dezordinii lumii*” (interviu: Lili Bobu – Nicolae Dabija, în Convorbiri literare, mai 2014).

NICOLAE DABIJA - EROU AL LIMBII ROMÂNE

Ioan Dănilă

Conf.univ. dr.

Universitatea „Vasile Alexandri”, Bacău

Redactor șef revista *Ateneu*

Director revistă „*Bacoviana*”

În panteonul limbilor pământului, colțul rezervat graiului nostru străbun se cuvine să-l cuprindă, la loc de cinste, pe scriitorul, publicistul, omul politic Nicolae Dabija (15 iul. 1948 - 12 mart. 2021).

De mult...

Înainte de anul marilor prefaceri, 1989, poetul închina limbii române versuri energice: „*Grai vechi și sfânt, fără cuvinte-aproape;/ cu dânsul au tăcut martirii,/ și au vorbit de Patrie poezii,/ și-au lăcrimat de bucurie mirii.// La frumusețea lui pun mărturie/ florile - azi - ce-n fructe se preschimbă,/ soarele - ieri - ținut mai mult prin hrube,/ poezii spânzurați de limbă*” (*Grai*, 1980).

Primăvara basarabeană

La 17 martie 1990, a avut loc la Chișinău Congresul de constituire a Societății „*Limba noastră cea română*” (după titlul unei poezii de Grigore Vieru), al cărei președinte a fost ales Nicolae Dabija. „*Timp de cincizeci de ani s-a speculat pe această limbă romanică nouă, cu blagoslovirea lui Stalin, «limba moldovenească», și, în consecință, pe existența unui popor nou, deosebit de poporul român*”, a declarat Nicolae Dabija, care avea în intenție să constituie „un partid pe baza acestei societăți” („*Sinteze*”, supliment al cotidianului „*Deșteptarea*”, 19 martie 1990; interviu acordat poetului Octavian Voicu).

Baricadele: literatura și presa

„*În prima linie a bătăliilor noastre pentru limbă, alfabet, tricolor s-au aflat scriitorii*”, a precizat Nicolae Dabija („*Ateneu*”, martie 1991; interviu acordat lui Sergiu Adam în noiembrie 1990). O rețută dovedită inexpugnabilă a fost săptămânalul „*Literatura și arta*”, condus de Nicolae Dabija încă din 1986. Primul număr cu grafie latină, datat deloc

întâmplător, 15 iunie 1989 (ziua când se marca centenarul trecerii în eternitate a lui Mihai Eminescu), a apărut în afara legii, directorul publicației prevalându-se de imunitatea obținută ca deputat în Parlamentul Uniunii Sovietice, alături de Grigore Vieru, Leonida Lari, Mihai Cimpoi și Ion Hadârcă.

Dreptul la limbă

Sub acest titlu, Nicolae Dabija subliniază ca un veritabil cronicar al vremurilor noi: *„E la îndemâna oricui că muntenii, bănățenii, oltenii, transilvănenii, dobrogenii, bucovinenii, moldovenii, transnistrenii vorbesc aceeași limbă, limba noastră cea română, că toți avem aceeași origine ca neam și limbă, același crez, aceleași tradiții, același folclor, aceleași nădejdi sfinte și același sânge strămoșesc curge prin vinele noastre, orice ar spune dușmanii noștri, unii deghizați în ultima vreme în costume naționale «moldovenești»”, continuând cu o aluzie: „Câteodată mă întreb și eu: ce limbă vorbește Dumnezeu? Și concluzia mea e că Cel de Sus vorbește o limbă corectă” („Literatura și arta”, 25 august 1994).*

Eroism continuu

Nu s-ar crede că bătălia pentru drepturile limbii române s-a încheiat. Generația actuală are însă în suma de fapte ale lui Nicolae Dabija un model și implicit un testament.

**IV. Integrarea
Europeană și
ReUnificarea:
căi de realizare**



AH, PRUTULE!

Se aud cum cântă cocoșii
La Braniștea, peste Prut,
Iar apa, curgând printre sălcii plecate,
Mă duce cu gândul cu ani la trecut.

Și fumul din vetre ajunge la mine,
Mă simt ca în transă, privesc cu ochi goi,
Iar glasuri sunând românește
Străbat peste ape, până la noi.

Întorși de la muncă, acasă,
Voi, frații mei neștiuți și cuminți,
Făcând semnul crucii, v-așterneți la masă
Și fețele voastre iau chipuri de sfinți.

Alunecă totul, tot mai departe,
Padurea foșnind devine Altar,
O liniște sfântă se lasă în suflet,
Iar Prutul devine dureros hotar.

*Bunicilor mei, tatălui meu, și locului care, odinioară, se numea Lehnești
– Botoșani (loc ce astăzi este acoperit de apele Prutului, în zona
barajului Stânca - Costești).*

Rodica Alexandru
Prof. Dr., fost director al Liceului „Ștefan cel Mare” din Suceava.
Cetățean de Onoare al Municipiului Suceava

GUVERNAREA 1996–2000: EVALUARE DIN PERSPECTIVA ULTIMULUI DECENIU

*Prof. dr. Alexandru Ioan Herlea
Fost Ministru al Integrării Europene (dec. 1996 – dec. 1999)
& Fost Ambasador, Șef al Misiunii României pe lângă UE
(mai 2000 – martie 2001)*

Rezumat: În articol se prezintă o analiză și comentarii privind realizarea unuia din principalele obiective ale Guvernării României din perioada 1996-2000, și anume, angajarea definitivă a României pe calea aderării la Uniunea Europeană (UE). Se prezintă cu precădere contribuția „Departamentului pentru Integrare Europeană – DIE”, pe care am avut onoarea să-l conduc în calitate de ministru, membru al Guvernului, din decembrie 1996 până în decembrie 1999. De asemenea, se face referință la realizările din anul 2000, ultimul an al Guvernării, și la activitatea mea ca ambasador, șef al misiunii României pe lângă UE – poziție din care am continuat eforturile depuse ca ministru pentru Integrare Europeană.

1. Considerații generale

Hotărârea de a deschide negocierile cu România s-a luat la summit-ul UE de la Helsinki, din decembrie 1999, și ea reprezintă unul din momentele importante din istoria României. A fost o decizie eminentă politică, care s-a putut lua datorită strategiei definite și acțiunilor întreprinse de către Guvernarea 1996-2000.

Înainte de a aborda subiectul integrării României în UE în timpul Guvernării 1996 – 2000, voi face câteva considerații generale privind această Guvernare.

1.1. Realizări capitale pe plan extern și intern

Cum s-a subliniat în luările de cuvânt ale președintelui și foștilor prim-miniștri, ca și ale unora dintre cei care s-au exprimat înaintea mea, Guvernarea 1996-2000 a fost cea care a marcat o evoluție importantă a României atât la nivelul poziționării geopolitice, cât și pe plan intern.

Numai în timpul Guvernării 1996-2000 România iese cu totul de sub controlul și tutela Moscovei și se orientează definitiv spre alianțe cu marile țări democratice din Europa și America de Nord. Ea reînnoadă astfel firul rupt, în ajunul celui de al Doilea Război Mondial, al politicii externe românești. În această perioadă s-au pus bazele obiectivelor strategice de integrare în UE și în NATO. În criza din Kosovo România s-a comportat ca un aliat al Occidentului și ca un membru de facto al NATO.

Aceste realizări esențiale pe plan extern au fost însoțite de succese pe plan intern, atât sub aspect politic și legislativ, cât și financiar și economic.

Pe plan politic, menționez două realizări: soluționarea conflictului cu minoritatea maghiară, UDMR participând la guvernare, și eliminarea definitivă a „*mineriadei*” ca formă de manifestare politică. Lichidarea ultimei mineriade, cea din ianuarie 1999, și prezervarea stării de drept au marcat un punct de cotitură al perioadei de tranziție.

Justiția a cunoscut primele tentative de emancipare de sub controlul politic. S-au început anchete privind crimele săvârșite în timpul evenimentelor din decembrie ‘89 și al mineriadelor și s-au deschis procese unor responsabili ale acestora. A început lupta împotriva corupției și a crimei organizate, cu anchetarea, judecarea și condamnarea mai multor infractori. Din păcate, în bună parte, aceste procese nu au putut fi finalizate. Ele vor fi ulterior oprite sau anulate de puterea instalată după alegerile din decembrie 2000.

Pe plan financiar, s-a evitat falimentul țării aduse în pragul acestuia de către guvernarea PSD-istă Iliescu-Văcăroiu. S-au plătit enormele datorii externe contractate în mod iresponsabil de către aceasta, s-a însănătoșit sistemul bancar și rezervele Băncii Naționale au crescut substanțial.

Pe plan economic, s-au angajat cu succes reforme esențiale – cum a fost cazul în sectorul minier. Au început adevăratele privatizări. Dar, cum era normal, evoluțiile pozitive în plan economic nu au devenit vizibile decât spre sfârșitul Guvernării 1996-2000. Creșterea economică în primul deceniu al secolului al XXI-lea s-a datorat reformelor întreprinse în perioada acestei guvernări.

Toate aceste înfăptuiri s-au putut realiza cu **respectarea stării de drept**, a principiilor de organizare și funcționare ale unei țări cu adevărat democratice. Separarea puterilor în stat a devenit o realitate, ca și respectarea literei și spiritului legii. Președintele E. Constantinescu a acordat o atenție deosebită acestor aspecte, atitudine diametral opusă arbitrariului comunist care se perpetuase în România și după decembrie 1989. Până la alegerile din noiembrie 1996, mentalitatea și comportamentul celor care au guvernat țara erau comuniste. Guvernarea 1996-2000 a adus o schimbare de substanță în acest domeniu.

1.2. Puterea în continuare în mâinile fostelor structuri

Evident, Guvernarea 1996-2000 nu a avut numai realizări, ar fi fost de altfel imposibil. Mai multe din obiectivele, pe care și le fixase în ajunul ajungerii la putere, au fost numai parțial sau deloc atinse.

Eșecurile s-au datorat în principal faptului că *adevărata putere a rămas în bună măsură în mâinile fostei nomenclaturi și a fostei Securități*. Această realitate a avut mai multe cauze.

Menționez, în primul rând, strategia utilizată pentru revenirea la normalitate definită de către KGB, serviciile secrete și nomenclaturile din țările comuniste. *Acceptată de Occident, în numele unei eficacități greșit înțelese, s-a lăsat mână liberă acestora să gestioneze tranziția*. Nu numai în România, ci și în toate țările foste comuniste, ea s-a desfășurat în aceste condiții. La noi în țară, însă, tranziția a îmbrăcat forme deosebit de dramatice.

De asemenea, respectarea scrupuloasă, de către Guvernarea 1996-2000, a marilor principii de organizare și funcționare ale unui stat cu adevărat democratic, la care m-am referit înainte, a avut în anumite cazuri efecte perverse. Inamovibilitatea magistraților, cerută de altfel cu multă insistență de UE, este un excelent exemplu. *Au devenit inamovibili toți dinozaurii epocii comuniste*. Unele decizii și acțiuni nu au luat în considerare, în suficientă măsură, complexe aspecte ale procesului de tranziție din România.

Economia românească era într-o stare extrem de dificilă. Pe de o parte, reformele întreprinse au cauzat o puternică comprimare a ei, inflația

galopantă nu a putut fi stăpânită și șomajul a crescut. Pe de altă parte, economia se găsea în mare măsură în mâinile securiștilor și ale fostei nomenclaturi care, prin multiple procedee – inginerii financiare, acordări de credite pe considerente politice, credite care nu vor fi rambursate, accelerări și frânări succesive (*stop and go*) ale reformei etc. – reușiseră să intre în stăpânirea ei. Această realitate nu a putut fi schimbată.

Opinia publică aștepta măsuri cu caracter moral accentuat. Era dispusă la sacrificiile legate de reformă economică, cu condiția ca ele să fie echitabil distribuite și să se pună capăt jafului țării început imediat după decembrie 1989. Solicita accelerarea și ameliorarea procesului de restituire a proprietăților. Dorea să cunoască adevărul despre așa-zisa Revoluție și despre mineriade, care atinseseră paroxismul în iunie 1990. Spera că adevărații responsabili ai celor cincizeci de ani de crime comuniste să fie demascați și cei cu sânge pe mâini – trași la răspundere. Credea că Punctul 8 al Proclamației de la Timișoara va intra în sfârșit în vigoare și că o lege a lustrăției va fi votată.

Toate acestea au rămas, în bună parte, deziderate neîmplinite. Guvernarea 1996-2000 nu a știut, nu a putut și o parte a membrilor ei s-au opus unei evoluții morale, europene a instituțiilor, administrației și economiei. Sub amenințarea spargerii coaliției, Partidul Democrat – PD, care avea experiența guvernării și interese clare de apărare, a împiedicat adesea transpunerea în viață a reformelor. El avea în față Partidul Național Țărănesc Creștin Democrat – PNȚCD, lipsit de experiența guvernării, destabilizat prin infiltrări masive și condus de un președinte moral, nedispus să facă manipulările practicate de celelalte partide.

PD își impunea punctul de vedere adesea prin șantaj. Amintesc de demiterea șefului Departamentului de Control al Guvernului, Valerian Stan, în iunie 1997, după ce reușise să facă progrese semnificative pe linia combaterii corupției. O parte din cei vizați erau din conducerea PD. A urmat demiterea prim-ministrului Victor Ciorbea, în martie 1998. Lipsit de experiența guvernării, dar cinstit, muncitor și atașat revenirii României la normalitate, el angajase cu succes reforme economice de substanță. Reușise să înceapă plata imenselor datorii contractate de precedentele

guvernări, *evitând astfel intrarea țării în faliment*. Desființarea DIE în decembrie 1999, imediat după summit-ul UE de la Helsinki, și includerea lui în Ministerul de Externe este o altă „*victorie*” a PD-ului. Această manevră permitea președintelui PD, Petre Roman, noul ministru de Externe, să culeagă roadele începerii negocierilor de integrare în UE.

Domnul P. Roman, în luarea sa de cuvânt de astăzi, a calificat conflictele din Coaliție ca puerile. Eu nu cred că ele au fost chiar așa puerile, domnia sa și foștii lui colegi de partid, începând cu actualul președinte Traian Băsescu, le-au exploatat cu măiestrie.

Acestea fiind spuse, mă voi referi în continuare la evoluția procesului integrării României în UE în timpul Guvernării 1996-2000.

2. DIE și Integrarea în UE. Realizări și Succese

Am preluat responsabilitatea Departamentului Integrării Europene – DIE cu titlul de ministru delegat pentru Integrare Europeană, pe lângă prim-ministru. Șeful DIE era ridicat la rang de ministru, membru al Guvernului, subliniindu-se astfel importanța acordată de către noua Guvernare integrării României în UE.

În decembrie 1996 România era deja angajată formal pe calea integrării europene. „*Acordul de Asociere*”, care definea cadrul legal al relațiilor dintre România și UE, intrase în vigoare din februarie 1995 și în luna iunie a aceluiași an România depusese cererea de aderare la UE. Acest lucru a fost posibil în urma acordului – „*Declarația de la Snagov*” – intervenit între toate forțele politice parlamentare, de a susține integrarea țării în UE.

Departamentul Integrării Europene – DIE fusese creat în 1993, când România a depus cererea de asociere la UE. Conducătorul era un Secretar de Stat, el era plasat direct sub autoritatea premierului. Poziționare normală, dat fiind faptul că integrarea europeană era în primul rând un proces de reformă a instituțiilor, economiei și societății românești și implica, deci, guvernul în ansamblul lui.

Din capul locului, am impus o *atitudine nepartizană* sau, mai exact, de continuare și întărire a ceea ce se numea „*spiritul de la Snagov*”, și utilizarea sprijinului pentru aderare, indiferent de culoarea forțelor politice

de la care acesta provenea. Cu condiția, evident, ca valorile pe care se baza procesul de integrare în UE să fie respectate. Această atitudine era indispensabilă procesului de aderare, care era un proces de interes național.

În pofida a numeroase dificultăți, consider că DIE a avut, în perioada Guvernării 1996-2000, o contribuție esențială în *definirea strategiei de integrare și în transpunerea în viață a măsurilor și acțiunilor necesare pregătirii României pentru deschiderea negocierilor de aderare la UE.*

Contribuția DIE a existat atât în plan politic, cât și în plan tehnic. În **plan politic** menționez: menținerea tuturor țărilor candidate în procesul de lărgire al UE, definirea criteriului politic de aderare ca prioritar, dezvoltarea și utilizarea relațiilor pe care le aveam, sau le-am putut crea, atât la nivelul principalei familii politice din Parlamentul European, Partidul Popular European – PPE, cât și la nivelul țărilor membre și candidate UE. În **plan tehnic**, DIE a asigurat dialogul dintre Guvern și instituțiile europene, începând cu Comisia și Parlamentul, a coordonat armonizarea legislativă și construcția instituțională aferentă, a avut inițiative legislative, a elaborat documentele strategice ale integrării, a avut responsabilitatea asistenței financiare externe nerambursabile. La acestea se mai adăugă reorganizarea DIE în funcție de evoluția procesului de integrare în UE.

În cele ce urmează voi da detalii, oprindu-mă asupra celor mai importante contribuții ale Departamentului Integrării Europene – DIE, în perioada decembrie 1996-decembrie 1999.

2.1. Realizări și succese pe plan politic

2.1.1. Agenda 2000. Marginalizarea României

În primăvara anului 1997, activitatea DIE și a mea personală s-au concentrat, în afara sarcinilor curente de pregătire a României pentru deschiderea negocierilor de aderare și de asigurare a dialogului între România și UE, pe urmărirea atentă a două evenimente: *Agenda 2000* și Consiliul European de la Amsterdam.

Cu **Consiliul European de la Amsterdam**, din iunie 1997, se încheia „*Conferința Inter-Guvernamentală – CIG*”, care, printre altele, analizase

o reformă a instituțiilor europene în vederea lărgirii. La această întâlnire eu nu am fost prezent, ministrul de Externe, A. Severin, dorind să fie unicul acompaniator al președintelui E. Constantinescu.

Document esențial, făcut public în iulie 1997, *Agenda 2000* cuprindea strategia definită de Comisia UE pentru întărirea și lărgirea Uniunii la începutul secolului XXI. În privința lărgirii, după o analiză amănunțită a procesului de pregătire pentru aderare, în care erau angajate fiecare din cele zece state foste comuniste din Europa Centrală și de Est, *Agenda 2000* propunea începerea negocierilor de aderare numai cu cinci dintre ele.

Bugetul UE pe perioada 2000-2006 corespundea, în consecință, unei lărgiri a UE cu aceste cinci state. Statele care nu începeau negocierile, printre care și România, se găseau astfel într-o situație extrem de dificilă. Aceasta cu atât mai mult cu cât reforma instituțională prevăzută de Consiliul European de la Amsterdam preconiza și ea o lărgire cu numai cinci state. Componenta instituțiilor UE era stabilită pentru douăzeci de state (15 + 5).

DIE a elaborat un *răspuns la Agenda 2000*. În acesta se evidențiau progresele făcute de România în îndeplinirea criteriului politic după alegerile din noiembrie 1996, se relevau câteva inexactități în raportul Comisiei și se insista ca negocierile de aderare să se deschidă în același timp cu toate țările candidate.

Cum însă era evident că argumentele aduse pe fond erau total insuficiente, m-am angajat personal într-un demers pur politic. M-am adresat în primul rând PPE, partid majoritar în Parlamentul European, din comitetul executiv al căruia făceam parte în calitate de reprezentant al PNȚCD. Mă bucuram de încrederea creștin-democraților europeni. Am fost astfel singurul reprezentant al unei țări est-europene care, invitat la Congresul partidului CDU de la Leipzig, în octombrie 1997, a avut onoarea să se exprime de la tribuna în care se găsea Cancelarul Helmut Kohl.

2.1.2. Congresul de la Toulouse al PPE și Consiliul European de la Luxemburg. România rămâne în procesul de lărgire al UE

La cel de al XII-lea Congres al PPE – Toulouse, 9/11 noiembrie 1997 – a avut loc o intensă dezbatere privind lărgirea UE, în cadrul căreia problema României și Bulgariei, cele două țări rămase cel mai în urmă în îndeplinirea criteriilor de aderare, a ocupat un loc central. Ele erau amenințate de un tratament diferit de cel aplicat celorlalte țări candidate.

M-am implicat activ și, prin intervenții în ședințe plene și mai ales prin convorbiri private, am obținut un important sprijin. Printre personalitățile PPE cu care ajunseseam să stabilesc relații privilegiate și care au susținut România cu această ocazie îi menționez pe: Hans-Gert Pötering, viitorul președinte al Parlamentului European, François Bayrou, președintele partidului CDS din Franța și vicepreședinte al PPE, Angelo Benassola, președintele fundației «Alcide de Gasperi», Jean-Claude Juncker, prim-ministru al Luxemburgului. Acesta din urmă fusese impresionat de pledoariile prim-ministrului Victor Ciorbea în favoarea aderării României la UE făcute cu ocazia unor întâlniri anterioare la care am participat împreună.

Rezoluția adoptată de Congresul PPE de la Toulouse afirma fără ambiguitate că toate țările candidate, inclusiv România și Bulgaria, rămân în procesul de lărgire. Unele începeau imediat negocierile, celelalte urmau să intensifice pregătirea pentru aderare, primind un ajutor întărit din partea UE. Toate statele candidate urmau să semneze «Parteneriate de Aderare» în care se stabileau prioritățile în procesul de pregătire pentru aderare și se specificau diferitele forme de ajutor acordat de către UE.

Punctul de vedere al PPE va fi adoptat de către Consiliul European de la Luxemburg din decembrie 1997 și va deveni astfel poziția oficială a UE referitoare la lărgire. Președintele E. Constantinescu, însoțit de A. Severin și de mine, a participat la acest Consiliu European și a influențat luarea deciziei privind lărgirea UE. ***Marginalizarea României preconizată de Agenda 2000 era astfel depășită.***

Am beneficiat și în anii următori de încrederea familiei creștin-democrate, unde am putut pleda cauza României. În primăvara anului

1998, l-am convins pe președintele Fundației Konrad Adenauer, Ottfried Henning, să deschidă o antenă a fundației în România. În toamna aceluiași an am fost ales vicepreședinte al Internaționalei Democrat – Creștine (IDC) și reales în toamna anului 2000. Începând cu 2002, am devenit membru al Comitetului Executiv al IDC, responsabil cu țările din Europa Centrală și de Est, poziție în care redactam de două ori pe an rapoarte privitoare la evoluțiile acestor țări. Am participat, de asemenea, în calitate de reprezentant al PNȚCD, începând cu 1998, an în care partidul a devenit membru asociat al PPE, la grupurile sale de lucru „*lărgire*” și „*politici europene*”.

2.1.3. Criteriul Politic devine prioritar – O nouă abordare de importanță capitală pentru deschiderea negocierilor

Deschiderea negocierilor era obiectivul pentru atingerea căruia DIE nu a precupețit nici un efort. Situația rămânea însă în continuare, în toamna anului 1998, extrem de dificilă. Conform Raportului Comisiei UE, România se găsea într-o situație relativ acceptabilă privind două din criteriile de aderare, cel politic și cel al absorbției acquis-ului comunitar și se confrunța cu mari dificultăți la nivelul celorlalte două criterii, cel economic și cel al administrației publice.

După debarcarea prim-ministrului V. Ciorbea, reforma economică cunoscuse o încetinire, creșterea economică era încă negativă și se considera că economia românească nu are capacitatea de a face față concurenței în cadrul pieței unice. Pe de altă parte, reformele avansau extrem de greu și de încet în domeniul administrației publice, al justiției, al demilitarizării poliției etc. **Corupția** era, de asemenea, o problemă deosebit de spinoasă. Comisia a început însă să-i acorde importanța cuvenită ceva mai târziu, începând cu primăvara anului 2000.

Cum posibilitățile de acțiune ale DIE privind desfășurarea reformelor erau reduse, am pus accentul pe promovarea criteriului politic. Acesta era domeniul în care progrese importante au fost realizate începând cu decembrie 1996. Era cazul alternanței la putere după alegerile din toamna aceluiași an și al soluționării conflictului cu minoritatea maghiară, care participa de acum la Guvernare.

În calitate de ministru al Integrării Europene, am avut o serie de intervenții în sensul **definirii criteriului politic ca prioritar**: articole, conferințe, participare la seminarii, întâlniri bilaterale cu personalități ale UE din Comisie și Parlament sau cu cele din diferitele state membre importante.

Am susținut acest punct de vedere și cu ocazia întâlnirii liderilor PPE și ale grupului parlamentar PPE de la Marbella-Spania, din iulie 1999, la care a participat și comisarul pentru lărgire al Comisiei UE – Hans van den Broek. Aici subiectul a fost discutat în detaliu, subliniindu-se faptul că menținerea în continuare a celor patru criterii de aderare ca inseparabile va afecta România și Bulgaria, penalizând aceste țări în perspectiva deschiderii negocierilor. La acest congres s-a definit poziția PPE de promovare ca prioritar a criteriului politic. Am obținut pentru România, ca și în cazul congresului PPE de la Toulouse, o susținere puternică.

Această abordare, susținută și de președintele E. Constantinescu, a beneficiat de suportul președintelui Jacques Chirac și al altor șefi de state și a fost până la urma reținută de Comisia UE și acceptată ca atare de Consiliul UE de la Helsinki din decembrie 1999. *A fost o evoluție esențială, care a permis deschiderea negocierilor de aderare cu Romania.*

2.1.4. Reuniunea Țărilor Candidate de la București, o inițiativă remarcată

Pentru a împiedica marginalizarea României, care se găsea într-o situație extrem de dificilă în privința îndeplinirii exigentelor aderării la UE, am definit **acțiuni de afirmare a solidarității între toate țările candidate**.

Am luat astfel inițiativa de a invita, la București, pe colegii mei, responsabilii integrării europene – miniștri ai integrării sau echivalenți – din toate statele candidate și de a propune întâlniri anuale ale acestora. Reuniunea din Romania a beneficiat de sprijinul ambasadorului Austriei, țara care deținea în acel moment președinția UE. Cu ocazia **întâlnirii de la București**, care a avut loc în 6 decembrie 1998, s-a afirmat că succesul fiecărui stat candidat pe calea integrării este în același timp un succes al tuturor țărilor candidate.

Această inițiativă a fost citată de către analista Edith Lhomel în *L'Europe centrale et orientale*, ediția 1999 a cunoscutei publicații *Les études de La Documentation Française*, ca una din principalele acțiuni politice din România în anul 1998. Cea de a doua reuniune a avut loc la Bratislava în noiembrie 1999 și următoarea la Vilnius, în noiembrie 2000. Se vorbea de acum de un „*spirit de la București*” pentru a caracteriza această colaborare între țările candidate.

2.1.5. Mobilizare în perspectiva Consiliului European de la Helsinki

În toamna anului 1999, când mai rămăsese foarte puțin timp până la reuniunea Consiliului European de la Helsinki, am utilizat din ce în ce mai accentuat pârghia politică.

Am făcut o serie de **deplasări** în țările importante ale UE, unde am găsit interlocutori de înalt nivel, foarte binevoitori, care mi-au făcut adesea sugestii și mi-au dat sfaturi importante. Majoritatea aparțineau familiei politice creștin-democrate, dar nu numai. Citez întâlnirile cu cei doi comisari francezi Michel Barnier (creștin-democrat) și Pascal Lamy (social-democrat). În Germania, Fundația Konrad Adenauer mi-a mijlocit întâlniri la nivel foarte înalt. Îi menționez pe Karl Lamers, o eminentă cenușie a CDU, și pe deputatul Peter Hintze, secretarul general al acestui partid. Cu acesta din urmă am avut ulterior o bună colaborare.

O atenție deosebită am acordat-o relației cu Kimo Sassi, ministrul Afacerilor Europene al Finlandei, țară care în toamna anului 1999 deținea președinția Uniunii Europene. Am reușit să stabilesc o legătură amicală cu el. Ambasadoarea României la Helsinki, d-na Smaranda Enache, a fost foarte activă și eficientă în funcția pe care a deținut-o.

În noiembrie 1999, am organizat în România prima **reuniune** într-o țară din Europa de Centru și de Est a Comitetului Executiv al Internaționalei Democrat – Creștine – IDC, al cărei vicepreședinte fusesem ales cu un an înainte. PPE era cel mai important membru al IDC. Tot în toamna anului 1999 am mai fost invitat și am participat la o serie de reuniuni internaționale. Menționez participarea mea la una din mesele rotunde ale congresului societății Association Française pour la Communauté Atlantique – ARCA ce s-a desfășurat la Strasbourg în

prezența președintelui Jacques Chirac. Manifestarea era organizată pentru a celebra cea de a 50-a aniversare a NATO și era finanțată și de UE.

Acțiunea mea pentru deschiderea negocierilor de aderare s-a desfășurat în paralel cu cea a președintelui Emil Constantinescu și a ministrului de Externe, Andrei Pleșu. Președintele E. Constantinescu, prin politica externă dusă și prin credibilitatea de care se bucura, a jucat un rol esențial în deschiderea negocierilor de aderare. L-am însoțit pe președintele Constantinescu în mai multe din **întâlnirile** foarte restrânse pe care le-a avut la cel mai înalt nivel și am remarcat atenția care i se acordă. Menționez numai întâlnirile cu președintele Jacques Chirac, cu care președintele Constantinescu avea raporturi privilegiate, și cele cu cancelarul Helmut Kohl. Acesta din urmă, chiar dacă nu mai era în funcție, continua să aibă la nivelul UE o autoritate și un prestigiu de excepție.

2.2. Realizări și succese pe plan tehnic

2.2.1. Relațiile cu Instituțiile Europene și cu Țările Membre și Candidate

În calitate de ministru pentru Integrarea Europeană, am definit și urmat o **atitudine de echilibru** în relațiile cu instituțiile UE pe de o parte (Comisia, Parlamentul etc.) și pe de altă parte cu țările membre, începând cu Franța și Germania. În urma demersurilor pe care le-am făcut cele două țări mi-au acordat, de la începutul anului 1997, doi consilieri: François Froment-Meurice și Christian Zschaber. Ei erau remunerați de către aceste țări, nu de Guvernul României. Dacă relațiile cu Comisia erau importante la **nivel tehnic**, cele cu țările membre erau determinante la **nivel politic**, prin urmare decizional.

Relațiile cu țările membre ale UE și cu țările candidate le-am întreținut și dezvoltat prin vizite de lucru în aceste țări, prin invitarea și primirea de delegații străine, în special ale omologilor mei și prin întreținerea de bune raporturi cu ambasadorii acestor țări la București.

Cu excepția a două țări membre – Danemarca și Grecia – și cinci țări candidate, am făcut vizite de lucru în toate aceste țări. Am primit la București miniștrii Afacerilor Europene din toate țările membre și

candidate. Am avut relații privilegiate cu un număr important dintre omologii mei din Guvernele acestor țări. Menționez pentru țările membre pe cei doi miniștrii francezi ai Afacerilor Europene Michel Barnier și Pierre Moscovici și pentru țările candidate pe ministrul slovac al Integrării Europene, Ian Fiegel. Am avut de asemenea legături strânse cu ambasadorii marilor țări ale UE și cu cei ai țărilor care asigurau președinția UE – ambasadorii Franței (Pierre Menat), Germaniei (Leopold von Bredow), Angliei (Christopher Craby), Austriei (Karl Vetter von der Lilie), Finlandei (Mikko Heikinheimo), Portugaliei (José Augusto Seabra), Suediei (Niels G. Revelius), precum și cu majoritatea ambasadorilor țărilor candidate. Aduag și bunele relații avute cu ambasadorul Elveției (Jean-Claude Joseph) și cu reprezentantul Băncii Mondiale în România, François Etti.

Am acordat, evident, multă atenție relațiilor cu membrii Comisiei UE și celor cu membrii Parlamentului European – PE, în special cu membrii Comisiei Parlamentare Mixte Parlamentul European – Parlamentul României. Cu un număr relativ important dintre ei am avut relații amicale, construite adesea pe linia apartenenței la aceeași familie politică. Îi menționez, ca exemple, pe președintele Comisiei de Afaceri Externe al PE, Elmar Brok, care la invitația mea a venit de două ori în România și pe Jean Antoine Giansily, vicepreședinte al Comisiei Buget al PE, un bun prieten cu care colaborez deja la Paris în anii 1980. Dna Nicole Fontaine, președinta PE, m-a tratat, de asemenea, cu multă atenție și m-a sprijinit în mod deosebit. Pot spune același lucru despre comisarii Viviane Reding, Michel Barnier sau Mario Monti.

2.2.2. Dialogul cu UE asigurat de către DIE

DIE a fost instituția care a condus, coordonat și susținut, în cea mai mare parte, dialogul pe care Guvernul l-a avut cu UE. Acesta s-a desfășurat în cadrul prevăzut de **Acordul de Asociere**: Comitetul de Asociere și cele nouă subcomitete pe sectoare și Consiliul de Asociere.

După semnarea **Parteneriatului de Aderare**, în martie 1998, la acest cadru s-a adăugat procesul de evaluare analitică a absorbției *acquis-ului comunitar* – cunoscut sub numele de *screening*. Acest proces de

evaluare, care analiza atât legislația adoptată, cât și instituțiile prevăzute pentru a o aplica, reprezenta o prefigurare a negocierilor ce urmau să înceapă.

Dialogul a existat și în contextul elaborării unor documente de către Comisia UE. Este cazul Agendei 2000, al Parteneriatului de Aderare și al rapoartelor anuale ale Comisiei UE privind evoluțiile legate de îndeplinirea criteriilor de aderare. Primul Raport Anual a fost prezentat în toamna anului 1998. Aceste rapoarte erau precedate de o auto-evaluare și urmate de un răspuns din partea României, toate realizate de DIE.

Departamentul Integrării Europene – DIE a participat, de asemenea, activ la toate reuniunile de lucru ale Comitetului Parlamentar Mixt România – Uniunea Europeană.

2.2.3. Documentele Strategice ale Integrării elaborate de către DIE

DIE a elaborat **Programul Național de Absorbție al Acquis-ului Comunitar** apărut la sfârșitul anului 1997. El va fi integrat în **Programul Național de Aderare a României la UE–PNAR** elaborat tot de DIE, în 1998, pe baza Parteneriatului de Aderare.

Instrument evolutiv de **planificare strategică pe termen scurt și mediu**, PNAR a fost dezvoltat și actualizat periodic de către DIE, conform cerințelor procesului integrării europene. PNAR cuprindea **patru capitole** care corespundeau celor patru criterii de aderare: criteriul politic, criteriul economic, criteriul privind absorbția acquis-ului comunitar și criteriul referitor la capacitatea administrației publice și a sistemului judiciar de a funcționa după standarde europene. Primele trei criterii sunt cunoscute sub numele de „*criteriile de la Copenhaga*” și ultimul drept „*criteriul de la Madrid*”, după locul unde au fost adoptate de Consiliile UE. În 1999, PNAR-ul a fost completat cu un **al cincilea capitol** (realizat de DIE în colaborare cu Ministerul de Finanțe), care se referea la finanțarea obiectivelor și programelor definite în acest document și asigura **corelarea acțiunilor cu finanțările**. PNAR-ul a demonstrat capacitatea administrației românești de planificare strategică și financiară în raport cu exigențele integrării europene – și din acest punct de vedere a contribuit la evoluția relațiilor cu UE.

Un alt document strategic, de importanța națională, elaborat în cea mai mare parte sub coordonarea DIE, a fost **Planul Național de Dezvoltare – PND**. El era bazat pe Parteneriatul de Aderare și pe PNAR și a fost redactat de către *Agenția Națională de Dezvoltare Regională – ANDR*. Aceasta a fost înființată, în 1998, pe baza Legii de dezvoltare regională, la elaborarea căreia DIE a contribuit substanțial. Odată cu ANDR au fost înființate și cele opt **agenții regionale**, corespunzătoare celor opt regiuni de dezvoltare definite cu acest prilej. ANDR avea rolul de a coordona dezvoltarea regională, pentru ca aceasta să ajungă la nivelul cerut de standardele integrării în UE. PND a fost început în primăvara lui 1999 și încheiat un an mai târziu, după desființarea DIE. El prevedea modul de utilizare a asistenței financiare externe și a resurselor bugetare interne alocate promovării **coeziunii economice și sociale**.

DIE a colaborat, de asemenea, la realizarea a unui alt document de importanță națională apărut în vara anului 1999: **Strategia Națională pentru Dezvoltare Durabilă** promovată de Programul Națiunilor Unite pentru Dezvoltare – PNUD prin Centrul Național de Dezvoltare Durabilă, aflat sub egida Academiei Române.

2.2.4. Asistența financiară crește substanțial. România devine gestionara ei

În calitate de Coordonator Național al asistenței financiare externe nerambursabile, Departamentul Integrării Europene – **DIE a negociat nivelul asistenței acordate de către UE României**. În exercițiul bugetar al UE 1996 – 1999, țării noastre nu îi erau alocate decât cca 130 milioane euro/an (asistență PHARE) ceea ce o plasa, în privința asistenței financiare pe cap de locuitor, pe perioada exercițiului bugetar, pe ultimul loc dintre toate țările candidate. Pentru exercițiul bugetar 2000-2006, România a reușit să obțină, în 1999, **o creștere importantă a alocației**, care a atins 640 milioane euro/an (asistență PHARE, ISPA, SAPARD), un nivel al asistenței financiare pe cap de locuitor echivalent cu cel al tuturor celelalte țări candidate.

Acest lucru a fost posibil datorită atât demersurilor DIE – care a solicitat cu perseverență criterii obiective și transparente de alocare a

asistenței financiare, cât și noului context creat de lansarea strategiei întărite de pre-aderare, elaborată de Comisia UE și adoptată de Consiliul European de la Luxemburg.

Tot în 1999 **România a obținut dreptul de a gestiona fondurile europene de pre-aderare**, începând cu asistența PHARE. Această gestiune se făcea până atunci la Bruxelles, de către Comisia Europeană. Era o nouă recunoaștere a progreselor realizate pe linia pregătirii administrative și legislative pentru aderarea la UE. În acest context, în cadrul Ministerului de Finanțe s-au înființat două structuri esențiale pentru gestionarea fondurilor europene: Oficiul de Plăți și Contractare PHARE – OPCP și Fondul Național de Pre-aderare – FNP. DIE a jucat un rol de prim plan la crearea acestora.

Cum alocațiile fondurilor nerambursabile erau condiționate de prezentarea de proiecte bine și corect realizate, precum și de gestionarea performanță a acestora, DIE a inițiat și organizat o serie de **cicluri de formare-specializare în gestionarea proiectelor**. La ele au participat peste 500 de funcționari din diverse ministere. Cu această ocazie, DIE a publicat două manuale cu titlul *Managementul Proiectelor*.

2.2.5. Valorificarea Strategiei întărite de pre-aderare—câteva exemple

DIE s-a implicat în acțiunile de **promovare** a oportunităților oferite de strategia întărită de pre-aderare. A colaborat strâns cu diferitele ministere, cu precădere cu direcțiile de Integrare Europeană ale acestora, înființate, cu contribuția DIE, în prima parte a Guvernării 1996-2000.

Ministerul Învățământului, condus de Andrei Marga, s-a comportat, în această privință, exemplar. **România a fost prima țară candidată care a avut acces la toate programele europene de formare**. Accesul la programele europene era condiționat de absorbția și transpunerea în viață a *acquis*-ului comunitar. Cel mai cunoscut este programul **Socrates**, cu ramura lui, **Erasmus**. Acesta din urmă privea învățământul superior și finanța colaborările dintre universitățile europene, în special mobilitățile studenților și ale cadrelor didactice în spiritul „procesului de la Bologna”. Lansat în 1998, acest proces prevedea crearea unui mare spațiu universitar european. A. Marga a jucat un rol de seamă în acest context și

universitățile românești au beneficiat din plin de asistența europeană, atât sub aspect financiar, cât și în procesul de evaluare și de restructurare a lor.

Ministerul Culturii, condus de Ion Caramitru și Ministerul Mediului condus de Romica Tomescu, au desfășurat, de asemenea, în colaborare cu DIE, acțiuni susținute în sensul absorbției *acquis*-ului comunitar, al transpunerii lui în viață și al accesării fondurilor europene. Menționez reabilitările unor monumente istorice – întreprinse de I. Caramitru, care se bucura de o bună reputație în presa din străinătate, sau unele realizări în domeniul mediului și al prezervării pădurilor, ale lui R. Tomescu. Aceasta era apreciat la Bruxelles – așa cum am putut constata când l-am însoțit, în anul 2000, în calitate de ambasador pe lângă UE, la întâlnirile pe care le-a avut cu Comisarul pe mediu al Comisiei UE, Margaret Walström.

DIE a colaborat strâns, de asemenea, cu Ministerul Transporturilor, condus de Traian Băsescu, care a fost un mare beneficiar al fondurilor europene. Modernizarea infrastructurii era considerată de către Bruxelles ca una din principalele priorități ale unei țări candidate la integrarea în UE.

2.3. Realizări și succese pe planul organizării

2.31. Reorganizarea Departamentului Integrării Europene – DIE

Transferul de putere în decembrie 1996 s-a petrecut în bune condiții și am preluat o structură cu un personal în general competent și atașat muncii prestate.

Reorganizarea DIE s-a făcut pe parcurs, în funcție de evoluția procesului de pregătire pentru aderare, cu precădere în anii 1998 și 1999. Astfel, în primăvara anului 1998, odată cu semnarea Parteneriatului de Aderare și lansarea strategiei întărite de pre-aderare, s-au redefinit și repartizat responsabilitățile experților DIE pe **sectoare tematice** și s-a întărit și îmbunătățit **colaborarea** dintre aceștia și direcțiile de integrare europeană din ministere. S-a creat mega-direcția de Strategie și Asistență, în cadrul căreia s-a reorganizat direcția de Asistență Financiară, luându-se în considerare noile forme de asistență financiară ISPA și SAPARD. A fost astfel întărită și definitiv formalizată funcția de **coordonator național** al asistenței financiare nerambursabile. Această structură, integrată astăzi

în Ministerul de Finanțe, continuă să existe sub denumirea de Autoritatea pentru Coordonarea Instrumentelor Structurale. Ea a negociat toate memorandumurile de finanțare externă.

În organizarea DIE am avut în vedere **crearea unei instituții bazate pe tehnicieni**, conform modelului administrațiilor europene, și deci străină de orice ingerință politică. Am dorit ca DIE să devină prima structură a administrației românești care să corespundă criteriului patru al aderării, cel privitor la administrația publică. Această atitudine, de la care nu m-am abătut, mi-a atras o serie de animozități în sânul PNȚCD. Am avut, de asemenea, șansa să am colaboratori profesioniști și în special să recrutez tineret de calitate. La suprimarea sa, în decembrie 1999, DIE era format în proporție de peste 60% din personal recrutat în ultimii trei ani.

2.3.2. Institutul European și alte structuri implicate în integrarea europeană

DIE a fost implicat în **înființarea mai multor instituții și structuri** chemate să joace un rol important în procesul de integrare europeană. Unele au fost deja menționate: direcțiile de integrare europeană din diferitele ministere, Agenția Națională de Dezvoltare Regională – ANDR, Oficiul de Plăți și Contractare Phare – OPCP și Fondul Național de Pre-aderare – FNP. Mai adaug instituțiile create pentru implementarea legislației europene, spre exemplu Oficiul Concurenței.

Instituția care a fost însă creată exclusiv de DIE a fost Institutul European. El era conceput ca o structură independentă, instrument de ameliorare a strategiei de integrare în UE. Această inițiativă a DIE, lansată în aprilie 1998, nu a beneficiat de susținerea prim-ministrului Radu Vasile și Institutul European nu a devenit funcțional decât după mai bine de un an de zile. El trebuia să realizeze studii de impact aprofundate, finanțate de UE, privind în primul rând îndeplinirea criteriilor de aderare și să contribuie astfel la ameliorarea continuă a procesului de reformă și la absorbția și transpunerea în viață a *acquis*-ului comunitar. Aceste obiective vor fi serios afectate după alegerile din decembrie 2000, când Institutul European este trecut de către ministrul Integrării Europene, Hildegard Puwak, în subordonarea ministerului său. El își pierde astfel atât

independența, cât și accesul la fondurile comunitare, condiționat de această independență.

Un rol important în crearea Institutului European l-a avut Nicolae Idu, responsabil cu rang de Secretar de Stat al mega-direcției nou create în toamna anului 1998, Strategie și Asistență. N. Idu, un tehnician competent, care a servit sub toate guvernările și pe care l-am susținut, va fi, începând cu vara anului 1999, primul director general al acestui institut. El era condus de un Consiliu de Administrație unde am putut să-l promovez președinte pe profesorul Boldur-Lățescu, care se bucura de stimă și apreciere atât în sânul comunității academice, pentru activitatea sa științifică și pedagogică, cât și în societatea civilă, pentru angajamentul sau anti-comunist. El a fost înlocuit, din nefericire, în anul 2000, imediat după suprimarea DIE, cu ambasadorul Constantin Ene. Acesta fusese șeful Misiunii României pe lângă UE de la crearea acesteia și până la începutul anului 2000. Toate insistențele mele de a fi schimbat, spunându-mi-se deschis la Bruxelles, de către Directorul general al Direcției Generale „Lărgire” a Comisiei, François Lamoureux, cu ocazia primei noastre întâlniri, că suntem singura țară candidată care are un ambasador pe lângă UE cu studii la Moscova, au fost zadarnice. Era protejatul domnului Petre Roman.

2.3.3. Organizarea în perspectiva deschiderii negocierilor de aderare

În toamna anului 1999, România începea să beneficieze de o apreciere favorabilă din partea celor de care depindea deschiderea negocierilor de aderare.

În acest context, am decis să anticipez și să organizez lucrurile ca și când hotărârea de deschidere a negocierilor cu România ar fi fost deja luată. În această perspectivă am continuat **reorganizarea DIE** și am definit o serie de **măsuri legislative** și de altă natură. A fost desemnat Negociatorul Șef în persoana adjunctului meu, tânărul și capabilul Aurel Ciobanu Dordea, Secretar de Stat din DIE, numit în această funcție la propunerea mea cu mai puțin de un an înainte. A fost elaborat **proiectul cadrului legislativ pentru organizarea și desfășurarea negocierilor**. Au fost identificate domeniile în care puteau fi începute negocierile și s-a făcut

ierarhizarea lor în funcție de dificultate. S-a trecut la elaborarea documentelor de poziție cu precizarea obiectivelor, mijloacelor și opțiunilor. A început pregătirea echipelor de negociatori.

În calitate de ministru al Integrării Europene am fost desemnat să fac parte din echipa care trebuia să participe, din partea Guvernului, la realizarea unui nou document strategic: Strategia Națională de Dezvoltare Economică a României pe Termen Mediu. Acest document a fost cerut de Comisia Europeană pentru a ajuta România să accelereze procesul de creare a unei economii de piață funcționale, capabilă să facă față concurenței din UE. La realizarea acestuia vor participa reprezentanți ai Guvernului, experți desemnați de partidele de la putere și din opoziție, de sindicate, de patronate, specialiști ai Academiei Române alături de experți ai Comisiei UE, ai statelor membre, ai Fondului Monetar Internațional și ai Băncii Mondiale.

În decembrie 1999, când Consiliul European reunit la Helsinki a luat decizia de a începe negocierile cu toate statele candidate cu care nu se negocia încă, deci și cu România, **DIE era totalmente pregătit**, gata să se angajeze și să răspundă obligațiilor ce reveneau Guvernului în noua fază a procesului integrării.

2.4. Ofertă de asistență Republicii Moldova

Înainte de a încheia trecerea în revistă a realizărilor din perioada decembrie 1996 – decembrie 1999, mă voi mai referi la încă o acțiune, în care am angajat DIE și care se raportează la România în granițele ei firești, și nu numai la cea din granițele ei de astăzi.

Este vorba despre deplasarea, pe care am făcut-o în 1998 în Republica Moldova, unde am avut întâlniri la cel mai înalt nivel, începând cu președintele Republicii, Petru Lucinski. Întâlnirea cu acesta, perfect reprezentant al nomenclurii sovietice, mi-a lăsat un gust amar. Am avut însă convorbiri îndelungate și interesante cu ministrul adjunct de Externe, responsabil cu integrarea europeană, Iurie Leanca, și cu alți înalți funcționari. Le-am pus la dispoziție întreaga experiență acumulată de DIE în procesul de integrare europeană, asigurându-i de dorința României de a-i asista pentru ca Republica Moldova să devină cât mai repede posibil

candidat la integrarea în UE. Am afirmat cu acest prilej că integrarea Republicii Moldova în UE este calea de reunificare a românilor și că o țară nu poate fi în același timp membru CSI și membru al UE.

3. DIE și integrarea în UE. Dificultăți și neîmpliniri

Dacă Departamentul Integrării Europene – DIE a avut rezultatele bune evocate mai sus, el s-a aflat însă în imposibilitatea de a-și îndeplini întru totul rolul de adevărat animator și coordonator al reformelor pe care am încercat să le promovez. Aceasta cu tot sprijinul de care s-au bucurat procesul integrării europene și eu personal din partea președintelui Emil Constantinescu, a președintelui PNȚCD, președinte al Camerei Deputaților, Ion Diaconescu și a prim-ministrului Victor Ciorbea.

Cu toate eforturile pe care le-am depus pentru a-l dezvolta și întări, DIE a rămas o structură cu un **număr redus de angajați**, total insuficient pentru îndeplinirea rolului complex pe care îl avea. Această situație a putut fi în parte corectată prin afirmarea competenței, seriozității și implicării ca singure criterii de promovare în cadrul DIE, unde s-a refuzat orice argument cu tentă de partid. Asistența externă acordată de către UE și de câteva state membre și prezența consilierilor străini, de care am amintit deja, au contribuit și ele la realizările DIE.

Consiliul Interministerial pentru Integrarea Europeană, format din reprezentanții tuturor ministerelor și prezidat de către ministrul Integrării Europene, **nu a putut nici el să acționeze în condiții optime** și să asigure un maximum de eficacitate procesului de coordonare și impulsivitate a reformelor necesare aderării. Și aceasta cu toate că se afla sub autoritatea prim-ministrului.

Dificultățile întâmpinate au fost de natură și origini diverse: tensiunile din Coaliție și obsesia menținerii ei, acțiunea fagocitară a Ministerului de Externe și relațiile privilegiate ale acestuia cu Cotrocenii, imaginea de executant tehnic și nu de actor politic pe care a avut-o DIE, sprijinul parțial al PNȚCD în anumite cazuri, atitudinea ostilă a prim-ministrului Radu Vasile și a ambasadorului la București al UE, Fokion Fotiadis. La acestea se adaugă, nu în ultimul rând, concepția Occidentului privind tranziția și prioritățile definite în acest proces.

3.1. PD – un Cal Troian în Coaliție

Dificultățile DIE s-au accentuat odată cu ocuparea postului de prim-ministru de către R. Vasile. El și aliații lui, în special cei din PD, au continuat cu multă perseverență eforturile făcute **pentru a reduce rolul DIE** în problematica armonizării legislative, a absorbției *acquis*-ului comunitar. Aceste eforturi au reușit în special la nivelul percepției și imaginii pe care DIE le-a avut atât în mass-media, cât și la Cotroceni.

PD-ul se împotriva unei reformări reale, în sens european, a României, și urmărea în primul rând satisfacerea unor interese înguste de clan. Obsesia evitării alegerilor anticipate au determinant acceptarea comportamentului și a multor acțiuni ale acestuia.

Ministerul de Externe, adevărată reductă a cadrelor comuniste, a fost vârful de lance al acțiunilor de anihilare și de sufocare a DIE. Bastion al PD în tot timpul Guvernării 1996-2000, el a fost condus la început de Adrian Severin, tânăra speranță a regimului comunist, devenit peste noapte mare promotor al valorilor europene, urmat de Andrei Pleșu și de P. Roman.

3.2. PNȚCD și integrarea europeană

PNȚCD și majoritatea deputaților partidului înțelegeau în mică măsură procesul integrării europene, în care vedeau cu totul altceva decât o adevărată modernizare a României. Președintele I. Diaconescu, o personalitate cu calități umane de excepție, profund atașat valorilor europene, de a cărui susținere am beneficiat, a fost, din nefericire, în unele împrejurări, depășit de dimensiunea și greutatea enormelor sarcini pe care le-a avut. Printre deputații PNȚCD care m-au susținut cu determinare și multă competență îl menționez pe George Șerban, autorul Proclamației de la Timișoara.

3.3. DIE – sabotat de prim-ministrul Radu Vasile

Personaj controversat, prieten cu ambasadorul UE la București, F. Fotiadis, și docil față de acesta, R. Vasile a fost un prim-ministru care nu a făcut cinste României. El a avut, totuși, și câteva acțiuni pozitive. Menționez continuarea plății datoriilor externe ale României, fapt ce a

influențat favorabil procesul de integrare europeană a țării. Ca prim-ministru a făcut însă tot ce a putut pentru a bloca atât activitatea DIE, cât și a mea personală. Menționez sabotarea a două din inițiativele mele.

În 1998 am organizat vizita la București a conducerii PPE, în frunte cu președintele Wilfried Martens. Ea urma să afirme susținerea acordată României în procesul integrării europene. R. Vasile, după ce s-a lăsat așteptat ore în șir de întreaga delegație și de conducerea PNȚCD în frunte cu președintele I. Diaconescu, a rămas numai câteva minute și nu a venit la cina oferită de W. Martens. În mod similar s-a comportat și cu ocazia vizitei la București a miniștrilor integrării europene ai tuturor țărilor candidate, amintită deja.

Radu Vasile a transferat gestionarea relațiilor cu Fondul Monetar Internațional și Banca Mondială, fără nici o justificare serioasă, ministrului Transporturilor, adică complicei lui, T. Băsescu, și a refuzat să atribuie această responsabilitate DIE, așa cum solicitasem. Această solicitare, care evident nu avea nici o șansă de a fi acceptată, am făcut-o numai pentru a sublinia „eroarea” acestei decizii, negociate între R. Vasile și PD.

3.4. Fokion Fotiadis, machiavelicul ambasador al UE la București

Am avut raporturi dificile cu ambasadorul F. Fotiadis, datorită concepției diferite pe care o aveam despre relațiile care trebuiau să existe între România și UE. Consideram Polonia un exemplu de urmat, adică afirmarea cu toată fermitatea a intereselor noastre naționale și refuzul categoric al unei atitudini și al unui comportament de subordonat docil.

Definirea priorităților în desfășurarea reformelor ne separa, de asemenea. Pentru F. Fotiadis, creșterea economică era marea prioritate. Susținând evident acest imperativ, eu insistam însă și pe **necesitatea integrării unei dimensiuni morale în procesul de tranziție**, care să cuprindă repararea, pe cât posibil, a crimelor și injustițiilor săvârșite în perioada comunistă. Asta însemnând restituirea proprietăților, obligația realizării lustrației, lupta împotriva corupției și o corectă funcționare a justiției, ultimele două fiind strâns condiționate de lustrație, subiect pe care F. Fotiadis refuza să-l abordeze.

Percepția ambasadorului UE la București privind realitățile românești era în bună măsură lipsită de realism, trădând o superficială cunoaștere atât a acestora, cât și a istoriei țării. Ea era modelată, de altfel, și de promovarea propriei lui cariere. El sabota relațiile cu ministrul Integrării, pe care îl știa în conflict cu premierul.

3.5. Occidentul și Tranziția

Din păcate, aceeași lipsă de înțelegere și de viziune, pe care a avut-o ambasadorul UE la București, a caracterizat și o parte a membrilor Comisiei Europene și a Parlamentului European care se ocupau de România. Au existat, din fericire, și numeroase excepții precum deputatul european J. A. Giansily, despre care am vorbit deja.

Cauzele care au determinat atitudinea oficialităților europene au fost, desigur, multiple, începând cu viziunea pe care o avea Occidentul referitor la desfășurarea perioadei de tranziție de după căderea zidului Berlinului. La această viziune m-am referit deja în considerațiile generale făcute la începutul prezentei comunicări.

4. Suprimarea DIE și Integrarea Europeană în anul 2000

4.1. Înlocuirea prim-ministrului

În avionul care se întorcea de la Helsinki, președintele E. Constantinescu m-a felicitat pentru contribuția avută la desemnarea României pentru începerea negocierilor și și-a exprimat dorința ca rolul meu în această nouă etapă, în care a intrat România pe calea integrării în UE, să crească. Domnia sa m-a informat, de asemenea, de hotărârea luată de a-l schimba pe prim-ministrul R. Vasile și de a-l numi, în acest post, pe Radu Sârbu, șeful Fondului Proprietății de Stat – FPS.

A doua zi după întoarcerea de la Helsinki, am fost înștiințat de la Bruxelles că F. Fotiadis, care aflase de demiterea prim-ministrului, intriga pentru ca vizita președintelui Comisiei UE, Romano Prodi, și a Comisarului pentru lărgire, Günter Verheugen, prevăzută pentru începutul lunii ianuarie, să fie anulată dacă nu se revine asupra demiterii.

Până la urmă, după numeroase episoade, unde diverșii protagoniști, printre care P. Roman și R. Vasile, și-au arătat adevărata lor față,

înlocuirea prim-ministrului a reușit. Prețul, printre altele, a fost **dispariția DIE și preluarea negocierilor de aderare de către Ministerul de Externe.**

Noul prim-ministru, Mugur Isărescu, guvernatorul Băncii Naționale, era o personalitate cu reale competențe tehnice pentru funcția pe care o ocupa. El aparținea însă unei caste de privilegiați din epoca comunistă și era legat de cei care au preluat puterea imediat după decembrie 1989. Șeful Guvernului nu mai era un membru PNȚCD și partidul pierdea în felul acesta un post cheie. Această alegere a președintelui E. Constantinescu a fost determinată în mare măsură de situația din PNȚCD, care nu l-a acceptat ca prim ministru pe Radu Sârbu.

4.2. Desființarea Departamentului Integrării Europene – DIE

Suprimarea DIE în decembrie 1999, după summit-ul de la Helsinki, și transferul dosarului integrării europene către Ministerul de Externe, privându-l astfel de umbrela și autoritatea prim-ministrului au constituit o acțiune profund nocivă. Procesul integrării europene privea, cum am mai subliniat, reformele necesare îndeplinirii criteriilor de aderare și angaja toate ministerele. De aceea, plasarea lui sub directa autoritate a prim-ministrului era atât de necesară.

Ministerul de Externe, de la început, din decembrie 1996, a făcut tot ce a putut pentru a prelua controlul DIE. P. Roman, noul ministru de Externe, a reușit și a integrat în MAE, în ianuarie 2000, personalul DIE, începând cu Negociatorul Șef. **El beneficia astfel personal, în plan politic, de deschiderea negocierilor de aderare la UE.**

4.3. Ambasador, Șef al Misiunii României pe lângă UE

Președintele Emil Constantinescu mi-a oferit postul important, mai ales după deschiderea negocierilor cu UE, de ambasador, șef al Misiunii României pe lângă UE. Ministrul de Externe, Petre Roman, cu excepția temporizării numirii mele ca ambasador, în așa fel încât să nu iau parte la deschiderea oficială a negocierilor de aderare la Bruxelles, în martie 2000, s-a purtat corect, necreându-mi dificultăți și lăsându-mă să-mi desfășor activitatea așa cum doream.

La Misiune am găsit un colectiv destul de valabil din punct de vedere tehnic. Experții care îl constituiau erau însă în general **fără independență de gândire** și, în marea lor majoritate, condiționați de apartenența lor la Ministerul de Externe. Precizez că de-a lungul celor trei ani cât am fost ministrul Integrării Europene, șef al DIE, am încercat, fără succes, să obțin trecerea Misiunii României pe lângă UE din subordinea Ministerului de Externe în cea a DIE.

Cât timp am fost ambasador la Bruxelles, din mai 2000 până în martie 2001, m-am străduit, pe de o parte, să anim și să intensific activitatea Misiunii și, în același timp, să schimb atmosfera de lucru cazon-securistă pe care o găsisem. Pe de altă parte, în relațiile cu instituțiile europene și cu diversele oficialități, am încercat să fiu nu numai cât mai prezent și mai eficace, dar și cât mai european. Cred că, în parte cel puțin, am reușit.

4.4. Negocierile de aderare și Consiliul European de la Nisa, noi realizări

În momentul încheierii Guvernării 1996-2000, la sfârșitul anului 2000, negocierile de aderare a României la UE, proces lansat în decembrie 1999 prin hotărârea Consiliului European de la Helsinki, erau de acum angajate.

După lansarea oficială a acestora – la Bruxelles, în martie 2000 – echipa de negociatori, condusă de Negociatorul Șef, Aurel Ciobanu Dordea, își făcea datoria cu profesionalism. Se deschiseseră efectiv nouă din cele treizeci și unu de capitole de negocieri și se închiseseră provizoriu cinci dintre ele. Strategia Națională de Dezvoltare Economică a României pe Termen Mediu fusese terminată în martie 2000 și se spera ca în curând, ținând cont și de faptul că economia românească intrase într-o fază de creștere, ea să ajungă la nivelul cerut economiei unei țări membre a UE.

La **Consiliul European de la Nisa**, din decembrie 2000, s-a realizat acordul minimal privind reforma instituțiilor UE, pentru ca aceasta să poată funcționa având un număr de douăzeci și șapte de membri. S-a stabilit numărul de voturi atribuit fiecărei țări membre – deci și României – în Consiliul UE, numărul de locuri în diferitele instituții europene:

Parlament, Curte de Justiție, Curte de Conturi etc. S-a agreat, de asemenea, **un termen de șapte ani pentru integrarea României în UE**. A fost ultimul summit european la care a participat președintele Emil Constantinescu, pe care l-am însoțit în calitate de ambasador pe lângă UE.

4.5. Plecarea din postul de Ambasador, Șef al Misiunii României pe lângă UE

Imediat după câștigarea alegerilor de către președintele Ion Iliescu, ambasadorul României la Luxemburg, Tudorel Postolache, m-a contactat și mi-a sugerat să-i cer audiență noului președinte pentru a putea rămâne ambasador pe lângă UE și a-mi putea continua în felul acesta acțiunea. Nu eram dispus să colaborez cu I. Iliescu și i-am răspuns că eu nu cer nimic, însă fiind încă ambasador în funcție, noul președinte mă poate convoca. Nu m-a convocat, și aceasta mi-a permis să spun colegilor din PPE, care mă presau să fac tot posibilul pentru a rămâne în post, că nu eu am demisionat, ci am fost schimbat.

La plecarea mea de la Bruxelles, Fundația Konrad Adenauer a dat la sediul ei din localitate o recepție în onoarea mea, la care au fost prezente multe din cele mai reprezentative personalități ale PPE-ului. Îi menționez pe Wilfried Martens (președinte PPE), Hans-Gert Pöttering (viitor președinte al Parlamentului European), Jacques Santer (fost președinte al Comisiei UE), Wim van Veltzen (vicepreședinte PPE), Erna Hannicot-Schoepges (președinte al partidului CS-Luxemburg), Arman Lachet (trezorier IDC), Paul Rübig (președintele SME Union), Frantz Iosef Reuter (amfitrionul, directorul fundației la Bruxelles) etc.

5. Epilog. Revenirea la Putere a PSD

Revenirea la putere a PSD și a președintelui I. Iliescu, unul din principalii responsabili ai crimelor din decembrie '89 și din perioada de tranziție, instigatorul sinistrelor mineriade, își va pune amprenta nu numai pe viață politică și instituțională din România, dar și pe relațiile cu UE și pe negocierile de aderare. Neintrarea în Parlament a PNȚCD-ului, cel mai pro-european partid din România, membru asociat al PPE, principala

familie politică din Parlamentul European, a constituit un alt aspect negativ al noii etape care începea după alegerile din decembrie 2000.

Corupția se va amplifica din nou, începând cu cele mai înalte niveluri și Justiția nu va putea funcționa corect, fiind aservită politicului. Funcționarea administrației publice va ridica noi semne de întrebare și capacitatea ei de transpunere în viață a *acquis*-ului comunitar va fi nesatisfăcătoare.

România va cunoaște însă o perioadă de **creștere economică importantă, datorată în mare măsură politicii Guvernării 1996-2000**. Această creștere economică nu va putea totuși împiedica o nouă marginalizare a țării în procesul de lărgire al UE. În momentul intrării efective în UE, la 1 ianuarie 2007, România se găsea, în privința reformelor și a îndeplinirii criteriilor de aderare, pe ultimul loc din cele 10 țări, foste comuniste, recent integrate în UE. Până și Bulgaria se afla într-o situație mai bună.

Noul Guvern va înființa Ministerul Integrării Europene. Această instituție, mult mai mare decât DIE, avea însă un handicap major: nu mai era plasată sub directa autoritate a prim-ministrului. Ori, în integrarea europeană, cum am mai subliniat, sunt angajate toate ministerele.

Ministrul PSD al Integrării, Hildegard Puwak, o vajnică comunistă, a făcut rapid, după preluarea puterii, **epurări pe criterii politice și simpatii personale**. Negociatorul șef, A. Ciobanu-Dordea, a fost astfel demis. Ca să se justifice, d-na H. Puwak declara cu nerușinare că a preluat o moștenire catastrofală. Pentru a-l putea controla, ea a trecut, de asemenea, cum am menționat deja, Institutul European în subordinea noului minister pe care îl conducea. Menționez că dna Puwak va fi demisă, la cererea UE, pentru **incorectitudini în gestionarea fondurilor europene**.

Negocierile cu UE vor continua, începând cu anul 2001, **pe calea deschisă de Guvernarea 1996-2000**. PSD-ul avea tot interesul că România să devină cât mai curând membră a UE. Deținătorii puterii și acoliții lor, beneficiarii noii guvernări, puteau utiliza astfel avantajele integrării în UE, în special fondurile europene. Nu se urmărea

modernizarea țării și îndeplinirea criteriilor de aderare, ci simularea acestei îndepliniri. De aceea în negocierile cu UE va prevala adesea o atitudine servilă, de ocultare a dificultăților și de încercarea de a le depăși prin manevre și tot felul de abilități.

În acest sens, PSD a știut să utilizeze, în anumite posturi cheie, cu precădere în domeniul negocierilor, experți care în condiții dificile și-au desfășurat activitatea cu profesionalism și cât au putut mai bine. A fost cazul negociatorului șef Vasile Pușcaș și al unei mari părți din personalul fostului DIE, care s-a regăsit în noul Minister al Integrării Europene.

Strategia și atitudinea Guvernării PSD la nivelul integrării europene s-au perpetuat și după pierderea puterii de către acesta în decembrie 2004. **Guvernările ulterioare vor continua atitudinile și manevrele PSD-iste** privind îndeplinirea criteriilor de aderare și negocierile. Se va perpetua și chiar accentua controlul centralizat, atunci când nu afecta anumite interese partizane.

Cu toate aceste handicapuri și dificultăți, calea pe care România a fost angajată, prin hotărârea summit-ului UE din decembrie 1999 de a deschide cu aceasta negocierile de aderare, va duce la integrarea efectivă a țării în UE la 1 ianuarie 2007. Era o împlinire la care înainte cu un deceniu se putea cu greu spera.

6. Concluzii

În decembrie 1999, nivelul transunerii în viață a reformelor, starea Justiției și a administrației românești, precum și situația economiei țării erau departe de a satisface cerințele criteriilor de aderare la UE. Deschiderea negocierilor de aderare cu România a fost, deci, o decizie politică. **A fost un succes politic major al Guvernării 1996-2000.**

Începerea negocierilor a fost favorizată atât de avantajele pe care lărgirea UE le prezenta pentru Occident cât și, doresc să cred, de luarea în considerare de către acesta a obligației morale pe care o avea față de țările din Europa de Est abandonate Uniunii Sovietice după cel de al II-lea Război Mondial.

Ea a devenit însă posibilă **datorită credibilității de care s-a bucurat în Occident Guvernarea 1996-2000.** Faptul că această

Guvernare a avut ca pilon central **PNȚCD, partid creștin-democrat, purtător al valorilor de libertate, justiție și solidaritate**, valori ce s-au aflat și la baza construcției UE, a determinat nu numai credibilitatea acestei guvernări, dar și-a pus amprenta și pe actele și acțiunile ei. Ea este cea mai curajoasă Guvernare de după decembrie 1989, în sensul asumării riscurilor sociale ale reformelor. Închei afirmând că Guvernarea 1996-2000, în comparație cu toate celelalte, care s-au succedat din decembrie 1989 și până astăzi, apare ca fiind de departe **cea mai performantă, singura angajată cu adevărat în promovarea valorilor și modelului european și a intereselor poporului român.**

**23 JUIN 2022 – LE CONSEIL DE L'UNION EUROPÉENNE A
ACCORDÉ À LA RÉPUBLIQUE DE MOLDAVIE LE STATUT DE
PAYS CANDIDAT À L'INTÉGRATION DANS L'UE**

*Prof. dr. Alexandru Ioan Herlea
Fost Ministru al Integrării europene (dec. 1996 – dec. 1999)
& Fost Ambasador, Șef al Misiunii României pe lângă UE
(mai 2000 – martie 2001)*

Chers amis,

Le 23 juin 2022 est une journée historique pour l'Union Européenne et pour les deux pays auxquels le Conseil de l'UE a accordé le statut de Pays candidat à l'intégration dans l'UE: l'Ukraine et la République de Moldavie. On reconnaît ainsi leur vocation de devenir membres de l'UE et les efforts faits en ce sens.

C'est un grand jour aussi pour tous les Roumains, car la grande majorité du territoire de la République de Moldavie a été arrachée à la Roumanie suite au pacte Hitler-Staline de 1939 et qu'en Ukraine, en Bucovine du Nord, en Bessarabie du sud (territoires arrachés eux aussi par le pacte Hitler-Staline) et en Transcarpatie, vivent plus d'un demi-million de Roumains. Cette bonne nouvelle est en rapport aussi avec la lutte déterminée et courageuse des Ukrainiens pour la liberté et contre l'armée russe, armée des ténèbres, qui malgré le fait d'avoir contribué à la liquidation du nazisme, fut celle qui réduira en esclavage, pour près d'un demi siècle, la moitié est de l'Europe.

En ces moments historiques les liens privilégiés qui unissent la France et la Roumanie, depuis au moins deux siècles, apparaissent en pleine lumière. L'armée française est aujourd'hui présente en Roumanie et cela nous rappelle le rôle éminent joué par le général H. M. Berthelot lors de la Grande Guerre et de la naissance de la Roumanie moderne. L'action du Président de la France, Emmanuel Macron, fut de nos jours importante pour que la Moldavie obtienne le statut de pays candidat à l'intégration dans l'UE; son déplacement en Roumanie et en R. de Moldavie avant de se rendre à Kiev où fut présente aussi la Roumanie aux côtés de la France, l'Allemagne et l'Italie, les grands pays fondateurs de l'UE, est révélatrice.

Je rappelle que notre association, La Maison Roumaine, a toujours soutenu l'Ukraine et la R. de Moldavie dans leur combat pour l'intégration

dans l'UE. Ainsi, par exemple, nous avons adressé à la Présidente Maia Sandu et au Gouvernement de la R. de Moldavie nos félicitations à l'occasion de la remise, le 21 avril 2022, à l'Ambassadeur de l'UE à Chisinau, du premier questionnaire de la Commission de l'UE, après le dépôt de sa demande officielle d'adhésion. Je rappelle encore qu'en 1997, lors de ma première visite en tant que ministre de l'Intégration européenne du Gouvernement roumain, j'ai offert au Gouvernement de la R. de Moldavie toute l'assistance susceptible de lui être apportée par le Département de l'Intégration européenne que je dirigeais, dans son évolution vers l'intégration dans l'UE.

Nous considérons également que l'octroi du statut de Pays candidat à l'Ukraine et à la R. de Moldavie est un grand pas en avant pour la construction européenne et s'inscrit sur la même ligne que la résolution du Parlement Européen sur „*L'importance de la mémoire européenne pour l'avenir de l'Europe*” du mois de septembre 2019, un document qui dénonce avec lucidité, courage et la même vigueur les deux totalitarismes criminels du XXème siècle: le nazisme et le communisme. C'est le résultat d'un long combat qui a duré au Parlement Européen plus de 20 ans.

Et pour conclure encore une remarque concernant la détermination avec laquelle l'Ukraine lutte et celle du soutien dont elle bénéficie de la part de l'UE et de l'Occident. Elles ont déterminé le Kremlin à faire la déclaration suivante (transmise par la TV française): „*la candidature de l'Ukraine à l'UE est une affaire intérieure à l'Europe*”. Enfin, mieux vaut tard que jamais; combien de tragédies humaines aurai pu être évitées si l'Occident avait eu cette attitude depuis la fin de la Deuxième Guerre Mondiale.

En attachement la déclaration de la Présidente Maia Sandu à l'occasion de l'octroi par le Conseil de l'UE du statut de Pays candidat à l'intégration (en roumain). Une déclaration claire qui met en évidence la maîtrise de la thématique par la Présidente de la R. de Moldavie qui saura, nous en sommes convaincus, conduire avec succès la R. Moldave dans l'UE où elle retrouvera la Roumanie. Nous prions encore une fois la Présidente Maia Sandu d'accepter toutes nos félicitations et nos vœux de succès.



INTEGRAREA EUROPEANĂ

– UN PAS SPRE REUNIFICAREA BASARABIEI CU ȚARA

*Valeriu Dulgheru, prof.univ.dr.hab. D.H.C.
Universitatea Tehnică a Moldovei*

Nu cred că există cineva cu adevărată suflare românească să nu dorească ReUnirea cu Țara. Este un vis frumos, un dor, care ne mistuie pe noi, românii din acest colt de țară, de peste 30 de ani. Problema e cum de făcut această ReUnire cu Țara Mamă?

Din păcate și după 30 de ani de așa numită independență nu am reușit să revenim acasă. În acești ani am auzit declarații, frumoase declarații, cu duiumul. S-au perindat tot soiul de așa numiți „salvatori unioniști”, care ne-au tot promis Unirea cu Țara, iar carul Unirii se află astăzi tot acolo, ca și 30 de ani în urmă. Cât fac doar „declarațiile de unire” ale acestui Iu(da) Roșca.

Acum nu mai cred în faptul că „*orice ce zboară se mănâncă*”. Nu mai cred în unionismul declarat, steril, care nu este urmat și de acțiuni de apropiere cu Țara. Nu mai cred în cei, cărora Maia Sandu le-a dat o șansă să între în parlament să reprezinte cele peste 40% de unioniști, provocând alegerile parlamentare anticipate, deseori mergând pe muchie de cuțit. Și cum au folosit pseudo-liderașii unioniști această șansă? Dezbinați, orgolioși, au luat sub 1% de voturi, potențialul real fiind de peste 40%. Nu s-au putut uni între ei, unde să mai unească o națiune! Este clar că este strict necesară o platformă unionistă, una singură, care să promoveze insistent, să realizeze, acest frumos vis.

Acestea a fost un scurt preambul. Încerc să vin cu unele răspunsuri, evident subiective, privind căile de realizare a ReUnirii. Eu aș vedea 3 căi posibile de realizare a Unirii:

1. Unirera imediată și necondiționată cu Țara;
2. Pregătirea Reunirii și realizarea ei în timp;
3. Pregătirea pentru Integrarea Europeană, concomitent cu pregătirea reUnirii, după care să fie realizată ReUnirea.

Voi încerca să comentez care din aceste căi este (sunt) mai reale? Evident este o părere personală, discutabilă.

Prima cale. În opinia mea, și nu doar, este cea mai dorită, dar și cea mai puțin realizabilă la moment. Uniunea Europeană este acum plinar preocupată de stoparea acestui războiul criminal al lui Putin împotriva Ucrainei. Dar și Țara-România poate fi pusă într-o situație cu acest urs din est la granițe.

Calea a doua – Pregătirea ReUnirii (de fapt o să observăm o intercalare a ultimelor două căi: pregătirile de ReUnificare cu pregătirile pentru integrarea europeană).

Orice proces de reunificare înseamnă niște costuri. Dacă ReUnirea ar fi avut loc în 1991 după puciul de la Moscova costurile ReUnirii ar fi fost minime datorită nivelului de dezvoltare cam același al României și Republicii Moldova. Astăzi datorită faptului că România are un grad de dezvoltare de 4-5 ori mai înalt la toate capitolele costurile ReUnirii vor fi mari. Cineva în România câțiva ani în urmă chiar calculase valoarea aproximativă a acestor costuri.

Cum ar putea fi reduse aceste costuri? O variantă de PreUnire, de pregătire a ReUnirii, ar fi constituirea unei Uniuni statale „*România – Republica Moldova*”, propunere care a fost făcută de regretatul Nicolae Dabija la Congresul de constituire a „*Sfatului Țării 2*”. Cu atât mai mult că exemple de acest fel în istoria Neamului nostru au fost:

- Unirea unităților de măsură și greutateților (1842);
- Unirea vamelor principatelor Moldova și Țării Românești (1848);
- Întrunirea Divanurilor Moldovei și Țării Românești au pus bazele fuzionării celor două principate (1857);
- Principatele Unite ale Moldovei și Țării Românești (Convenția de la Paris, 1858);
- 5 ianuarie și, respectiv, 24 ianuarie 1859 – alegerea domnitorului comun A. I. Cuza – unirea personalizată;
- Principatele Unite Moldova și Țara Românească (1859-1862);
- Unirea parlamentelor și guvernelor – unirea politică (1862);
- Denumirea oficială România (1866 – prezent);
- Unirea Basarabiei cu România (România Mare, 27 martie 1918).

După cum se observă procesele de unificare a celor două principate până la unirea politică a fost lungă. Aceasta a fost istorie.

Ce avem astăzi? Unele elemente de pregătire a unificării între cele două state românești există deja. Putem spune cu siguranță că acest proces de pregătire a reUnificării deja a început de mai mulți ani:

- Peste 1000 de obiective sociale (grădinițe, școli, primării, obiective culturale) au fost construite sau reparate de către România;
- Acțiunile SMURD pe teritoriul Republicii Moldova – o cale de apropiere a celor două sisteme de sănătate;
- Aproximarea celor două sisteme de educație școlară și universitară;
- Asigurarea legăturii Roaming pentru Republica Moldova;
- Interconectarea sistemelor energetice ale României și Moldovei (Gazoductul Iași-Chișinău; interconectarea rețelelor electrice ale Ucrainei și Republicii Moldova cu cele ale UE);
- Dezvoltarea infrastructurii (Demararea construirii podurilor peste Prut; a autostrăzii UNIREA până la Chișinău; Ecartamentul european al căilor ferate din Republica Moldova ș.a.).

Elemente importante ale pregătirii ReUnificării au fost Masa rotundă de ieri a Parlamentului Republicii Moldova cu Departamentul pentru Relația cu Republica Moldova, ședința comună a guvernelor României și Republicii Moldova din 11 februarie curent la Chișinău, la care a fost aprobată Foaia de parcurs privind domeniile prioritare de cooperare între Republica Moldova și România și fost semnate 13 documente bilaterale semnate:

- consolidarea cooperării în domeniul economic și cel investițional.
- implementarea programului de asistență tehnică și financiară în baza unui ajutor financiar nerambursabil în valoare de 100 milioane de euro acordat de România Republicii Moldova.
 - reducerea tarifelor de furnizare a serviciilor de roaming internațional și a celor de apeluri internaționale între cele două state.
 - consolidarea podului rutier între localitățile Galați (România) – Giurgiulești (Republica Moldova).
 - construirea podului rutier între localitățile Ungheni (Republica Moldova) – Ungheni (România).

- dezvoltarea sistemelor de alimentare cu apă a localităților sătești de pe malul Prutului.

- cooperarea în domeniul securității energetice.
- cooperarea în domeniul transformării digitale între Guvernul Republicii Moldova și Guvernul României.

Republicii Moldova și Guvernul României.

- colaborarea în domeniul învățământului militar.
- modernizarea sistemului educațional din Republica Moldova.
- colaborarea în domeniul cercetării, dezvoltării și inovării.
- cooperarea în domeniul afacerilor interne.
- cooperare în domeniul justiției.

Acesta este doar începutul cooperării reale între cele două guverne, care se va aprofunda în timp, evident cu condiția ca la Chișinău să avem o guvernare proeuropeană.

Calea a III-a - Pregătirea pentru Integrarea Europeană, concomitent cu pregătirea reUnirii, după care să fie realizată ReUnirea. Spuneam mai sus că această cale se intercalează cu calea a II-a. Grație situației geopolitice din regiune calea de integrare europeană a reapărut în prim plan. Ar fi fost o crimă dacă Republica Moldova nu s-ar fi folosit de această șansă. Statutul de stat candidat în Uniunea Europeană deschide posibilități largi, care pot fi folosite și pentru pregătirea ReUnirii:

- acces la fonduri financiare mult mai consistente pentru redresarea economiei, dezvoltarea infrastructurii;
- accesul cercetătorilor la mai multe fonduri și programe de cercetare;
- accesul agricultorilor la programe europene de subvenționare a agriculturii și la piața Uniunii Europene;
- accesul la sistemul energetic european drept garanție a securității energetice;
- și nu în ultimul rând accesul la un sistem de securitate colectivă.

De menționat că în mod natural partenerul principal european al Republicii Moldova va fi România. Toate aceste măsuri vor conduce inevitabil la redresarea situației în toate domeniile, fapt ce va impulsiona schimbarea opticii unei părți a populației în direcția favorizării Unirii cu România.

PĂRĂSIREA CUIBULUI STRĂBUN

*Laurențiu Slătineanu, profesor universitar, dr. ing.,
Universitatea Tehnică „Gheorghe Asachi” din Iași
Margareta Coteață, conferențiar universitar, dr. ing.,
Universitatea Tehnică „Gheorghe Asachi” din Iași
Adelina Hrițuc, inginer, student doctorand,
Universitatea Tehnică „Gheorghe Asachi” din Iași*

Rezumat. Emigrația reprezintă o problemă actuală și acută pentru unele dintre țările est-europene, întrucât le lipsește pe acestea de specialiștii absolut necesari în anumite domenii. O analiză a factorilor și a condițiilor în care unii cetățeni decid că trebuie să își părăsească țara în care s-au născut evidențiază existența unor factori care țin de persoana în cauză și a unor factori ce contribuie la constituirea unei imagini mai bune despre o anumită țară sau regiune de pe glob, în defavoarea țării din care cetățenii decid să emigreze. Rezultatele unei asemenea analize trebuie luate în considerare pentru a diminua, cel puțin în parte, consecințele negative ale unui proces emigraționist prea intens și pentru a identifica soluții care, pe termen lung, să evite posibilele neajunsuri generate de emigrație.

1. Introducere

Chiar de la începuturile apariției civilizației, oamenii au simțit și uneori au dat curs dorinței de a pleca, de a găsi locuri în care traiul să le fie mai bun. Vom accepta astfel că, urmare a unei asemenea dorințe, unele grupuri de oameni au migrat acum aproape 60 mii de ani din Africa spre Asia și spre Europa, apoi a avut loc o migrare și o extindere a civilizației umane prin ocuparea teritoriului Europei. Ulterior au avut loc călătoriile spre teritoriile americane (cca 1000 – expediția lui Leif Ericson și 1492 – expediția lui Cristofor Columb) etc. Să reținem că fără asemenea plecări spre alte zări ale oamenilor dintr-un anumit loc nu am fi putut înregistra dezvoltarea realmente impresionantă a unor țări apreciate ca state țintă pentru emigrare. Mai aproape de vremurilor noastre, deplasări mari ale unor grupuri de oameni au avut loc spre Australia și spre teritoriile celor două Americi. În fiecare dintre asemenea situații, s-au găsit oameni care

au acceptat să se rupă de membrii familiilor lor și să își construiască o nouă viață pe teritorii aflate la mare distanță de cele unde s-au născut.

Pentru asemenea plecări, asemănătoare, din anumite puncte de vedere, plecării din cuib a unor păsări crescute până atunci sub oblăduirea păsărilor - părinți, unul dintre autorii prezentei lucrări a propus folosirea conceptului de „*părăsire a cuibului*” și, ca atare, a fost acceptat respectivul concept inclusiv ca titlu al prezentului material.

Din cele menționate anterior, ne putem da seama că plecarea și stabilirea în alte zone ale lumii a unor oameni, întrerupând uneori complet legăturile cu țara și localitatea unde s-au născut, a constituit în mod real o *caracteristică a evoluției umanității*. În prezent, în vremuri de pace, dar și de război, se observa o altă dinamică a societății umane, diferită de cea care presupune un anumit status quo. Oamenii sunt mai puțin înrădăcinați în locurile natale și mai animați de a-și căuta locul și căminul dincolo de coordonatele geografice natale. Unele informații statistice privind emigrarea românilor în ultimele decenii pot fi observate în figura 1.

Pe de altă parte, avem de-a face cu situația actuală a României, a Republicii Moldova, a altor țări din Europa de est sau din alte zone ale lumii, când, beneficiind de înlăturarea unor bariere de deplasare, mulți cetățeni au plecat în afara țărilor menționate și s-au stabilit în alte țări.

În asemenea condiții și ținând cont de efectele ce pot deveni dezastruoase în lipsa adoptării unor măsuri care ar putea să corecteze cel puțin în parte situația, nu putem să nu ne întrebăm care au fost cauzele acestor plecări și dacă există soluții pentru cel puțin o anumită îndreptare a situației.

Faptul că plecările din țară au atins cote alarmante este relevat de publicarea unor cărți și articole ai căror autori se arată îngrijorați de viitorul națiunii române în condițiile în care numeroși concetățeni au emigrat sau și-au planificat emigrarea în perioada imediat următoare [2-5,7,8,10,11]. Evident, problema a fost abordată de numeroși cercetători și chiar scriitori de literatură beletristică (fig. 2), fiecare încercând să identifice în primul rând cauzele plecărilor [1,6,9].

Astfel, sub coordonarea Iulianeii Alexa, a fost publicată chiar în 2022 cartea „*De ce am plecat din România?*”, carte în care au fost incluse considerațiile a 27 de persoane asupra motivelor ce le-au determinat să se

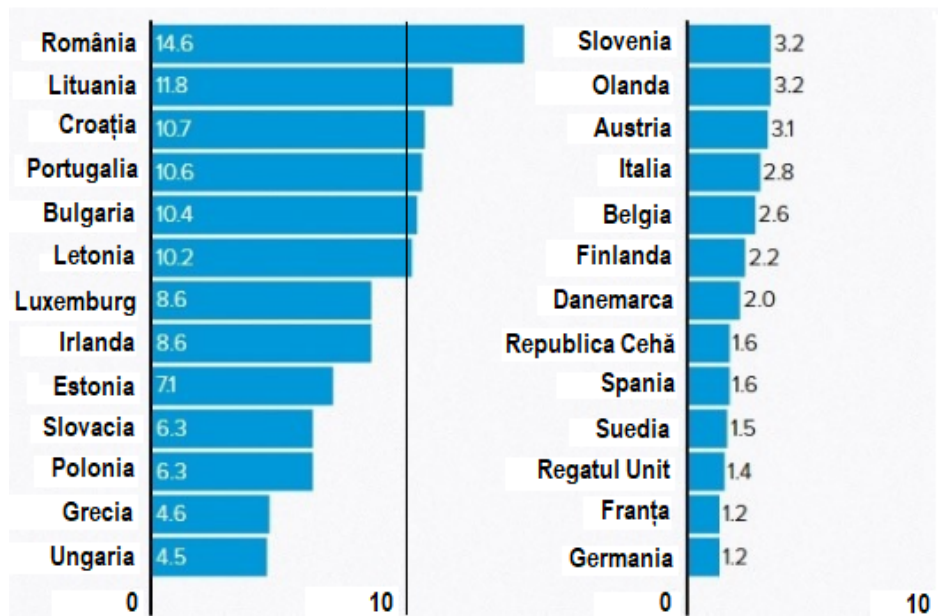

a.

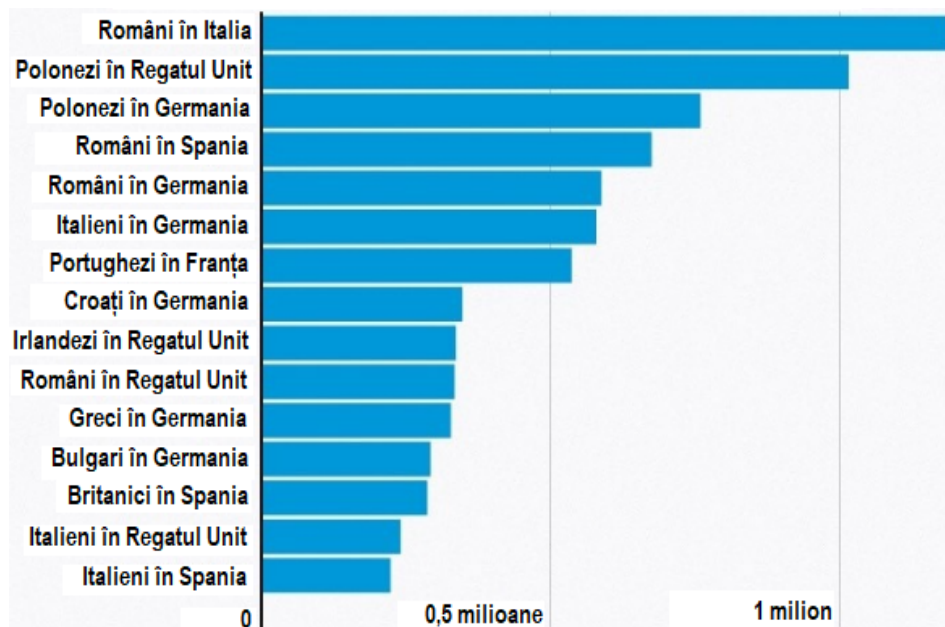

b.

Fig. 1. Ponderea procentuală a cetățenilor din Uniunea Europeană care trăiesc în alte țări decât cele de origine (a) și, respectiv, cele mai mari 15 comunități de imigranți (b) (adaptare după [5]).

stabilească în alte țări [1]. Aceste motive sunt destul de variate, dar pot constitui un punct esențial de plecare pentru analiza considerațiilor autorilor incluse în această lucrare.



Fig. 2. Câteva dintre cărțile în care sunt abordate inclusiv probleme referitoare la plecarea românilor din țară.

Atunci când își expun opiniile ce au determinat plecarea din România, unele persoane pot fi în mare măsură subiective, ele încercând să își aducă lor însele argumente care să le justifice plecarea și să le dea forța sufletească de a rămâne și a evolua acolo unde au ajuns.

Nu totdeauna plecările sau încercările de stabilire definitivă în alte țări au avut succes; există și un număr de români care, după ce au petrecut o perioadă în alte țări, au decis că este mai bine pentru ei să revină în țară. Explicații interesante ale unei asemenea reveniri în România au fost oferite de către scriitorul Radu Pavel Gheo, în cartea sa intitulată „Adio, adio, patria mea, cu î din i, cu â din a”, carte apărută în anul 2004 [9]. Să observăm că R. P. Gheo a fost beneficiarul unui drept de a pleca în S.U.A., câștigat prin așa-numita loterie a vizelor.

Să mai observăm că plecări apreciate ca neconvenabile au loc chiar și în state avansate din punct de vedere economic, cultural, științific. Un articol publicat într-un jurnal din Franța exprima regretul autorilor francezi pentru plecarea în S.U.A. a unor cercetători care doreau condiții mai bune pentru exercitarea profesiei lor.

2. Circumstanțe favorizante pentru plecarea și stabilirea peste hotare

Pentru a lua decizia plecării și stabilirii definitive într-o altă țară, trebuie să avem în vedere existența anumitor circumstanțe de natură să convingă o persoană că este mai bine pentru ea să ia decizia de a-și continua viața într-o altă țară. Să ne oprim puțin asupra unor asemenea circumstanțe. Apreciem că trecerea lor în revistă poate fi pusă în opoziție cu acțiunile pe care ar trebui să le întreprindă autoritățile statului, dar și noi, în calitate de cetățeni, pentru a identifica posibilitățile de îndepărtare sau cel puțin de diminuare a unor tendințe prea accentuate de emigrare și de a contribui, astfel, la mai bunul trai al celor care nu manifestă dorința de plecare și de stabilire definitivă într-o altă țară.

Vom împărți acești favorizanți ai plecării și stabilirii într-o altă țară în trei mari grupe și anume: factori ce țin de persoana dornică să plece (*factori interni*), factori ce corespund contextului social din țara din care se pleacă și factori ce caracterizează țara în care se intenționează a se ajunge (*factori externi*).

3. Factori interni: caracteristici ale unei persoane care ia decizia de emigrare

Deși este un aspect a cărui cercetare ne face mai puțină plăcere, apreciem că este utilă și cunoașterea acelor caracteristici ale persoanei ce ar putea favoriza luarea deciziei de a emigra.

a) Capacitatea de a renunța la aspecte familiare, cu care s-a obișnuit de-a lungul vieții, așa cum sunt prezența unor persoane ce au constituit cercul de cunoștințe în care viitorul emigrant s-a dezvoltat, mediul profesional care a adus poate bucurii viitorului emigrant etc. Pentru a lua decizia de emigrare, o asemenea persoană trebuie să admită că va trebui să se desprindă și chiar să renunțe la cele mai multe dintre aspectele menționate anterior. Desigur, evoluția tehnicii a pus la dispoziția oamenilor mijloace prin care oameni aflați la mari distanțe între ei pot continua să fie oarecum în contact (de exemplu, prin utilizarea internetului), dar asemenea mijloace sunt departe de a putea suplini avantajele contactului personal, față în față).

b) Un anumit spirit de aventură. Am menționat anterior că unele dintre marile civilizații au fost o consecință directă a unor acțiuni de

emigrare. Se află în spiritul ființei umane și o anumită dorință de a ajunge în locuri mai puțin cunoscute, iar atunci când asemenea locuri pot asigura chiar condiții mai bune de trai, emigrarea poate fi o soluție de răspuns.

c) O capacitate mai pronunțată de a-și asuma riscuri mai mari, aspect ce poate fi pus în conexiune cu cel menționat anterior. Un principiu de organizare solicită ca angrenarea într-o activitate ce prezintă un anumit risc de neîndeplinire a ei să se efectueze atunci când probabilitatea de neîndeplinire (riscul) este mai mic de 50 %. Luarea deciziei de a emigra ar putea face necesară o analiză a avantajelor și dezavantajelor unei asemenea acțiuni, dar bănuim că o asemenea analiză nu este întotdeauna sistematic efectuată și o dovadă în acest sens o constituie revenirile, ce e drept oarecum rare, pe meleagurile natale.

d) Capacitatea de a se descurca de unul singur. Emigrarea este mai ușoară atunci când există cunoștințe sau prieteni în țara de emigrare sau când se pleacă împreună cu alții, dar poate deveni realmente complicată atunci când se acționează de unul singur și când persoana în cauză nu a fost pregătită pentru așa ceva. Lungul drum de la plecarea din țara natală și până la ajungerea la o situație de succes sau cel puțin acceptabilă în țara de emigrare poate fi însoțit de numeroase circumstanțe în care unele decizii trebuie luate destul de operativ și un asemenea aspect poate să nu își găsească întotdeauna o rezolvare favorabilă.

e) Capacitatea de acceptare a unor situații care ar putea fi considerate umilitoare. Sunt cunoscute dificultățile de emigrare în țări ce manifestă o anumită reticență în acest sens, din cauze multiple (necesitatea de a-și proteja locurile de muncă, de a evita dificultățile generate de sosirea unor posibili delincvenți, de a fi acordate ajutoare speciale etc.). Au existat și este posibil să mai existe în unele țări acele tabere de primire a imigranților, tabere în care se realizează o evaluare și o triere a persoanelor doritoare să rămână în țările respective. Nu întotdeauna autoritățile și cetățenii unei țări în care se dorește să se emigreze manifestă o atitudine suficient de înțelegătoare sau tolerantă, situații generate atât de către autoritățile statului de emigrare, cât și de cetățenii statului respectiv. De aici pot proveni situații umilitoare, prin care emigrantul să fie obligat să treacă și el trebuie să fie conștient de existența unui asemenea risc.

f) Capacitatea de a renunța la obișnuințe proprii. Este cunoscut faptul că, începând din copilărie, o persoană oarecare își formează anumite obișnuințe, anumite ritualuri zilnice care îi asigură confortul psihic pentru a se putea confrunta cu diversele probleme de viață. Este destul de probabil că în țara de emigrare, asemenea obișnuințe sau ritualuri să nu mai poată fi materializate și să fie chiar necesare schimbări mari de comportament. De exemplu, este posibil ca întârzierile considerate acceptabile în țara natală să nu fie considerate acceptabile în țara de emigrare, ceea ce ar însemna schimbări evidente de comportament zilnic ale celui care emigrează.

g) Vârsta. Este bine-cunoscut și acceptat faptul că o persoană tânără se poate adapta mai bine unor situații cu cerințe variate și o asemenea caracteristică se diminuează o dată cu înaintarea în vârstă. Este greu de imaginat că o persoană cu o vârstă mai mare se va putea adapta fără efecte psihice semnificative la problemele apărute pe parcursul emigrării și chiar după aceea, pentru a se adapta la cerințele de viață dintr-o altă țară.

Toate cele de mai sus sunt aspecte ce implică o anumită tărie psihică a persoanei care ia decizia de a emigra și poate nu toți dispunem de așa ceva.

4. Factori externi ce țin de țara de unde se pleacă și respectiv de țara în care se dorește să se ajungă

1. Miracolul occidentului. Un prim factor de natură să trezească într-o persoană dorința de a pleca în afara României poate fi accesarea unor lucrări sau participarea la discuții în care lumea de afară pare să prezinte numai avantaje și în care dezvoltarea individuală nu pare să întâmpine obstacole. Nu credem că o persoană care dispune de capacități de informare va acorda un credit exclusiv prezentării occidentului ca un fel de rai, în care toate visele se îndeplinesc. Fără îndoială, există situații în care unii cetățeni au reușit, prin calitățile lor personale, să ajungă la o bună situație materială și să se asigure de respectul cetățenilor din țara de emigrare, dar afirmația este departe de a fi general valabilă. Și mai trebuie să luăm în considerare și situația în care, poate pe parcursul întregii sale vieți, emigrantul va fi considerat un străin în țara de emigrație și un transfug în țara din care provine.

2. Plecarea anterioară și evoluția cu oarecare succes a unor cunoștințe sau chiar prieteni. Devine un argument suficient de convingător descrierea traiului pe alte meleaguri și a avantajelor acestui trai de către o persoană apropiată. Poate nu întotdeauna aceste avantaje sunt reale, după cum este posibil ca avantajele în cauză să fie realmente imaginate, dar dorite de persoana din afara țării, care ar vrea să își asigure aducerea lângă ea a unor persoane cu care să se simtă mai bine pe meleaguri străine.

c) Lipsurile de natură economică din România. Credem că aceste lipsuri sunt principalul argument al plecărilor din România. Neasigurându-și suficiente resurse financiare pentru a-și putea asigura un trai să spunem decent în România, un număr relativ mare de conaționali decid în fiecare an să emigreze. Este evident că aici este necesară în primul rând intervenția guvernanților, după cum aici sunt benefice acțiunile Uniunii Europene, de asigura, pe cât posibil, condiții egale de trai pentru cetățenii săi.

d) Existența unor condiții mai bune de studiu și de educație în general în unele dintre țările țintă ale emigrației. De-a lungul ultimelor secole, unele țări și-au dezvoltat sisteme de educație care asigură entităților din structura lor o bază materială superioară atrăgătoare și un personal cu reale performanțe în procesul educativ. Să observăm că unele cadre didactice de succes care lucrează într-un asemenea sistem provin în mod efectiv din țările surse de imigrare și constituie fără îndoială un argument în stimularea plecării și stabilirii peste hotare.

e) Existența unor sisteme medicale bine puse la punct și capabile să acționeze eficient, fără a fi necesară grija pacienților de a contribui cu resurse financiare suplimentare și nelegale pentru ca actul medical să se desfășoare în mod corespunzător.

f) Birocrația caracteristică activităților din sectoarele publice și unele chiar din cele private, de natură să genereze lehamite, dar și o vădită stimulare a dorinței de a emigra. Atunci când pentru numeroase activități ale căror cerințe ar putea necesita durate foarte mici pentru rezolvare sunt necesare maldăre de acte și suportarea mofturilor a numeroși funcționari, se conturează o imagine mai puțin favorabilă a autorităților române și se stimulează dorința de emigrare.

e) În deplină concordanță cu ultimele două categorii menționate anterior, se află ***bine-cunoscutul sistem al șpăgii***, utilizabil în foarte multe domenii, atunci când este necesară rezolvarea unei probleme, chiar dacă nu se solicită o anumită operativitate într-o asemenea acțiune.

4. Concluzii

Plecarea definitivă a unor cetățeni din România și din Republica Moldova constituie o problemă ale cărei consecințe devin din ce în ce mai sesizabile în cele două țări. Analiza cauzelor care determină o asemenea situație evidențiază existența unor cauze de natură internă, specifice unei anumite persoane, dar și a unor cauze de natură externă, ce țin de situația din țara din care se emigrează, respectiv de situația din țara în care se intenționează a se emigra. Analiza acestor situații este dificilă, dar, pentru menținerea unui anumit echilibru, autoritățile guvernamentale trebuie să investească eforturi semnificative pentru a diminua efectele negative ale emigrării.

Bibliografie:

1. Alexa I. (coordonator). De ce am plecat din România. București: Corint Istorie. Autori români, 2022.

2. Bahrim M. De ce pleacă tinerii români din țară: adevărul are multe nuanțe și e dureros, 2021, disponibil la <https://playtech.ro/2021/de-ce-pleaca-tinerii-romani-din-tara-adevarul-are-multe-nuante-si-e-dureros/>, accesat: 18.09.2022.

3. Boia L. De ce este România altfel? București: Editura Humanitas, 2012

4. Botea R. De ce pleacă românii din țară? O întrebare la care statul român eșuează să răspundă sau chiar să o adreseze. Putem să ne uităm la cazul Caracal pentru o parte din răspuns, 2019, disponibil la <https://www.zf.ro/opinii/de-ce-pleaca-romanii-din-tara-o-intrebare-la-care-statul-roman-esueaza-sa-raspunda-sau-chiar-sa-o-adreseze-putem-sa-ne-uitam-la-cazul-caracal-pentru-o-parte-din-raspuns-18346768>, accesat: 18.09.2022

5. Cifre alarmante. România, pe primul loc la migrația internă în UE/ Românii formează cele mai mari comunități de expați din Italia și Spania,

a doua comunitate ca mărime din Germania și a treia din Marea Britanie, aproape cât irlandezii, 2019, disponibil la <https://www.g4media.ro/cifre-alarmante-romania-pe-primul-loc-la-migratia-interna-in-ue-romanii-formeaza-cele-mai-mari-comunitati-de-expati-din-italia-si-spania-a-doua-comunitate-ca-marime-din-germania-si-a-treia-din-mar.html>, accesat: 19.09.2022

6. Cornelius J., Popescu A. De ce nu-s românii ca nemții? Pitești: Editura Paralela 45, 2019

7. De ce pleacă românii din țară? 2022, disponibil la <https://teleleu.eu/de-ce-pleaca-romanii-din-tara/>, accesat: 18.09.2022

8. De ce pleacă românii din țară? Ce spun poveștile lor dincolo de generalizări, 2021, disponibil la <https://www.libertatea.ro/opinii/de-ce-pleaca-romanii-din-tara-ce-spun-povestile-lor-dincolo-de-generalizari-3650067>, accesat: 18.09.2022

9. Gheo R.P. Adio, adio, patria mea cu î din i, cu â din a. Ediția a II-a. Iași: Polirom, 2004.

10. Ghilezan M. De ce pleacă românii în străinătate? 2022, disponibil la <https://romanalibera.ro/op-ed/de-ce-pleaca-romanii-in-strainatate/>, accesat: 18.09.2022.

11. Stanciu G. Cifrele care îți arată de ce pleacă românii din țară. Unul din patru angajați trăiește mult sub limita decenței, 2021, disponibil la <https://www.fanatik.ro/cifrele-care-iti-arata-de-ce-pleaca-romanii-din-tara-unul-din-patru-angajati-traieste-mult-sub-limita-decentei-19796654>, accesat: 18.09.2022.

V. PORTRETE
ÎN
TIMP



OCTOGENARULUI ALEXANDRU HERLEA – CINSTE ȘI ONOARE

Valeriu Dulgheru

Prof.univ.dr.hab. D.H.C., Universitatea Tehnică a Moldovei

„Multi chemați, dar puțin aleși”

(Matei 22:14)



Cunoscându-l de ceva timp pot spune cu toată certitudinea că profesorul universitar, inginerul, cercetătorul, diplomatul, marele patriot cu durere pentru Basarabia, Alexandru Ioan Herlea este unul dintre cei aleși. S-a născut la 11 octombrie 1942 la Brașov în familia unui mare intelectual și patriot cu vechi rădăcini transilvănene. Mama sa, Siliva Herlea, profesoară de filosofie, a fost dată afară din învățământ și trimisă la „munca de jos”, familia fiind atunci „evacuată” din locuința ei. Tatăl, Alexandru A. Herlea (n. 24 iunie 1907 – d. 18 august 1979) a fost jurist, profesor universitar de drept civil, istoric al dreptului, economist, jurnalist, poet, om politic român, membru al Partidului Național Țărănesc-Maniu, deținut politic sub regimul comunist, condamnat la 25 de ani de muncă silnică, născut într-o veche familie românească de nobili din Transilvania.

În fibrele ființei lui Alexandru Herlea sunt unite mai multe cunoscute familii de nobili transilvăneni. Pe linie maternă sunt familiile Rațiu și Balaș cunoscute de peste trei secole, în care se regăsesc numeroși preoți și juriști, dascăli și profesori, militari și diplomați, antreprenori și ingineri. Pe linie paternă Herlea și Moga, episcopul Vasile Moga, primul episcop român ortodox din Transilvania (1811) după unirea cu Roma, revoluționarul de la 1848 Nicolae Herlea, mai târziu memorandist ș.a. Petre, Mihai și Gheorghe din vechea familie românească Rațiu s-au numărat printre ardelenii loiali lui Mihai Viteazul. Primul Petre Rațiu de Teiuș, despre care vorbește Ioan Cavaler de Pușcariu în lucrarea „*Familiile nobile ardelene*”, este un strămoș al familiei regale engleze, ceea ce poate explica interesul prințului Charles pentru Transilvania. Printre fruntașii români ardeleni se numără mai mulți membri ai familiei Rațiu cu cele două ramuri ale sale,

Rațiu de Noșlac și Rațiu de Teiuș, din ultima trăgându-se Alexandru Herlea. Din ramura de Teiuș de menționat pe Nicolae Rațiu, duhovnicul lui Horea, despre care vorbește Nicolae Densușianu în cartea „*Răscoala lui Horea*”. El l-a împărțășit înaintea supliciului și l-a sărutat spunându-i: „*Prin mine te sărută un neam întreg*”. Destinul acestor familii s-a împletit cu momente incandescente din istoria noastră.

Dar să revenim la omagiatul octogenar. Din copilărie, Alexandru Ion Herlea a cunoscut privațiunile impuse de regimul comunist: teroarea, sărăcia, lipsurile. „*Nu aveam încă 7 ani când tatăl meu a fost arestat în august 1949. Fratele meu, care începuse să fie bolnav (va deceda în 1957), avea 4. Era un copil excepțional dotat, începuse să citească și cânta la pian. Aveam un pian Schweighofer, o marcă cotate, pe care l-a vândut mama în primăvara anului 1953, pentru a putea supraviețui și a-și plăti lecțiile de desen tehnic pe care le făcea. În 1952, fusese dată afară din învățământ și s-a angajat muncitoare necalificată la Steagul Roșu. Condițiile în care locuiam deveniseră foarte dificile. În apartament se mai aflau, în afara noastră – a mamei, a fratelui meu și a mea –, alte două familii. Bucătăria și baia erau comune. În 1952 fusesem trecuți și noi pe lista persoanelor, care urmau să fie evacuate cu domiciliu obligatoriu, lucru care nu s-a întâmplat, luându-se în considerare situația bolii fratelui meu. Mai erau, se vede, și printre comuniști unii cu comportamente mai civilizate*”, își amintește Profesorul A. Herlea.

Rezistând acestor vicisitudini, reușește să parcurgă cu succes, la Brașov, etapele școlare și ale învățământului superior: școala elementară în limba germană „*Honterus*”, liceul „*Unirea*” și „*Institutul Politehnic*” unde, în 1965 obține diploma de inginer (Facultatea de Mecanică - secția Automobile și Tractoare). Terminând cu medie mare, a fost repartizat în București, la întreprinderea „*IRGU*”, unde a lucrat timp de doi ani ca inginer. După absolvirea cursurilor de pedagogie ale „*Institutului Politehnic București*”, devine profesor de cultură tehnică la „*Grupul școlar 23 August*” (actualmente „*Dimitrie Leonida*”). Se căsătorește în 1971 și un an mai târziu se refugiază în Franța. Vorbește curent germana, engleza și franceza.

În Franța intră, din toamna anului 1972, în învățământul superior ca asistent cercetător la „*Conservatoire national des arts et métiers*” (CNAM)

din Paris. Aici prepară o teză de doctorat privind motoarele cu ardere internă și obține, în 1977, titlul de doctor în Istoria Științei și Tehnicii. În același an obține și cetățenia franceză. Ca bursier efectuează, în 1978/79, studii post-doctorale în Statele Unite, la universitățile „Princeton”, „Harvard” și „Pennsylvania” precum și la „Institutul Smithsonian”. Întors în Franța, își continuă cariera la „CNAM”, unde, în 1987, devine conferențiar universitar titular, specializat în Istoria Științei și Tehnicii. Predă în paralel la „Ecole Centrale des Arts et Manufactures” din Paris și la „Michigan Technological University” din Statele Unite. Este, de asemenea, consilier pe problem de muzeologie tehnică și arheologie industrială, colaborând la realizarea a peste 25 de expoziții, îndeosebi la „Musée National des Arts et Métiers” (MNAM) și la „Cité des Sciences et de l’Industrie” (CSI) din Paris.

La universitatea „Paris XI–Sorbonne”, obține în 1993 diploma de „Habilitation à diriger les recherches en sciences” („abilitarea de a directa cercetări științifice”) și din 1995 este profesor universitar titular la „Université de Technologie de Belfort-Montbéliard” (UTBM), unde va fi și membru al directoratului universității. În 2011 se pensionează, devenind profesor emerit și continuând să conducă doctorate. A participat la peste 100 de congrese internaționale și a ținut un mare număr de conferințe în universități și centre de cercetare din Europa și America. A fost ales membru al mai multor societăți savante din diferite țări, societăți în cadrul cărora ocupă adesea poziții de răspundere. Printre ele, „Académie Internationale d’Histoire des Sciences” (AIHS), Comité des Travaux Historiques et Scientifiques (CTHS) din Franța și „International Committee for the History of Technology” (ICOHTEC), al cărui președinte a fost. Ca director al relațiilor internaționale ale „UTBM” a inițiat și dezvoltat relații de colaborare cu universități de pe cele cinci continente, acordând o atenție deosebită relațiilor cu universitățile din România. În 1991 a înființat asociația „Solidarité Universitaire France-Roumanie” („Solidaritate Universitară Franța-România-SUFR”), al cărui secretar general este și din 2006 devine expert străin al Agenției Române de Asigurare a Calității în Învățământul Superior (ARACIS). Pentru meritele deosebite în domeniile de educație, cercetare și social a fost apreciat cu cele mai înalte distincții de stat. În România: „Serviciul Credincios” (mare

ofițer), Profesor onorific, *Doctor Honoris Causa* și ordinul „*Gogu Constantinescu*” (comandor). În Franța: „*La Légion d’Honneur*” (comandor și cavaler), „*Les Palmes Académiques*” (cavaler) și medalia de argint a „*Société d’Encouragement au Progrès*”. În Belgia: „*Mérite de l’Invention*” (cavaler). În Germania cu premiul „*Soziale Marktwirtschaft*”. Este autorul, co-autorul sau editorul a 11 cărți și a peste 50 de articole științifice. A fost membru al mai multor comitete de redacție la diferite periodice de specialitate.

Alexandru Ion Herlea a desfășurat în paralel și o vastă activitate politică. „*Urăsc nedreptatea și am oroare de lașitate*”, este firul roșu, care trece prin toată activitatea patriotului Alexandru Herlea. Înainte de 1989 fusese membru PNT în exil și vice-președinte al filialei Franța a „*Uniunii Mondiale a Românilor Liberi*” (UMRL). Din 1990, a devenit membru al conducerii PNȚCD și între 1990 și 1994 președinte al „*Acțiunii pentru Democrație în România*”, filiala PNȚCD–Franța. În această ultimă calitate a organizat, în februarie 1990, prima vizită în străinătate, la Paris, a președintelui PNȚCD Corneliu Coposu. Între 11 decembrie 1996 și 22 decembrie 1999 a fost Ministrul Integrării Europene în Guvernul României. În această calitate a jucat un rol însemnat în deschiderea negocierilor de aderare a României cu Uniunea Europeană, hotărâre luată la Helsinki, în 10 decembrie 1999 (cât de mult ne lipsește acum un Alexandru Herlea la domeniul de integrare europeană a Republicii Moldova! Sperăm că ministrul de externe și al Integrării Europene Nicu Popescu să se ridice la înălțimea epocii!). A fost ulterior ambasador, șef al Misiunii României pe lângă UE (2000-2001). În 1998 a fost ales vice-președinte al „*Internaționalei Democrat-Creștine*” (IDC) și reales în 2000. Între 2002 și 2009 a fost membru al Comitetului Executiv al „*IDC*”, responsabil cu țările din Europa centrală și de est. În 2009 a demisionat din poziția de vice-președinte PNȚCD, rămânând simplu membru al partidului.

În a. 2011 a fost ales președinte al asociației „*La Maison Roumaine*” (Casa Română) din Paris. Grație bunăvoinței Domnului Alexandru Herlea am avut fericita ocazie să fiu oaspete invitat al acestei asociații și să devin Membru. Această asociație are o activitate extrem de importantă pentru diaspora română – moldovenească din Franța. Asociația ia poziții tranșante

pe marginea celor mai importante evenimente. Referitor la războiul criminal din Ucraina, Asociația, condusă de profesorului A. Herlea, a adoptat o poziție clară, în susținerea Ucrainei în acest război criminal declanșat de dementul Putin, spre deosebire de declarațiile ambigue ale unor intelectuali români. *„Asociația „La Maison Roumaine de Paris” susține Ucraina în lupta sa curajoasă împotriva invaziei lui Putin, Hitlerul zilelor de astăzi, și salută manifestările organizate peste tot în Franța”*, se scrie în declarația din 6 martie 2022. A realizat și publicat, de asemenea, un mare număr de analize și interviuri politice, și a participat la numeroase emisiuni de radio și televiziune atât în România, cât și în Franța.

În final să încercăm să evidențiem câteva calități-cheie ale Profesorului Alexandru Herlea. Filozofia noastră țărănească spune că un om se consideră împlinit dacă în viața lui a săpat o fântână, cu apa rece a căreia trecătorii își potolesc setea. Dacă a sădit un pom, la umbra căruia să se odihnească călătorul obosit. Dacă a construit un pod, o punte, pentru ca călătorul să poată trece o apă. Se spune că acestea sunt întrebările puse la poarta raiului. Profesorul Alexandru Herlea la onorabila-i vârstă de 80 de ani le are pe toate acestea. A săpat o fântână adâncă, cu apa rece a căreia își potolesc setea mii de tineri setoși de cunoștințe în această Societate a Cunoașterii. A sădit mulți pomi, discipolii ducându-i faima departe peste hotarele României. A construit o mulțime de punți exprimate prin direcțiile și școlile științifice create, inclusive cea de Istorie a Științelor.

Deci, sub toate aspectele PROFESORUL este un om împlinit.

La Mulți Ani, Profesore!

90 DE ANI DE LA NAȘTEREA ACADEMICIANULUI EUGENIU GREBENICOV

*Vasile Puiu, prof.univ.dr.ing.
Universitatea „Vasile Alecsandri”, Bacău
Vice-președinte al Asociației „ProBasarabia și Bucovina”*

*„M-am născut român și o să mor român, căci naționalitatea este precum chipul sau încălțările.(...) Chiar dacă o bună parte din viața mea am vorbit și am scris rusește, nu mi-am uitat totuși limba mamei. Și nu o voi uita și nu mă voi dezice de ea niciodată... Nu există națiune moldovenească și limbă moldovenească după cum nu există națiune și limbă oltenească, bănățeană, maramureșeană, bucovineană, transnistreană. Există români și limba română și punctum, vorba clasicului. Cu această convingere am să intru și în mormânt”
(Eugeniu Grebenicov)*

1. Preambul



Marele savant basarabean Eugeniu Grebenicov, care era printre noi „omul în viață cu nume de astru” ar fi împlinit în acest an 90 de ani. A plecat subit dintre noi la cele veșnice pe 29.12.2012.

Percepția cosmică a prezentului este una reală, materială. Ea a depășit, în ultima jumătate de secol, perimetrul visului și al imaginației de orice fel. Omul și stelele s-au apropiat mult, deși distanța dintre existențele lor materiale rămâne astronomică. Această cutezanță a cunoașterii este poate cea mai înaltă exprimare a geniului științific. Zborul reprezintă nu numai o virtute umană, dar și o victorie a ceea ce dorința de a ști devine realitate. Nu se poate fără știință. Complexitatea acesteia, fizică și chimică, nu poate fi deslușită și înțeleasă constructiv decât printr-un instrument adevărat, dăruit nouă de către divinitate. Așadar, matematica în toate culorile ei, acoperă spectrul algoritmat cu care omul construiește neconținut scara spre cer. Fără ea ființele noastre primitive s-ar teme și s-ar închina cerului din umbra acestuia întunecată. Suntem aici datorită ei și neconținutului nostru neastâmpăr de a înțelege campusul universal. Fără matematică n-am fi putut atinge istoria la timpul prezent.

2. Repere biografice

Academicianul Eugeniu Grebenicov s-a născut la 20 ianuarie 1932,

în România, comuna Slobozia Mare, județul Ismail, astăzi Cahul. Ia fost predestinat să facă lucruri mari. Să ne amintim că numele Eugeniu reproduce nume personale grecești, care la origine sunt compuse din eu „bine” și gen „a zămisli, a naște”, semnificația inițială a numelor fiind „de neam bun, nobil”. Tatăl era preot, mama învățătoare născută la Galați.

Școala primară în Slobozia Mare.

1943 - 1944, elev la Liceul „Ioan Vodă” din Cahul.

1944 - 1949, Școala medie nr.2 din Cahul;

1949 - 1954, student la Universitatea „M.V. Lomonosov” din Moscova, Facultatea de Matematică și Mecanică.

1959 - doctor al aceleiași universități.

1958 - 1962, cercetător științific la Universitatea de Stat din Moscova.

1962 - 1969, șeful Catedrei de Analiză matematică la Universitatea „Prietenia popoarelor Patrice Lumumba” din Moscova.

1967 - doctor habilitat.

1969 - 1978, șef al Departamentului Matematică la Institutul de Fizică Teoretică și Experimentală de pe lângă Ministerul Construcțiilor de Mașini al URSS.

1978 - 1988, director al Centrului de Calcul, Universitatea „M.V. Lomonosov” din Moscova.

1988 - 1997, director adjunct al Institutului Pentru Probleme de Cibernetică al Academiei Științifice a URSS - Rusiei.

1993 - 1997, director științific al Universității de Supercalculatoare a Academiei Ruse.

1997 - 2003, șef Departament Analiză Neliniară al Academiei de Științe din Rusia.

1996 - 2003, șef catedră la Universitatea din Siedlce (Polonia).

După 1997, cercetător științific principal al Centrului de Calcul „A.A. Dorodniczyn” al Academiei de Științe a Rusiei.

3. Opera

Academicianul Eugeniu Grebenicov a activat în fizica teoretică și experimentală, astronomie, cibernetică, algebră, analiză matematică, supercalculatoare și aviație.

A publicat peste 25 monografii ca autor / coautor și 250 de lucrări științifice.

Teza de doctor în științe (1959): Teoria analitică a „mișcării lui Japet” (al 8-lea satelit al planetei Saturn).

Doctor habilitat (1967): Studii calitative ale ecuațiilor diferențiale

în mecanica cerească.

Cea mai importantă relevanță în cercetarea științifică o constituie rezolvarea problemei generale a două centre fixe. Soluția ei conține baza teoriei mișcării sateliților artificiali. Prin ea s-a obținut o metodă eficientă și exactă în prognoza dinamicii sateliților artificiali, la nivelul deceniului șapte al secolului trecut. Conform estimărilor, timpul de calcul a poziției prognozate prin această metodă se reducea de până la o mie de ori față de aceeași operațiune NASA. Rezultatul, devenit clasic, este inclus în monografia și manuale.

O altă contribuție importantă se include în teoria asimptotică a ecuațiilor diferențiale polifrecvențiale cu rezonanță. Prin rezultatele obținute s-a dezvoltat esențial clasică metodă „*Krylov - Bogoliubov*”.

Academicianul Eugeniu Grebenicov a condus (ca director al Centrului de Calcul al Universității Lomonosov din Moscova) activitatea de elaborare și implementare (premieră) a sistemului de computerizare a procesului de studii și cercetări în universitățile din URSS.

Între 1978-1993 s-a ocupat de aplicarea matematicii la prima supermașină de calcul sovietică, de clasa GRAY, altfel spus, de primele mașini de calcul vectoriale (viteza de calcul depășind 100 milioane operații / secundă) cu numere de lungime arbitrară.

Este autorul monografiei „*Nicolaus Copernic*” apărută în două ediții (1973, 1982), la Moscova și tradusă în 18 limbi.

4. Recunoașteri

1969, Membru al Uniunii Internaționale de Astronomie.

1971, Laureat al Premiului de Stat pentru Știință, pentru rezolvarea problemei generale a două centre fixe.

1976, Membru în Consiliul Național al Rusiei, pentru probleme de mecanică teoretică și experimentală.

1980, Medalia de Aur a Expoziției URSS.

1983, Premiul Consiliului de Miniștri al URSS (pentru elaborarea și implementarea sistemului de computerizare a procesului de studii / cercetări în universități).

1991, membru de onoare al Academiei de Științe a Republicii Moldova.

1993, Doctor Honoris Causa al Universității Tehnice din Cluj Napoca.

1999, premiul „*Academicianul Krylov*” al Academiei de Științe din Ucraina (pentru contribuția la dezvoltarea metodei „*Krylov-Bogoliubov*”).

2000, profesor al Republicii Polone.

2001, Doctor Honoris Causa al Universității de Stat din Atârau, Kazahstan.

2002, membru al Academiei Internaționale de Științe Neliniare.

2003, Doctor Honoris Causa al Universității Tehnice a Moldovei.

2011, Doctor Honoris Causa al Universității Tehnice „Gheorghe Asachi” din Iași.

2011, Doctor Honoris Causa al Universității Tehnice „Gheorghe Asachi” din Iași.

Conducător de doctorat (peste 40 de teze) cu doctoranzi ruși, români, polonezi, kazahi, armeni, tătari.

Membru în comitetul redacțional al revistei de limbă engleză „*Oscilații neliniare*” a Academiei de Științe din Ucraina.

Membru al comitetului de program al conferințelor „*Computer Algebra Systems and Application*”, Universitatea Tehnică din Munchen.

Membru în comitetul organizatoric al seriei de conferințe anuale „*Bogoliubovskie chteniya*” și „*Eruginskie chteniya*”.

În 1992 Comitetul Internațional de Astronomie hotărăște ca asteroidul cu numărul 4268 să poarte numele Grebenicov. Orbita acestuia se află între planetele Marte și Jupiter.

Numele Eugeniu Grebenicov apare în ediția din anul 2002 a Centrului Biografic Mondial din Cambridge: 2000 de savanți remarcabili ai lumii la începutul secolului XXI.

5. Omul cu nume de astru

În anul 2009 Domnul Acad. Eugeniu Grebenicov a fost oaspetele Universității „*Vasile Alecsandri*” din Bacău, la cea de-a cincea ediție a Simpozionului Internațional „*Cucuteni 5000 Redivivus: științe exacte și mai puțin exacte*”. Cu această ocazie și-a manifestat interesul unei colaborări științifice eficiente, prin Domnia sa, între Universitatea „*Vasile Alecsandri*” din Bacău și Academia de Științe a Rusiei.

Domnul Eugeniu Grebenicov a fost, dintotdeauna, un mare român. Pentru el limba română este sfântă și „*cea mai frumoasă (...) din lume*”. Fără îndoială că articol acoperă parțial viața științifică atât de complexă a Academicianului Eugeniu Grebenicov. Oameni ca el sunt rari și neîntâlniți împreună prea des în timp. Fără a fi singuratici ei sunt modelele noastre de a fi în viitor și, obligatoriu, numele lor le scriem cu majuscule. Faptul că acest nume Eugeniu Grebenicov rămâne scris cu majuscule în cartea de aur a Universității „*Vasile Alecsandri*” din Bacău, constituie și un argument al devenirii noastre. Suntem pe o orbită creatoare și vedem în Academicianul Eugeniu Grebenicov omul cu renume de astru.

90 DE ANI DE LA NAȘTEREA PROFESORULUI AUREL MARINCIUC

Valeriu Dulgheru

Prof.univ.dr.hab. D.H.C., Universitatea Tehnică a Moldovei



Marele profesor, enciclopedist, mare patriot, Aurel Marinciuc, ar fi împlinit pe 10 august curent onorabila vârstă de 90 de ani. Dar... mistuit de o boală incurabilă, retras din activități, a plecat la ceruri pe neobservate.

Într-adevăr, regretatul profesor Aurel Marinciuc a fost o adevărată enciclopedie, un om cu o cumsecădenie rară, un mare patriot, care trecea prin inima sa toate insuccesele în planul deșteptării naționale din cauza trădărilor. Cu adevărat, a întruchipat chipul profesorului din generația care, din păcate, pleacă. Aurel Marinciuc s-a născut la 10 august 1932, în s. Crișcăuți, jud. Soroca, într-o familie de învățători: Sevastița și Elisei Marinciuc, directorul școlii 1941-1954. Fiind copil al perioadei de război și postbelice a fost nevoit să-și facă studiile medii în diferite școli: la Liceul Tehnic Soroca (1943-1944), școlile din Bădiceni (1944-1946), Visoca (1946-1947), Climăuți (1947-1948). În anul 1950 a absolvit școala nr. 1 din Soroca (cu medalie de aur).

Și-a continuat studiile la Universitatea de Stat din Chișinău, Facultatea fizico-matematică (1950-1955), pe care a absolvit-o cu mențiune. S-a specializat la Catedra de fizică teoretică (la profesorul I. E. Perlin), unde a continuat studiile în doctorantură (1955-1958). Interesele științifice sunt legate cu domeniul teoriei corpului solid. În colaborare cu prof. I. Perlin a studiat proprietățile optice ale cristalelor cu impurități, apoi în colaborare cu acad. V. Moscalenco a studiat termodinamica rețelei cristaline în aproximație anharmonică. La 28 ian. 1964 a susținut teza de doctor în științe fizico-matematice (la Universitatea din Kiev). A publicat o serie de lucrări științifice și metodice.

A început activitatea pedagogică ca lector la Institutul Pedagogic din Tiraspol (1955-1956), asistent la Universitatea de Stat Chișinău (1958-1959), colaborator științific la Academia de Științe (1959-1964). În a. 1964 vine la Politehnică unde, împreună cu rectorul Sergiu Rădăuțanu, a participat în modul cel mai activ la punerea pe picioare a acestei noi instituții de învățământ tehnic superior. Profesorul Aurel Marinciuc avea o misiune foarte importantă: vizita instituțiile de învățământ superior din întreaga URSS, unde depista cadrele didactice originare din Moldova și le invita la institut. Astfel prin contribuția directă a profesorului Aurel Marinciuc au fost completate cu cadre profesoriale multe catedre. Din 1964 și până în a. 2020, când a plecat în lumea celor dreupți, a activat la Institutul Politehnic (denumirea actuală - Universitatea Tehnică a Moldovei), unde a ocupat diverse funcții: 1964-1969 - șef (fondator) al Catedrei de mecanică teoretică; 1965-1967 - decan al Facultății de mecanică; 1967-1969 - decan (fondator) al Facultății de electrofizică (automatica, cibernetica, semiconductoare, radioaparatura etc). În anii 1956-1988 a fost membru al Comisiei științifico-metodice de mecanică teoretică a Ministerului învățământului Superior al URSS.

Fiind membru al primei echipe de conducere a Politehnicii din anii 1964-1969 a participat activ la munca organizatorică în diverse domenii: a condus campanii de admitere la institut, a fondat Societatea *Știința*, membru al Prezidiumului Republican al acestei asociații, a fost redactorul ziarului universitar *Inginerul* în anii 1976-1982.

Din anul 1969 și până în a. 2019 a ocupat postul de conferențiar al Catedrei „*Mecanică teoretică*”, unde a ținut prelegeri la toate cele 10 facultăți (în diferiți ani) la disciplina „*Mecanică teoretică*”. În anii 1966-1988 a predat disciplinele „*Mecanica cuantică*”, „*Fizica statistică*” la Facultatea de Electrofizică. În anii 1972-1980 - disciplina „*Mecanica aplicată*” la Facultatea Radioelectronica, apoi în anii 1998-2004 - disciplina „*Electrodinamica tehnică*” la aceeași facultate. În anii 1988-1991 a activat ca profesor la Universitatea din Conakry (Republica Guineea), unde a ținut cursuri de *Fizică teoretică* în *Limba franceză* (*Mecanica cuantică*, *Fizica statistică*, *Mecanica analitică*). În anul de studii 1989 - 1990 a deținut postul de decan-dublor al Facultății de științe

și a fost decorat (a. 1991) cu Diploma de onoare a Universității Conakry (singura diplomă pe universitate în acel an). În anii 1960-1964 a predat (prin cumul) la filialele din Chișinău ale Institutului Tehnologic în Industria Alimentară și a Institutului de Economie „V. Plehanov” (din Moscova). În anii 1992-1993 a predat (prin cumul) fizica la Liceul „Dimitrie Cantemir”, iar în anii 1995-2004 - la „Liceul Real” al Universității de Stat din Moldova. Sub aspect profesional a fost un mare profesor, care a știut cum să-i atragă pe tinerii studioși în labirinturile întortocheate ale fizicii, trezindu-le interesul pentru fizică.

Sub aspect patriotic profesorul Aurel Marinciuc întotdeauna a fost pe valul mișcării de eliberare națională. Încă în anul 1959 a publicat articolul „*Jar despre cadre naționale la Universitate*”, din care cauză a fost concediat din serviciu. După ce Politehnica se pusese pe picioare, la doar 5 ani de la fondare, ștabii partinici ai lui Bodiul încep un adevărat război împotriva tinerei instituții de învățământ tehnic superior (unica în Republică și atât de necesară!). În anii 1969-1973 s-a declanșat o teroare contra tinerilor basarabeni, sub motive că erau fii de preoți, descendenți ai represaiților, sau pentru „*discuții politice*”. Au fost concediate 40 de persoane, în special, tinere cadre didactice și cercetători de perspectivă, iar alte 20 au plecat „*benevol*”. În cele din urmă l-au destituit și pe rectorul Sergiu Rădăuțanu. Profesorul și decanul A. Marinciuc a fost mai mulți ani maltratată moral pentru că anume dânsul i-a angajat pe majoritatea celor 60 concediați.

Mișcarea de Eliberare Națională din a. 1988-1989 l-a găsit pe val. A participat activ la fondarea Frontului Popular, pe care în a. 1993 l-a părăsit cu durere în suflet din cauza trădării lui Iu. Roșca. Împreună cu profesorul Petre Osmătescu s-au înrolat cu trup și suflet alături de alți intelectuali la crearea Congresului Intelectualității, ulterior transformat în Partidul Forțelor Democratice (PFD). În anii 1993-1999 a fost membru în conducerea (PFD), pe care însă l-a părăsit împreună cu grupul Nedelciuc (majoritatea erau de la Politehnică) în semn de protest contra trădărilor așteptărilor de către liderul lui V. Matei.

În această perioadă de frământări a avut o vastă activitate publicistică. Începând cu a. 1992 a publicat peste 100 articole în presa

periodică: materiale despre mișcarea de eliberare națională, despre viața interbelică, din istoria învățământului secundar (școli vechi, licee, probleme de cultură generală) ș.a.

Profesorul A. Marinciuc a devenit un adevărat cronicar al Politehnicii. În permanență îl vedeai ba cu o carte subsuoară, ba cu o geantă plină de cărți. În a. 2004 a publicat albumul „Universitatea Tehnică a Moldovei” (200 pag., 1300 ilustrații), consacrat jubileului de 40 ani ai Universității Tehnice a Moldovei. La jubileul de 50 de ani (1964-2014) a elaborat o adevărată carte de istorie a Universității Tehnice a Moldovei, înșiruiind pe cele apr. 380 p. (format mare) activitatea celor peste 3500 de cadre didactice, apr. 2000 de personal auxiliar și peste 1000 de diferiți funcționari. Pe parcurs Universitatea Tehnică a Moldovei a pregătit apr. 90000 de ingineri și se apropie de 100000 de ingineri. Pentru această muncă titanică, pentru aportul adus la consolidarea Politehnicii pe parcursul celor 50 de ani de existență profesorul Aurel Marinciuc a fost distins cu Ordinul de Stat „Gloria Muncii”. Obsefvați, chiar și la evenimentul de înmânare a Ordinului profesorul A. Marinciuc a venit cu un set de cărți despre Istoria Universității Tehnice a Moldovei, donându-le președintelui.

A pregătit pentru tipar faimoasele amintiri despre Basarabia (1903-1904) ale guvernatorului, prințul S. I Urusov, la care a anexat circa 240 fotografii istorice însoțite de ample comentarii, precum și o anexă istorică. A colecționat o imensă bibliotecă, care cuprinde enciclopedii, literatura clasică,



Președintele Nicolae Timoțe îi înmânează Ordinul Gloria Muncii” (2014).

disciplinele fizica, tehnica, matematică, istoria artei, științei etc., literatură în limbile română, rusă și franceză. A făcut importante donații de carte (circa 3000 volume) bibliotecii din Soroca, școlilor din Crișcăuți, Bădiceni, Visoca, Climăuți, Liceului „Gh. Asachi” din Chișinău,

Universității de Stat și Universității Tehnice a Moldovei. Unele cărți donate sunt adevărate rarități, cum ar fi opera completă a lui Voltaire în 46 volume (limba franceză pentru Universitatea de Stat din Moldova și un alt set al acestor 46 volum - pentru Biblioteca Județeană din Palatul Național - Iași. Biblioteca Națională a Republicii Moldova posedă două cărți rare donate de profesorul A. Marinciuc: „*Herodot – Histoires*” (limba franceză), editată la Paris în a. 1646 și „*A. de la Motray Vogagi*”, editată la Haga în a. 1725.

Profesorul A. Marinciuc era de factură veche, cum spuneam mai sus, cu pioșenie față de istorie. „*Prin anii 1950 mergeam prin Chișinău pe actuala str. Ștefan cel Mare și Pușkin și priveam la clădirile distruse de război, altă dată foarte frumoase. Cândva Chișinăul a fost extraordinar de frumos. Îmi povesteau chișinăuienii vechi: Toate străzile și trotuarele erau măturate, sistematic erau dați cu var copacii și bordurile. Străzile erau o frumusețe. Am avut noroc să-i am prieteni pe fostul rector Sergiu Rădăușan (am fost cu el într-o grupă) și Sergiu Remenco, fratele lui Gheorghe Remenco, care a fost la asociația monumentelor. De fiecare dată când ne primblam pe stradă întrebam: ce a fost acolo? Ce a fost dincolo? (mă rog băiat de la țară). Astăzi practic nu ai pe cine întreba*”, își amintea cu tristețe profesorul Aurel Marinciuc.

Făcându-mi studiile la Politehnica creată și cu concursul Domniei sale, nu mi-a fost profesor, nici decan (fusesse puțin înaintea mea) dar, pe drept cuvânt, îl consider profesorul meu, de la care am învățat multe de când ne cunoaștem personal (de prin anii 90, de la ședințele Frontului Popular, apoi Congresului Intelectualității și PFD). Grație lui la Universitatea Tehnică a Moldovei exista un grup puternic de sprijin al Mișcării de Eliberare Națională.

Plecarea Profesorului Aurel Marinciuc, profesor, fizician, publicist și OM al cetății, lasă un gol imens în inimile noastre, a celor care l-am cunoscut, l-am prețuit, l-am iubit ca pe un tată. A fost înmormântat chiar în ziua nașterii Poetului Național Mihai Eminescu. Să-i păstrăm memoria întru veșnicie!

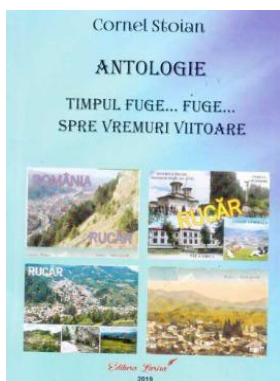

IMAGINEA UNUI OM
DE LUCRĂTORI

ION DĂGHÎ

VISĂTORUL EMINESCOLOG
IN MEMORIAM
ION DĂGHÎ

© 2019, 2022

A fost odată un om care a trăit în lumea asta. Dar acum
nu mai este. Și acum, în lumea asta, se vorbește despre
el. Și acum, în lumea asta, se vorbește despre el.
Și acum, în lumea asta, se vorbește despre el.
Și acum, în lumea asta, se vorbește despre el.

Un bărbat... și acum, în lumea asta, se vorbește despre el.
Și acum, în lumea asta, se vorbește despre el.

„Vreau un punct, dar te lasă în...”



IMAGINEA UNUI OM
DE LUCRĂTORI

V. PREZENTARE DE CARTE

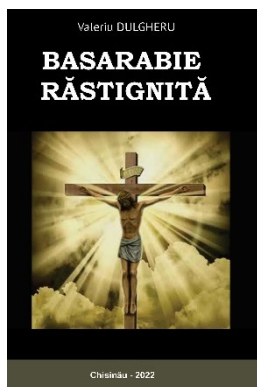

Vasile Puiu, prof.univ.dr.ing.
Universitatea „Vasile Alecsandri”, Bacău
Vice-președinte al Asociației „ProBasarabia și Bucovina”

Prezentarea cărții „Timpul fuge...fuge...”. Autor: C. Stoian

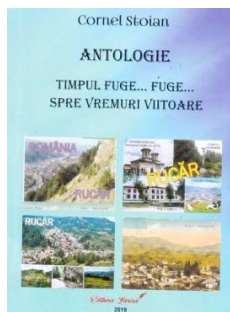

A vorbi despre Dl Cornel Stoian este ca și cum ai stârni un ecou prelungit în tot ținutul Rucăr – Muscel, cu reverberanțe interioare nebănuite. Într-un cuvânt introductiv la superba antologie „*Timpul fuge...fuge...spre vremuri viitoare*” publicată în 2019 la editura „Larisa”, scriitorul Ion C. Hiru îl aduce în sufletele noastre ca „*floarea de colț a Rucărului*”, distincție spirituală de mare amplitudine culturală.

Aș continua cu însemnările inginerului – scriitor Constantin Agricola Miu, din Godenii Muscelului, care-i remarcă starea de „*personalitate a plaiurilor muscelene*”, de mare valoare, adaug eu.

Și încă, mai adânc, neostoita prețuire a profesorului Tudor Vlad, un nume propriu remarcabil al culturii muntenești, din care Cornel Stoian străluce printr-o „*măiastră urzeală*” ca profesionist în istorie și cultură. De altfel Cornel Stoian și Tudor Vlad sunt vectori de imagine și conținut ai revistei „*Piatra Craiului*”, un giuvaer cu multe, multe carate, care a reușit să facă vizibile în spațiul mioritic, toate valorile importante din decorul cultural rucărean.

Dl Cornel Stoian este membru fondator și secretar general al Cenaclului Literar – Artistic „*Mihai Lungeanu*” (din 2011) și al Asociației Culturale „*Ruffa Arbor*” (după 2015).

Fără îndoială că acțiunile importante ale acestor două entități culturale au putut fi cunoscute în toată lumea din paginile revistei „*Piatra Craiului*”, poartă spre cer a literaturii, științei, artelor și învățăturilor din acest colț de lume predestinat frumosului vieții.

Această carte antologică semnată de Cornel Stoian este, înainte de toate, o cronică foarte bine scrisă (ca simplitate comunicativă în primul rând), din care toți oamenii cu carte, știință și vrednicie ajung în biblioteca spirituală a fiecăruia dintre noi, marcându-ne cu revelații deosebite.

Valeriu Dulgheru, prof.univ.dr.hab., D.H.C.
Universitatea Tehnică a Moldovei

Prezentarea cărții „Un eminescolog visător: In Memoriam Ion Daghî”

Autori: Dulgheru Valeriu, Nagornaia Angela, Stratan Valentina



Amestecul în ultimă instanță al gândului cu curmeleze. Creațiile
sunt a lui: cosmos, oase și pe E. Eminescu, și a lui: omul
și educa: personalitatea artistică.
Și apoi: un om, cu o viață, în aceeași mână a vieții.
Pe 28 mai 2022 Domnul Daghî a dăruit: și a c. n. e. s. .
Nu trăia sărăcie, și simțea că dragă: profesor, sose în onor. în care
privărea noi.

EMINESCULOG
IN MEMORIAM
ION DAGHI

Valeriu DULGHERU
Angela NAGORNAIA
Valentina STRATAN

VISĂTORUL EMINESCOLOG
IN MEMORIAM
ION DAGHI

Găgău, 2022

Valeriu DULGHERU, Angela NAGORNAIA, Valentina STRATAN

„vreau un punct, dar la locul lui”



Cartea este un omagiu adus marelui dascăl-profesor universitar, artist plastic, căruia i-a reușit să descifreze graphic enigmaticele din minunata opera eminesciană. Plecând la cele veșnice Omul „Maestrul Ion Daghî” a lăsat pentru prosperitate o adevărată moștenire. Ion

Daghî a fost simbioza perfectă între artistul plastic și dascălul, care a transmis experiența acumulată pe parcursul celor peste 65 de ani de activitate profesională generațiilor următoare. Miilor de studenți și discipoli le-a insuflat dragostea pentru frumos, le-a lăsat drept moștenire: un performant sistem de educare a artelor plastice decorative la diferite nivele: preșcolar, școlar și universitar, elaborate în baza bogatei sale experiențe pedagogice.

Zecilor de mii de îndrăgostiți în opera lui Eminescu Maestrul le-a lăsat o creație unică în felul său în lume – Eminesciana plastică, constituită din peste 100 de picturi, realizate în câteva cicluri a câte 39 de picturi (după numărul anilor de viață ai lui Eminescu). În tablourile maestrului Ion Daghî Eminescu renaște din piatră, val, codru, univers. Dacă printr-o minune Marele Poet ar învia, la sigur ar spune că-și înțelege mai bine propria creație prin arta plastică a pictorului Ion Daghî. Cum a reușit Maestrul să redea atât de perfect în pictură filozofia creației eminesciene? De mic copil a fost fascinat de poezia lui Eminescu, cântând-o și declamând-o, deseori neconștientizând faptul că aparține marelui Poet. Mai târziu, printr-o minune, a ajuns în posesia unui volum de poezii ale lui

Eminescu. Le citea pe ascuns. Pe atunci opera marelui Poet era interzisă, poate cu excepția poemului „*Împărat și proletar*”, căruia propagandiștii comuniști sovietici îi dădeau o conotație strict ideologică, improprie autorului conservator. „*Am descoperit că mai mare universitate, mai ample cunoștințe despre existența omului pe fața pământului, nu există*”, mărturisea Maestrul. Și această rază de Luceafăr eminescian l-a marcat pe acel, care urma să devină cel mai valoros eminescolog-cromatician al neamului românesc. Pentru a ajunge să poată decipta cromatica din versurile eminesciene, Ion Daghi și-a perfectat în permanență talentul prin muncă asiduă, deseori până la epuizare. După cum spunea marele inventator Edison orice creație (din orice domeniu) reprezintă „*1% de inspirație și 99% de transpirație*”.

Mare dascăl, un adevărat Pedagog-Apostol, mare artist plastic, îndrăgostit de creația Marelui Eminescu, nu putea să nu fie și un mare Patriot al Neamului. Confruntat zi de zi cu realitatea cruntă sovietică pe parcursul întregii vieți Maestrul a tângit mult după Țară, a sperat să revină acasă, însă, cu regret, nu a mai revenit! Se simte acest lucru și în dureroasele versuri scrise din inimă de Maestru: „*Rana țării – Rană la Inimă: „...Și chiorâș, la tine iară,/ Tot privim - frumoasă țară! / De ce oare n-avem parte / De Unire si Dreptate?*”. Acest dor nestins trece ca un fir roșu și în cartea „*Dureri basarabene*”, coautor al căreia este.

Chemat de Dumnezeu acolo în Ceruri, alături de cel, pe care l-a slăvit atât de mult - Marele Eminescu, adâncă prețuire și veșnică amintire! Iar carte va fi cea torță, aprinsă în memoria Maestrului, care va arde fără a se stinge.

Victor Cobzac, conf.univ., artist plastic
Universitatea Tehnică a Moldovei
Prezentarea cărții „Basarabue răstignită”, vol. 18
Autor: Valeriu Dulgheru

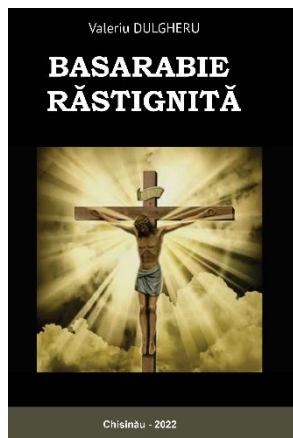

*„Grație unirii cresc lucrurile mici,
prin dezbinare se prăbușesc cele mai mari”.*
(Sallustius)

Este un bun sfat pentru unificarea forțelor eurounioniste, care trece ca un fir roșu prin întreg volumul „*Basarabie răstignită (18)*”, un strigăt mai mult în surdină, un strigăt în jungla dreptei unioniste extrem de dispersate, lucru demonstrat și la alegerile parlamentare din 11 iulie 2021.

Volumul 18 al Basarabiei răstignite vine după marea minune, care s-a întâmplat pe 11 iulie 2021 – alegerile parlamentare anticipate, în care partida eurounionistă a câștigat cu o majoritate aproape absolută, în pofida promovării dezbinării de unii aparent bine intenționați. Aceasta vorbește despre faptul că electoratul este tot mai rațional. Volumul este împărțit în 5 capitole: Basarabie încotro?; Putinism, stalinism, tarism: expresii ale sovinișmului rusesc; Secvente din istoria neamului; Portrete în timp, opinii, reflecții.

Primul capitol este dedicat veșnicei problemă de unificare a forțelor unioniste. În acest sens autorul vine cu o serie de articole sub denumirile: *Spinoasa cale a unificării unioniștilor; Războiul fratricid continuă; Masochismul – o boală incurabilă la românii basarabeni; Basarabie răstignită, încotro?; Campania electorală a demarat: care sunt necunoscutele?; Viermele dezbinării ne macină tot mai mult, Resetarea politică a unionismului este stringentă, Dacă am fi uniți am fi de nebiruit, dar...*, în care autorul apelează la bunul simț al liderașilor (dacă a mai rămas ceva din acest bun simț), pentru a se uni.

O altă problemă cancrinoasă a societății noastre este atacarea de către unii de pe dreapta-centru dreapta a semenilor săi, a celor apropiați sub aspect ideologic, deseori uitând că lupul stă la pândă și doar așteaptă

momentul. Deosebit de îngrijorător este comportamentul PPDA, dar și ale componentelor unioniste ale AUR-ului. Acest flagel a fost dezbătut în ciclul de articole: *Cine tulbură apele în Basarabia post electorală?; Criticanții de breaslă au ieșit la rampă!; Să ne luptăm cu hoții, nu între noi; Până unde veți merge, domnule Năstase?; Unde vă este adevărul și demnitatea domnilor lideri PPDA?; Cine tulbură apele în Basarabia?; Inamicii și „falșii amici” ai Maiei Sandu ș.a.,*

Un capitol separat este dedicat, în mare parte, războiului criminal declanșat de dementul Putin în Ucraina. „*Iosif Adolf Putin! Omul, care a aruncat pacea Europei și a lumii în aer*”, este motoul acestui capitol. La început de secol XXI criminalul Putin a dezlănțuit cel mai mare război al secolului cu zeci de mii de morți, zeci de milioane de refugiați (pe intern și extern), zeci de orașe și sate făcute una cu pământul ș.m.a. nevoi, aduse pe capul ucrainenilor. Ciclul de articole: *Ursul estic a ieșit din perioada de hibernare!; Criminalul de război Putin a declanșat războiul fratricid; Cronica unui început de război criminal; Lumea postbelică va fi cu siguranță alta!* ș.a. vin să înfiereze cea mai mare crimă a secolului XXI.

Fiind împătimit de Istoria Neamului nu putea să lipsească și un capitol cu unele secvențe din Istoria Neamului. Cele 16 articole descriu diferite secvențe din Istorie, în special, legate de diferite aniversări, date istorice.

Volumul finalizează cu capitolul „*Portrete în timp, opinii, reflecții*”, în care autorul aduce un omagiu înaintașilor noștri, comemorări unor mari personalități plecate la cele veșnice

Volumul „*Basarabia răstignită*” (18) prezintă o realitate dureroasă a românilor dintre Prut și Nistru. Doar prin unitatea tuturor eurounioniștilor s-ar mai putea împlini visul de secole al ReUnirii acolo, în familia europeană!